

ISSN 2706-8293

Ғылыми
журнал



Научный
журнал

Баишев университетінің
ХАБАРШЫСЫ

ВЕСТНИК
Баишев университета

2023

№3 (81)

БАИШЕВ УНИВЕРСИТЕТІНІҢ ХАБАРШЫСЫ
ғылыми журналы

ВЕСТНИК БАИШЕВ УНИВЕРСИТЕТА
научный журнал

Қазақстан Республикасының ақпарат министрлігінде 2004 жылдың 29 қаңтарында тіркелген,
куәлік № 4645-Ж Зарегистрирован в Министерстве информации Республики Казахстан,
свидетельство № 4645-Ж от 29.01.2004 г.

Үш айда бір рет шығады Выходит один раз в три месяца
2000 жылдан бастап шығады / Издается с 2000 года

№ 3 (81)
сентябрь 2023

МАЗМҰНЫ СОДЕРЖАНИЕ CONTENTS

БАС РЕДАКТОР
ГЛАВНЫЙ РЕДАКТОР

Ахан Б.А.

БАС РЕДАКТОРДЫҢ
ОРЫНБАСАРЫ

ЗАМ. ГЛАВНОГО
РЕДАКТОРА

Лыгина О.И.

РЕДАКЦИЯ АЛҚАСЫ
РЕДКОЛЛЕГИЯ

Абрахам Алтонаян
(Великобритания)

Асаров А.А., Баишев Б.Г.,
Жанпейсова Н.М. (Қазақстан)

Камаруль Хавари (Малайзия)

Корченко А.Г. (Украина)

Ли Дзень Хун (КНР)

Асадуллин Р.М. (Россия)

Мухитдин Бин Исмаил
(Малайзия)

Султангареева Р.А. (Россия)

Тяпухин А.П. (Россия)

Терегулов Ф.Ш. (Россия)

Кереев Я.М. (Қазақстан)

Махамбетова У.К.
(Қазақстан) Уразғалиева М.А.
(Қазақстан)

Бисенғалиева Г.М. (отв.
секретарь)

ПЕДАГОГИКА ҒЫЛЫМДАРЫ

ПЕДАГОГИЧЕСКИЕ НАУКИ

Алпанов Т.Х., Бактығалиева А.С., Марен А.М.,
Мектепбаева У.Г., Сергеева А.Е., Майданғалиева
Ж.А. 4

КОМБИНАТОРНЫЕ ЗАДАЧИ В КУРСЕ
МАТЕМАТИКЕ ДЛЯ КАЗАХСТАНСКИХ ШКОЛ

Жумаганбетова Б.Т., Бекжанова Д.Б., Ержанова
Н.М. 7

ИСТОРИЯ СОЦИАЛЬНО-ПСИХОЛОГИЧЕСКОГО
ТРЕНИНГА И ЭТАПЫ ОРГАНИЗАЦИИ,
ДИАГНОСТИКИ, САМОПОЗНАНИЯ, ОЦЕНКИ,
РЕГУЛЯЦИИ, СОВЕРШЕНСТВОВАНИЯ,
ГРУППОВОЙ РЕФЛЕКСИИ

Кобанова Ш. 11

КОММУНИКАЦИЯДАҒЫ ДІНИ
СЕМАНТИКАЛЫҚ СӨЗДЕРДІҢ АЛАТЫН ОРНЫ

ЭКОНОМИКА ҒЫЛЫМДАРЫ

ЭКОНОМИЧЕСКИЕ НАУКИ

Кубанова Д.Б., Берікұлы И. 17

ЖЕРГІЛІКТІ ӨЗІН-ӨЗІ БАСҚАРУДАҒЫ
АЙМАҚТАР ТӘЖІРИБЕСІ

Курманова М., Молыбаева Ю., Беркумбаев Е. 26

ПОДХОДЫ К КОРПОРАТИВНОМУ ОБУЧЕНИЮ
ПЕРСОНАЛА В НЕФТЯНОЙ КОМПАНИИ

<p>Адрес редакции: г.Актобе, ул. Бр. Жубановых д.302 «А» для писем: 030000 г. Актобе, а/я 64 e-mail: vestnik@bu.edu.kz тел.: 8(7132) 974083</p>	<p>Уразгалиева М. А., Конакбаева А. У., Ұзақбай Ж.К. ЭФФЕКТИВНОСТЬ ИСПОЛЬЗОВАНИЯ ЛИЗИНГОВЫХ ОТНОШЕНИЙ НА ПРЕДПРИЯТИИ ТЕХНИКА ҒЫЛЫМДАРЫ ТЕХНИЧЕСКИЕ НАУКИ</p>	31
<p>Жарияланған мақала авторларының пікірі редакция көзқарасын білдірмейді. Мақала мазмұнына авторлар жауап береді. Опубликованные материалы авторов не отражают точку зрения редакции. Авторы несут ответственность за выбор и представление фактов. Редакционная коллегия оставляет за собой право корректировки по ГОСТ 7.5.- 98 «Журналы, сборники, информационные издания. Издательское оформление публикуемых материалов», ГОСТ 7.1-2003 СИБИД «Библиографическая запись. Библиографическое описание. Общие требования и правила составления». Сдано в набор 26.09.2023 г. Подписано в печать 26.09.2023г. Формат 21x29,7. Печ.л.4,8 Тираж 100 экз. Отпечатано в РИО Баишев Университета</p>	<p>Бекбергенов Д.К., Жангулова Г.К., Шампиков Х.Д., Сұлтамұрат Г.И. ДӨҢ ТАУ-КЕН БАЙЫТУ КОМБИНАТЫНЫҢ ҚАЛЫҢ ЖАРЫҚШАҚТЫ ХРОМИТ КЕН ОРЫНДАРЫН ӨНДІРУ КЕЗІНДЕГІ ЖАСАНДЫ БЛОК ТҮБІНІҢ ТӘЖІРИБЕЛІ КОНСТРУКЦИЯЛАРЫ Исакулов Б.Р., Джумабаев М.Д., Конысбаева Ж.О., Шалабаева С.И. НЕЙТРАЛИЗАЦИЯ ТОКСИЧНЫХ КОМПОНЕНТОВ ПРОМЫШЛЕННЫХ ОТХОДОВ ДЛЯ ПОЛУЧЕНИЯ СТРОИТЕЛЬНЫХ МАТЕРИАЛОВ Насипкалиева А.Т., Сұлтамұрат Г.И., Насипкалиев Д.К. МҰНАЙ КӘСІПШІЛІГІНДЕГІ АВТОМАТТАНДЫРЫЛҒАН ТОПТЫҚ ӨЛШЕУ ҚОНДЫРҒЫЛАРЫ ӘЛЕУМЕТТІК –ҚҰҚЫҚТЫҚ ҒЫЛЫМДАРЫ СОЦИАЛЬНО-ПРАВОВЫЕ НАУКИ Волосова Н. Ю., Сабитаева А. К. ИСКУССТВЕННЫЙ ИНТЕЛЛЕКТ: ТРАНСФОРМАЦИЯ ВЗГЛЯДА С ТОЧКИ ЗРЕНИЯ НУЖД СУДОПРОИЗВОДСТВА Ералы Р.Е., Ниязов П.К., Телибекова И. М. ЦИФРЛЫҚ ТЕХНОЛОГИЯЛАРДЫ ПАЙДАЛАНУ АРҚЫЛЫ ЕҢБЕК ШАРТТЫҢ ЖАСАСУЫНЫҢ ҚҰҚЫҚТЫҚ РЕТТЕЛУІ Сактаганова Х.З., Досым Ж.Д., Жайғалиева М.Ж., Телибекова И. М. ҚАЗАҚСТАН РЕСПУБЛИКАСЫНЫҢ КӘСІПКЕЛЕРДІҢ ЦИФРЛЫҚ ТЕХНОЛОГИЯЛАР АРҚЫЛЫ ҚҰҚЫҚТАРЫН ЖҮЗЕГЕ АСЫРУ МЕН ҚОРҒАУДЫҢ ҚҰҚЫҚТЫҚ РЕТТЕЛУІ</p>	<p>39 44 53 56 60 65</p>

ПЕДАГОГИКА ҒЫЛЫМДАРЫ/
ПЕДАГОГИЧЕСКИЕ НАУКИ

МРНТИ 14.25.09

Т.Х. Алпанов¹, А.С. Бактығалиева², А.М. Марен³, У.Г. Мектепбаева⁴, А.Е. Сергеева⁵,
Ж.А. Майданғалиева⁶

¹²³⁴⁵⁶Баишев Университет, г. Ақтобе, Республика Казахстан

КОМБИНАТОРНЫЕ ЗАДАЧИ В КУРСЕ МАТЕМАТИКЕ ДЛЯ КАЗАХСТАНСКИХ
ШКОЛ

Аннотация

Статья посвящена проблеме развития мышления младших школьников посредством использования на уроках математики комбинаторных задач. Автор обосновывает необходимость применения системного подхода к решению комбинаторных задач в курсе математики 1-4 классов. Авторы предлагают разработанные ими примерные комбинаторные задачи для использования в классах начальной школы с казахским и русским языками обучения.

Ключевые слова: комбинаторные задачи, комбинаторика, начальная школа, математика.

Системный подход к разработке и использованию комбинаторных задач в курсе начальной школы демонстрирует российская научная школа как в урочной, так и во внеурочной деятельности (Истомина Н.Б., Виноградова Е.П. и многие другие). Рабочие тетради, специально разработанные для начальной школы, до сих пор пользуются спросом, о чем свидетельствует многократное и многолетнее их переиздание. В казахстанской практике такой системный подход еще далек до полноценного курса в виде набора в пределах 200 комбинаторных задач. Предпринимаемая нами попытка в разработке примерных комбинаторных задач для использования в классах начальной школы с казахским и русским языками обучения опирается на использование этнокультурного материала.

Актуальность использования комбинаторных задач подтверждается их неоспоримой ролью в развитии мышления младших школьников и их интереса к изучению математики, в том числе в процессе подготовки к олимпиаде, поскольку такой тип задач наиболее по уровню сложности решения.

Для обучения детей младшего школьного возраста решению комбинаторных задач требуется специальная подготовка студентов для того, чтобы вооружить их соответствующими методами обучения. Один из методов является разработка собственных примерных комбинаторных задач с учетом этнокультурных особенностей казахского народа. Такой метод применяется после того, как студенты освоили способы решения комбинаторных задач. Так, в нашей практике подготовка студентов к освоению методики решения комбинаторных задач с 1 по 4 класс занимает в течение двух-трех учебных недель. Как показывает практика, студенты ранее не владели способами решения комбинаторных задач, поскольку в школьной практике данный тип задач не применялся в качестве учебного материала. Трудности в освоении комбинаторных задач возникали в связи с поиском самого способа решения и его оформления. Однако данные трудности преодолевались благодаря освоению практических навыков не только решения комбинаторных задач, а также их составления на русском и казахском языках для начальной школы.

В таблице 1 представлены комбинаторные задачи, составленные группой 3 курса ОП «Педагогика и методика начального обучения» (с русским языком обучения) Баишев Университета под руководством преподавателя, доцента Майдангалиевой Ж.А. В правой колонке представлены комбинаторные задачи для начальной школы с русским языком; во второй колонке - те же комбинаторные задачи, переведенные на казахский язык, для начальной школы с казахским языком обучения.

Данные составленные задачи могут быть использованы студентами/учителями начальных классов в практической профессиональной деятельности.

№	Комбинаторные задачи для начальной школы с русским языком обучения	Комбинаторные задачи для начальной школы с казахским языком обучения
1	Для исполнения танца «Кара жорга» нужны 3 мальчика и 3 девочки. В группе для танцев «ТАУ» находится 6 мальчиков и 5 девочек. Сколькими способами можно выбрать 3 мальчика и 3 девочек?	Қара жорға биін орындау үшін 3 ұл, 3 қыз керек. «ТАУ» би тобында 6 ұл, 5 қыз. Неше тәсілмен 3 ұл, 3 қыз таңдауға болады?
2	Из кондитерской мама принесла несколько видов конфет разных фабрик: «Рахат», «Баян сулу», «Казалы». Мама разрешила Дине взять одну конфету. Сколько возможных выборов одной конфеты есть у Дины?	Анам кондитерлік фабрикадан кәмпиттің бірнеше түрін әкелді: «Рахат», «Баян сұлу», «Қазалы». Анам Қожаға бір кәмпит алуға рұқсат берді. Қожада бір кәмпиттің неше түрі бар?
3	В туристическом агентстве имеются 4 путевки в санаторий «Боровое» и 3 путевки в санаторий «Сарыағаш». Сколькими способами можно выбрать одну путевку?	Туристік агенттікке 4 жолдама Бурабайға, 3 жолдама Сарыағашқа берілді. Бір жолдаманы қанша жолмен таңдауға болады?
4	В конкурсе собак принимали участие собаки: 2 тазы, один тобет и один алабай. Сколько способов выбора одной собаки на 1 место есть у членов жюри?	Иттер жарысына екі тазы, бір төбет, бір алабай қатысты. Қазылар алқасының мүшелері бірінші орынға бір итті неше жолмен таңдауы керек?
5	На полке для чтения лежат книги Абая Кунанбаева, Ибрая Алтынсарина, Мукағали Макаатаева, Ахмета Байтұрсынова, Мухтара Ауезова. Алия прочла 3 книги, какие книги она еще не прочла?	Алияның кітап оқитын сөресінде Абай Құнанбаевтың, Ыбырай Алтынсприн, Мұқағали Макаатаев, Ахмет Байтұрсыновтың, Мұхтар Әуезовтың кітаптары тұр, Алия әлі 3 кітапты оқымады, ол қандай кітаптарды оқымау мүмкін?
6	Асия собирается ходить в музыкальную школу, там есть кружок домбры, кобыза, жетыгена, баяна. Сколькими способами Асия может выбрать один кружок?	Асия өнер үйірмесіне қатыспақшы болды онда домбыра, кобыз, жетіген үйірмелері бар, Асия неше әдіспен үйірмеге қатыса алады?
7	У Аиши есть кажекей, сати́па, камзол, бешпет а так же головной убор – саукеле и тюбетейка. Сколькими способами Аиша может сделать комплект одежды?	Айшада кәжеке, сати́па, камзол, бешпет сырткіімдері және сәукеле, тақия бас киімдері бар. Айша қанша әдіспен сырт киіммен бас киімді сәйкестіріп кие алады?
8	У Алдара Косе было 4 синих и 2 белых тюбетейки. Сколькими способами Алдар Косе может выбрать синюю или белую тюбетейку?	Алдар Көседе 4 көк түсті, 2 ақ түсті тақия болды. Алдар Көсе неше әдіспен көк түсті, немесе ақ түсті тақиясын кие алады?
9	К Бауырсаку пришли в гости Волк, Лиса, Заяц и Сайгак. Сколькими способами он может рассадить гостей на белый, черный, красный стул и сесть сам?	Бауырсақтың үйіне қонаққа Қасқыр, Түлкі, Қоян, Киік келді. ол келген қонақтарды ақ, қара, қызыл орындықтарға неше жолмен отырғызып, өзі отыра алады?
10	Как из монет 5 тг, 10 тг, 20тг, 50 тг можно набрать 100 тг. Назови самый длинный путь набора и самый короткий.	Осы 5 тг, 10 тг, 20 тг, 50 теңгелерден ең ұзақ және ең қысқа жолдармен 100 теңге құра?

Теоретическая база подготовки студентов также опирается на изучение современного теоретического и практического опыта применения комбинаторных задач в курсе математики начальной школы [1-9 и другие].

Анализ современного методического опыта подтверждает необходимость дальнейшего составления системы комбинаторных задач применительно к казахстанской школе, а также разработки соответствующих отдельных рабочих тетрадей для учеников начальных классов как с казахским, так и с русским языками обучения.

Список использованной литературы

1. Боброва Н.В. [Особенности решения комбинаторных задач в начальной школе](#) // [Вопросы педагогики](#). 2020. № 1-2. С. 24-27.
2. Виноградова Е.П. [Комбинаторные задачи в системе развивающего обучения начальной школы](#) // Актуальные проблемы подготовки кадров для развития экономики Оренбуржья. Материалы всероссийской научно-практической конференции Форум "ИННОВАЦИИ - 2002". Министерство образования Российской Федерации, Оренбургский государственный университет. 2002. С. 98.
3. Галимова С.М. [Методические основы решения комбинаторных задач в начальной школе](#) // Прорывные научные исследования как двигатель науки. Сборник статей Международной научно-практической конференции. 2019. С. 183-186.
4. Аммосова Н.В., Черкасова А.М. [Подготовка будущих учителей начальных классов к обучению младших школьников решению комбинаторных задач \(сочетания без повторений\)](#) // Методические рекомендации для учителей начальной школы и студентов, обучающихся по направлению 44.03.01 «Педагогическое образование» (профиль «Начальное образование») / Астрахань, 2018.
5. Аксенова М.В. [Комбинаторные задачи и методы их решения в начальной школе](#) // [Современные научные исследования и разработки](#). 2018. Т. 2. № 5 (22). С. 31-35.
6. Локшин А.А., Иванова Е.А., Лаврова Н.Н. [О некоторых приемах решения комбинаторных задач](#) // [Начальная школа](#). 2021. № 9. С. 67-69.
7. Апаликова О.В., Борзенкова О.А. [Комбинаторные задачи в дошкольной образовательной организации и в начальной школе как средство развития интереса детей](#) // Детство как антропологический, культурологический, психолого-педагогический феномен. Материалы VII Международной научной конференции: в рамках проекта «А.З.Б.У.К.А. детства». Самара, 2022. С. 193-197.
8. Демидова Ю.С., Марголина Н.Л., Ширяев К.Е. [Комбинаторные задачи как средства реализации межпредметных связей в начальной школе](#) // Актуальные проблемы преподавания информационных и естественно-научных дисциплин. материалы XIV Всероссийской научно-методической конференции. Кострома, 2021. С. 22-26.
9. Елифантьева С.С., Мельникова И.И. [Комбинаторные задачи как средство реализации межпредметных связей в начальной школе](#) // [Герценовские чтения. Начальное образование](#). 2019. Т. 10. № 2. С. 121-124.
10. Белокурова Е.Е. [Обучение решению комбинаторных задач с помощью таблиц и графов](#) // [Начальная школа](#). 2020. № 1. С. 68-72.

ҚАЗАҚСТАНДЫҚ МЕКТЕПТЕРГЕ АРНАЛҒАН МАТЕМАТИКА КУРСЫНДАҒЫ КОМБИНАТОРЛЫҚ ЕСЕПТЕР

Аңдатпа

Мақала математика сабақтарында комбинаторлық есептерді қолдану арқылы кіші мектеп оқушыларының ойлау қабілетін дамыту мәселесіне арналған. Автор 1-4 сыныптарға арналған математика курсына комбинаторлық есептерді шығаруда жүйелі тәсілді қолдану

кажеттілігін негіздейді. Авторлар қазақ және орыс тілдерінде оқытылатын бастауыш мектеп сыныптарында қолдану үшін өздері құрастырған үлгілі комбинаторлық есептерді ұсынады.

Түйінді сөздер: комбинаторлық есептер, комбинаторика, бастауыш сынып, математика.

COMBINATORIAL PROBLEMS IN THE COURSE OF MATHEMATICS FOR KAZAKHSTANI SCHOOLS

Annotation

The article is devoted to the problem of developing the thinking of younger schoolchildren through the use of combinatorial problems in mathematics lessons. The author substantiates the need to use a systematic approach to solving combinatorial problems in a mathematics course for grades 1-4. The authors offer exemplary combinatorial problems developed by them for use in elementary school classes with Kazakh and Russian languages of instruction.

Keywords: combinatorial problems, combinatorics, primary school, mathematics.

МРНТИ 15.21

Б.Т. Жумаганбетова¹, Д.Б. Бекжанова², Н.М. Ержанова³

^{1,2,3}*Баишев Университет, г. Ақтобе, Республика Казахстан*

ИСТОРИЯ СОЦИАЛЬНО-ПСИХОЛОГИЧЕСКОГО ТРЕНИНГА И ЭТАПЫ ОРГАНИЗАЦИИ, ДИАГНОСТИКИ, САМОПОЗНАНИЯ, ОЦЕНКИ, РЕГУЛЯЦИИ, СОВЕРШЕНСТВОВАНИЯ, ГРУППОВОЙ РЕФЛЕКСИИ

Аннотация

Социально-психологический тренинг – это активное социально-психологическое обучение, характеризующееся обязательным взаимодействием обучаемых между собой (Ю.Н.Емельянов); средство психологического воздействия, направленное на развитие знаний, социальных установок, умений, опыта в области межличностного общения (Л.А.Петровская).

Ключевые слова: тренинг, социальная психология, методы, анализ, способность.

Понятие социально-психологического тренинга вошло в науку в 70-е годы прошлого века. А анализ литературы показал, что групповые тренинги в области психологии, педагогики в нашей стране-это слишком новая технология.

Ю.Н.Емельянов определяет обучение как средство, систему методов развития способности личности к обучению или овладения любой сложной деятельностью, в том числе и коммуникацией. В своих исследованиях мы используем социально-психологическое обучение как методы, которые оказывают положительное психологическое воздействие на процесс самопознания и позицию общения человека через систему упражнений.

В литературе описывается влияние социально-психологического тренинга на многообразие структур личности. Сущность социально-психологического тренинга, влияние на развитие важнейших качеств личности и общения приводятся в работах ученых Г.М.Андреевой, Н.Н.Богомоловой, Е.А.Петровская и др [1, 146].

В результате тренинга совершенствуются качества открытости, замкнутости, самостоятельности, идентичности, уверенности в себе; изменяется отношение человека к себе и к другому; появляется адекватность в самооценке (И.Л.Блинова, В.И.Натаров, В.Э.Костецкий и др.). В научных исследованиях установлен эффект повышенной коммуникативной компетентности групповой работы, снижения уровня тревожности (Ю.М.Жуков, Л.А.Петровская, П.В.Растяников и др.). А.С.Золотнякова, Е.В.Кузнецов, Л.И.Новикова, Г.А.Филатова и др. полученные результаты свидетельствуют об увеличении

рефлексивных, аффилиативных, эмпатических, децентративных тенденций у участников группового тренинга.

Также Л.А.Петровская, Н.В.Семилетт в своих исследованиях обращают внимание на динамику социально-перцептивных характеристик в ходе тренинга. Л.А.Петровская описала, что главные параметры понимания личности о других – точность, гибкость, объем, дифференциация, избирательность, степень и т.д.-возрастают в групповом тренинге.

Н.В.Семилетт рассматривает особенности изменения представлений участников о себе и других в работе группы через динамику самооценки и групповой оценки. Е.Д.Бреус отметил, что наряду с изменением социально-перцептивных структур личности происходят изменения и в области локусного контроля.

Работа А.В.Серого, открывшая возможность формирования системы коммуникативных навыков и ценностных ориентаций посредством тренинга, имеет большое значение для нашего исследования. Л.В.Меньшикова подчеркивает формирование механизма децентрации при обучении студентов деловому общению и изучает условия, методы его реализации через тренинг. При этом, по Е.В.Кузнецовой, В.А.Лабунской возможности развития личности как субъекта невербальной коммуникации в процессе тренинга будут весьма высоки.

Г.А.Ковалев, Л.А.Петровская определили специфику группового тренинга, комплексно оптимизирующую когнитивную, аффективную и конативную сферы личности. Также в исследованиях Т.С.Яценко приводятся комплексные позитивные изменения личностных структур студентов-участников тренинга. Этот феномен тренингового воздействия объясняется в соответствии с учением интегральной индивидуальности В.С.Мерлина: изменение одного свойства личности распространяется и на другие свойства, вызывая их изменение.

Проанализировав и систематизировав причины эффективности активных социально-психологических методов обучения для студентов, удалось выявить две основные проблемы. Первый подход к объяснению эффекта социально-психологического тренинга мы назвали интернальной позицией. Эта позиция обобщена по исследованиям Х.Миккина, Л.А.Петровской, С.А.Прутченкова и др. Здесь считается, что активное общение в небольшой группе, групповая динамика и интерактивное обучение напрямую влияют на развитие каждого человека. А вторая позиция-это экстернальная позиция. Социально-психологический тренинг по данной позиции (Т.И.Краснова, В.В.Столин и др.) опирается на способность личности активно использовать свою внутреннюю энергию, самосовершенствоваться, саморазвиваться.

Мы придерживаемся мнения, что групповая динамика и динамика личности взаимосвязаны, взаимозависимы, дополняют друг друга. Тогда пятиступенчатая технологическая схема конструктивных изменений в сферах личности, поведения, взаимодействия и взаимодействия через процесс социально-психологического тренинга будет следующей:

- деятельность в группе;
- ориентационная основа;
- осознанное осознание;
- переосмысление изнутри;
- изменение.

Целенаправленные действия в группе, общение позволяют студенту замечать трудности в своей жизни. Тогда на первом этапе происходят внешние действия и становятся основой внутренних действий личности. В результате создается мотивация, ориентация на активный поиск путей самореализации студента. Это изменение индивидуального ученика на когнитивном уровне. А на третьем этапе студент осознает и размышляет о некоторых моментах своей жизни, осознанно осознает, нуждается в новом опыте, сравнивает с самим

собой поведение, действия других в группе, запоминает. На четвертой стадии новый опыт, новые формы общения, принятые в ходе групповой деятельности, пересматриваются, переоцениваются на эмоциональном уровне. Последний этап описывает уровень поведения. В нем изменения личности закрепляются как условный рефлекс и влияют на групповые изменения. Отсюда следует, что активность учащегося, актуализируемая групповым тренингом, рассматривается как рефлексивная деятельность.

Тогда результат рефлексивной деятельности студента в процессе социально-психологического тренинга определяется экспериментальными исследованиями[2, 245]:

- позитивно меняется позиция на учебную деятельность, на общение;
- самосознание, самооценка будут адекватными;
- меняется понимание себя и других;
- меняется отношение к себе и другим людям – к сверстникам, к старшим, к преподавателям и т.д. (не только к тем, кто участвует в тренинге) ;
- в отношениях повышается компетентность;
- как личность и будущий специалист формируется система ценностей.

По основной цели, основному получаемому результату в практической психологии систематизировано несколько видов группового тренинга. К ним относятся тренинг-группа(К.Левин), группа встреч (К.Роджерс), гештальттоп (Ф.Перлз), групповая психотерапия (Я. Морено), социально-психологический тренинг (Б.С.Девятко, Л.А.Петровская и др.), учебно-тренировочные группы, профессиональный педагогический тренинг (В.А.Кан-Калик, В.В.Кузнецов, А. А.Леонтьев) и др. Все это рассматривается как система упражнений, которая создает интенсивные условия для овладения способами саморегуляции личности, новыми знаниями и навыками, основами развития интуиции, творчества, мышления, общения. А анализ литературы показал, что различное название тренингов зависит от 1) организации обучения, 2) доминирования применяемых методов и форм, 3) конкретных задач в группе. Поэтому в процессе психологической подготовки студентов используем отдельные виды групповых тренингов. А когда дело доходит до ситуации, накоплен опыт скоординированного применения видов тренингов. Например, при организации социально-психологического тренинга с будущими педагогами его методы комплексно применяются через формы педагогического тренинга и видеотренинга.

Так, в основу социально-психологического тренинга для студентов положены понятия о самопознании, самосознании, самосовершенствовании, самоактуализации, активности личности, субъектно-субъектной форме общения, значимых личностных качествах в общении, влиянии интерактивных методов, национальной психологии, влиянии культурных ценностей на общение входит[3, 112].

Цель социально-психологического тренинга, применяемого в процессе психологической подготовки студентов, достигается путем решения следующих задач.

1. процесс самопознания, самооценки, отношения к себе, самопринятия, самовосприятия студентов-участников тренинга-«кто я?" адекватность истины.
- 2.повышение активности студентов в самоактуализации, регуляции.
- 3.сознательное осознание участниками группового тренинга преимуществ делового общения в форме субъект-субъект от общения в форме объект-субъект (субъект-объект).
- 4.повышение активности студентов на позиции будущего специалиста.
- 5.Субъект-субъект и объект-субъект (субъект-объект) понимать критерии общения на основе форм.
- 6.осознанное осознание того, что в процессе общения партнеры должны находиться на равных позициях.
- 7.формирование желания осуществлять ответственное, активное, инициативное, равноправное общение.

8.осознание лицами, осуществляющими общение, равной ответственности за его результат.

9.осознание необходимости адекватного понимания и применения национальной культуры, лежащей в основе механизмов взаимодействия и взаимодействия, и ориентация на систему культурных ценностей в общении[4,26].

Кроме того, теория традиционного социально-психологического тренинга включает в себя учения о обратной связи, технологии групповой работы.

В ходе социально-психологического тренинга главным механизмом является обратная связь. Студент, проводящий Тренинг, должен уметь продумать ряд эффективных форм, способов обратной связи с учетом психологических особенностей, культурных ценностей казахской молодежи. Еще один канал обратной связи-видеозапись. С помощью этой формы обратной связи успешно решаются задачи тренинга для студентов.Эффект группового тренинга усиливается за счет фиксации на моментах несогласия участников, возникающих в социально-перцептивной сфере. Примером такого несогласия может служить 1)несоответствие между собственным пониманием чувств и осанки и восприятием образа в видеозаписи или других членов группы; 2)несоответствие между собственной интерпретацией эмоций и поступков партнера и реакцией на него партнера и др[5, 49].

В процессе социально-психологического тренинга, применяемого с целью психологической подготовки казахских студентов практической направленности, необходимо, чтобы участники группы имели наиболее активный механизм рефлексии. Видеозапись, в частности, повышает способность участника группы размышлять о прошлом. Рефлексия начинается с момента фиксации разногласий. Далее на основе обратной связи начинается процесс коррекции понимания каждым о себе и других участниках группы. А чтобы обратная связь была эффективной 1)баланс положительных и отрицательных обратных связей в группе; 2)соблюдается баланс между отзывами участников группы, ведущего тренинга и видеозаписи.

Известно, что одним из основных составляющих группового тренинга является осуществление анализа конкретных ситуаций. Чтобы психологическое воздействие было эффективным, анализируя конкретные ситуации, необходимо строго учитывать некоторые моменты. В частности, содержание анализируемых ситуаций в тренинговой группе:

1) представление каждого студента о своих чувствах, состоянии и отношении отождествляется с представлением участников другой группы о состоянии и отношении этого человека к;

2) представление каждого студента о своем состоянии, состоянии и отношении сравнивается с представлениями участников другой группы о своем состоянии и отношении;

3) представление каждого студента о себе сравнивается с его собственным видео на видеозаписи;

4) сопоставляется понимание каждым студентом своей позиции и позиции партнера в отношениях.

Тогда во время обучения основной проблемой является то, как вербальное и невербальное общение студентов влияет на состояние, отношение, чувства и формы поведения партнера.

Работа в тренинговой группе основывается на определенных принципах социально активного обучения, таких как воля к участию в тренинге; активность в тренинге; открытость со стороны участников; конфиденциальность По данным тренинга; равенство в позиции участника; работа в тренинге по принципу «сейчас и сейчас»; ответственность со стороны участников; непрерывное участие от начала до конца групповой работы. Кроме того, наш опыт в данном направлении показывает, что для эффективного прохождения тренинга в казахских группах необходимо строго соблюдать дополнительные условия. В частности, для него наличие отношений на деловой основе, а не межличностных отношений

во время тренинга, родство во время тренинга («сам идет ко мне старшим, так пусть первый говорит» и т. д.), половое («пусть первые девушки начинают» и т. д.), В зависимости от возраста («ты еще слишком молод, чтобы меня понять...») и т.д.), не актуализировать атрибуты и стандарты общения на основе месторасположения, землевладения («пусть каждый дружит со своими земляками» и т.д.) и статусного («пусть выполнение этого задания организует староста» и т.д.).

Список литературы:

1. Андреева Г.М., Богомолова Н.Н., Петровская Л.А. Современная социальная психология на Западе.-М.: 1978.- 217с.
2. Ерментаева А.Р., Жоғары мектеп психологиясы, Оқулық. — Алматы: ЖСШ РПБК «Дәуір», 2012 — 492 б.
3. Тренинги для персонала: Корпоративные стандарты обучения и оценки / И. Э. Шакирова. - СПб. : Речь, 2008. - 138, [6] с.
4. Кривцова С.В., Махаматулина Е.А. Навыки конструктивного взаимодействия с подростками. Тренинг для педагогов. – М.: Генезис, 2004. – 182с.
5. Наталья, Самоукина Психологический тренинг для учителя / Самоукина Наталья. - М.: Институт психотерапии и клинической психологии (ИПиКП), 2014. - 511 с.

ӘЛЕУМЕТТІК-ПСИХОЛОГИЯЛЫҚ ТРЕНИНГТІҢ ТАРИХЫ ЖӘНЕ ҰЙЫМДАСТЫРУ, ДИАГНОСТИКА, ӨЗІН-ӨЗІ ТАҢУ, БАҒАЛАУ, РЕТТЕУ, ЖЕТІЛДІРУ, ТОПТЫҚ РЕФЛЕКСИЯ КЕЗЕҢДЕРІ

Аңдатпа

Әлеуметтік-психологиялық тренинг – бұл студенттердің өзара міндетті өзара әрекеттесуімен сипатталатын белсенді әлеуметтік-психологиялық оқыту (Ю.Н.Петьянов); тұлғааралық қарым-қатынас саласындағы білімді, әлеуметтік көзқарастарды, дағдыларды, тәжірибені дамытуға бағытталған психологиялық әсер ету құралы (Л.А.Петровская).

Түйінді сөздер: тренинг, әлеуметтік психология, әдістер, анализ, қабілет.

HISTORY OF SOCIAL-PSYCHOLOGICAL TRAINING AND STAGES OF ORGANIZATION, DIAGNOSTICS, SELF-KNOWLEDGE, ASSESSMENT, REGULATION, IMPROVEMENT, GROUP REFLECTION

Abstract

Socio-psychological training is an active socio-psychological training characterized by the obligatory interaction of trainees with each other (Yu.N.Emelyanov); a means of psychological influence aimed at the development of knowledge, social attitudes, skills, experience in the field of interpersonal communication (L.A.Petrovskaya).

Keywords: training, social psychology, methods, analysis, ability.

МРНТИ 16.01.33

Кобанова Ш.

Баишев университеті, Қазақстан Республикасы, Ақтөбе қ.

КОММУНИКАЦИЯДАҒЫ ДІНИ СЕМАНТИКАЛЫҚ СӨЗДЕРДІҢ АЛАТЫН ОРНЫ

Аңдатпа

Мақалада қазақ лексикологиясы саласындағы кірме сөздердің негізгі қабатын құрайтын араб- парсы тілдерінен енген діни лексика қарастырылады. Қазақ тіліне енген діни лексиканың тілімізге ену жолдары, фонетикалық, грамматикалық игерілуі анықталады.

Түйінді сөздер: Лексикология, семантика, коммуникация, теолингвистика, діни лексика, кірме сөздер, араб тілі, парсы тілі.

Лексика саласы тілдің басқа салаларына қарағанда әрдайым өзгеріске түсіп, тіліміздің сөз байлығы кірме лексемалармен толығып, сөздік қорымыз жаңа тілдік қолданыстармен байып отырады. Тіліміздегі кейбір сөздер қазақ тіліміздің жұмсалыу шеңберінен шығып тарихи сөздер қатарына еніп жатса, енді бір сөздер тобы семантикалық жағынан өзгерістерге түсіп, жаңаша мәнге ие болып, қолданылу өрісін кеңейтуге мүмкіндік алады. Соған орай тіліміздің лексикология саласы тілдің өзге салаларымен салыстырғанда үнемі өзгеріп отыратын тілдік жүйеге жатады. Тілдің дыбыстық және морфологиялық жүйесі қоғамдағы түрлі ауыс-түйістерге орай қандай да бір өзгерістерге ұшырайтын болса, ол өзгерістер халықтың аз ғана бөлігін қамтитын болады. Ал лексика құрамында болатын өзгерістер еңбектеген баладан бастап еңкейген кәрінің қызығушылығын тудыратыны белгілі. Тілдегі мұндай жайтты халықтың өткен тарихи өмірімен, мәдени жағдаятарымен үнемі сабақтастықта болатын лексемалардың этностың күнделікті өмірдегі, экономикасындағы, салт- дәстүріндегі алуан түрлі өзгерістерді жете түсіндіруімен дәлелдеуге болады.

Тіліміздің лексикологиялық құрылымында әр этностың дүниетанымы, ғаламның тілдік көрінісі сипатталады. Ғаламда үздіксіз болып жатқан қайта құрулар тіліміздің өзге фонетика, морфология, синтаксис салаларына да ықпал етеді, дегенмен ондай өзгерістердің деңгейі уақыт жағынан өте жай, баяу жүретіндігін анықтауға болады.

Кейінгі кездері әр этностың, соның ішінде қазақ халқының өткен тарихын қайта жаңғыртуынан атеистік көзқарастарының күйреуі адамның дінге қызығушылығының артуы, өзінің «менін» іздеуге деген құлшынысы аңғарылады. Адам баласын «Мен кімін?, Мен қайдан пайда болдым? Өлгеннен кейін қайда қаламын? деген сұрақтар мазалайды. В.С. Юрченкотілдің синтаксисін оқып-үйренудің жаңа жолдарын іздеп зерделеуге арнаған еңбегінде «ойшыл адам Құдай идеясы оның ғылыми пайымдауларымен үндескенін қалайды»[1,бб.]. Бұл жерде теологиялық білімнің мәдениет пен дүниетанымға интеграциясы жүзеге асырылады. Дін халықтың күнделікті тұрмыс -тіршілігіне енеді, олардың ұлттық мінез-құлқын, өзіндік бет-бейнесін анықтайды, өткен жылдардан бүгінгі күнге дейінгі бүкіл адамзаттық жолын көрсетеді. Діни көріністер мен діни тәжірибе қоғамның –оның атеистік немесе құдайға сенушілігіне қарамастан олардың санасына әсер етеді. Дін –бұл адамдар санасына ықпал ететін және дәл қазір ғылыми түсінік беруді қажет етпейтін бұрынғы ұрпақтардың тәжірибесін сақтаушы форма. Адамзат өмірінің осындай маңызды құрамдас бөлігі болып табылатын діни лексиканы халықтың мәдени ескерткіштерінің қатарына толықтай қосуға болады. Алайда бұл жерде ескерте кететін бір нәрсе, қазақ тілі мен дін арасындағы өзара қарым-қатынасты этностың ежелгі санасы ретінде қарауға болмайды. Белгілі ғалым Н.Мечковская аталған мәселеге қатысты «...аталған сұраққа маңызды мәселе ретінде қарау керек» деп ескертеді[2, 9б.]. Философтардың пікірінше, тіл және діни таным адам баласының рухани мәдениетінің санатына жатады, бірақ өз кезегінде алуандаған семантикаға ие болады. Әрі ақпарат беру табиғаты мен ауқымы жағынан да бірдей емес. «Егер тіл–қоғамдық сананың әмбебап қабығы болса, онда дін дегеніміз, нақтырақ айтқанда, адамзаттың мифологиялық- діни санасы– бұл қоғамдық сананың ең терең және өірлік маңызды ойларының жалпы ортақ қайнар бұлағы, көзі» [2,34б.].

«Тілдік салыстырмалылық» тұжырымдамасының авторлары Э. Сепир мен Б. Уорф түрлі халықтардың дүниеге көзқарасындағы танымдық айырмашылықтарды сол этностың тілімен байланыста дәйектеп көрсетуге талпынды. Кез келген халық өзін қоршаған ғаламды ана сүтімен енген ұлттық тілінің көмегімен анықтай алатынын, сондықтан әркімнің өз ана тілі олардың сана- сезіміне мейлінше әсер ететіндігі жайындағы тұжырымдаманы белгілі ғалым В.Гумбольдт та көрсетіп кеткен еді. Сондықтан әр халықтың ғалам бейнесін түрлі сипатта суреттейтінін, әрі оны жазбаша белгілейтінін, сол арқылы көзқарасын, орныққан

пікірін мәңгі есте сақтайтынын мойындауға тиіспіз. Сондықтан лексиканы оқып-үйрену лингвистикалық жағынан ғана емес, халықтың мәдениетін, тарихын, ментальдылығын оқып-үйренуде қызықты болып табылады.

Антикалық дәуірден бастап бүгінгі күнге дейінгі дінге қатысты қоғамдық сананың өзгеруіне байланысты діни мазмұндағы лексика да айтарлықтай өзгерістерге ұшырады және әлі де ұшырап жатыр. Аталған өзгерістер лексикада айқын көрініс табады, атап айтқанда, индивидтердің белсенді сөздік қорына архаизмдер мен «историзмдердің» «қайта оралуы», қайтадан қолданысқа енуі байқалады, діни терминдерді белгілеуші жаңа сөздер пайда болуда.

Бәрімізге белгілі, араб және парсы лексемалары түркі тілдері, оның ішінде қазақ тіліндегі кірме сөздердің негізгі қабатын құрайды. Өйткені ислам діні түркі халықтары арасында 7-8 ғасырлардан тарала бастаса, ал ислам дінінің ресми дін ретінде, әрі ел арасына жазба, ағарту тілі қызметінде қолданысқа енуі де Қарахан дәуірі (X-XIII ғғ.) кезеңіне сәйкес келеді. Сөйтіп 20 ғ. дейін араб, парсы сөздерінің тек қазақ қана емес, күллі түркі тілдеріне ену құбылысы әр тілде әртүрлі деңгейде жалғасып жатты.

Бүгінгі күні түркі тілдерінің көпшілігінде, соның ішінде қазақ тілінің діни лексикасын оқып-үйрену діни семантикалы сөздерді қамтитын сөздіктермен (Арабша-қазақша түсіндірме сөздік, Оңдасынов, Араб-иран кірме сөздерінің қазақша-орысша түсіндірме сөздігі, Рүстемов, Қазақ тіліндегі араб, парсы кірмелері, Бекмұхамедов, Арабша-қазақша сөздік, Дәдебаев, Қайырбеков) және осы тақырыпқа қатысты бірнеше мақалалармен шектеледі. Бұл сөздіктерде Кеңестік «цензураның» кесірінен, әсіресе, дінге қатысты көптеген сөздер қамтылмай қалған.

Бәрімізге белгілі, қазақтар діни бағыты жағынан – сүннит бағытындағы мұсылмандар. Қазақтардың мұсылман дініне бет бұруының нақты уақыты белгісіз, нақты анықталмаған.

Сондықтан да түркі тілдерінің сөздік қорындағы исламдық сипаттағы діни лексика араб тілінен енген лексемалар болып келеді. Ал ана тілімізге енген араб сөздері этностың мұсылмандық жолды таңдауымен түсіндірілсе, кейін кітаптар, діни жазбалар арқылы енген. Латын, орыс әліпбиін қабылдағанға дейін қазақтар бірнеше ғасыр бойы араб жазуын пайдаланған. Араб тілінен енген кірме лексемаларды тақырыптық жағынан келесідей топтарға жіктеледі:

I. Діни сипаттағы мерекелерге қатысты лексемалар– геортоним сөздер: маулет мерекесі (маулид мерекесі–Мухаммед пайғамбар дүниеге келген күн), ражаб мерекесі (раджаб – Ай күнтізбесіндегі 7-ай, соған байланысты раджаб мерекесі – Мұхаммед пайғамбарды аспанға, жетінші көкке, Аллаһтың тағына көтеру), жұма (джума –жұма// жұиалық) және т.б

II. Құдайдың есімдерін, діни бастауларды білдіретін ұғымдағы сөздер: Алла (Құдай, Алла Тағала, Құдырет, Тәңірі), Ібіліс (албасты, шайтан, жын-пері) және т.б.

III. Антропонимдер: Абдулла (абд+улла; Аллаһтың құлы,Құдайдың құлы), Имаметдин (дінді таратушы, дін басы), Дінислам (дін+ислам), Ақмолда (ақ+молла), Рамазан (Хиджра Ай календарының 9-шы айы), Мәдина (қасиетті Мединна атымен байланысты), Хафиз (Құранды жатқа білуші, сақтаушы, қорғаушы) және т.б..

IV. Діни топонимика: Мәдина (қасиетті Мединна атымен байланысты), Зәмзәм (қасиетті су (Мекке қаласындағы Кағба ғибадатханасындағы қасиетті құдықтың атымен байланысты)

V. Ғибадат нысандарының атауларын, әдет-ғұрыптарды, ғибадат ету терминдерін, діни ғимараттарды, атақтарды білдіретін сөздер: Құран (мұсылмандардың киелі кітабы), намаз (мұсылмандардың міндетті құлшылық етуі), азан (құлшылық етуге шақыру), тәһәрәт (құлшылық етер алдында аяқ - қолын жуу), жаназа (намаз – жаназа, дұға оқу, қоштасу), кебін (өлген адамды жерлерде кигізетін киім) және т.б.

VI. негізгі, абстрактылы, антропоморфты емес ұғымдар: иман (сенім), тәубе (тәубеге келу), тақуа, сопы (Аллаһтан қорқатын тақуа, сопы) және т.б.

VII. халықтың мифтік санасын білдіретін сөздер, мифтік бейнелер атауы: жын (жын, жын-шайтан, эзәзіл // жындыға тән қылық) және т.б.

Діни тақырыптағы кірме сөздердің тағы бір үлкен тобын парсы тілінен енген сөздер құрайды. Қазақ тіліне парсы сөздерінің бір тобы ежелгі дәуірде еңсе, бір бөлігі – қазақтардың иран тілдес халықтармен сауда қарым-қатынасы нәтижесінде, парсы сөздерінің енді бір тобы көне түркі тілі арқылы енді. Оларды да тақырыптық жағынан жоғарыдағыдай топтарға жіктеуге болады.

I. Геортонимдер: Ораза (мұсылмандық ораза, Ораза мейрамы), Барат мейрамы (мейрам, Мұхаммед пайғамбар болған күн) және т.б.

II. Жоғары күштің, діни бастаулардың атауларын білдіретін сөздер: Құдай (Жаратқан, Тәңірі, Ие), періште, пайғамбар (Құдайдың елшісі) және т.б.

III. Антропонимдер: Құдайберген (Құдай + берген (ұзақ уақыт бала көрмеген адамдар балаларын осылай атаған), Құдайқұл (Құдай + құл; құдайдың құлы) және т.б.

IV. Діни топонимика: жұмақ, аспан – көк және т.б.

V. Культтік, әдет-ғұрып заттарының атаулары, құдайға құлшылық ету, діни құрылымдық, шендік терминдері: кесене, ораза, пір (діни қауым жетекшісі), ахун (ахунд – мұсылмандардың діни шені) және т.б.

VI. Негізгі, абстрактылы, антропоморфты емес ұғымдар: күнә, бақұл (кешірім), жан және т.б.

VII. Халықтың мифтік санасын білдіретін сөздер, мифтік бейнелер атауы: дию (аждаһа, айдаһар) және т.б.

Қай тілден енгенін нақты анықтау мүмкін емес (араб немесе парсы тілінен) діни семантикалы сөздердің үлкен тобын ортақ бір топқа жатқызуға болады: бісмилла (Аллах атынан бастаймын – мұсылмандардың бір нәрсені бастар алдында айтар сөзі), ғибадат (дін жорасы, құдайға құлшылық ету), эзірейіл (өлім елшісі), жаннат (жұмақ), қиямет (ақырзаман), медресе (медресе – мұсылмандық орта немесе жоғары мектеп), рух (жан), сүре (Құран тарауы), қажы (Меккеге қажылық жасау), сәлде, шайтан (жын-шайтан, эзәзіл) және т.б.

Қазақ тілінің сөздік қорында діни семантикалы орыс сөздері де орын алған.

Кейбір сөздерінің тұлғасы өзгеріссіз сол қалпында (поп) қабылданса, енді біреулері фонетикалық өзгерістерге ұшыраған (шіркеу - церковь) немесе баламасы алынған (Библия-Інжіл, шоқынған-крещенный).

Қазақ тайпаларының ертеде көне түркі руникалық жазуын пайдаланғаны белгілі. Сондықтан қазақ лексикасының негізін өзінің алғашқы мағыналарын сақтап қалған жалпытүркілік сөздер құрайды. Олардың ішінде сөздік қордың діни қабатын құрайтын діни семантикалы сөздер мифтік атауларды, әдет-ғұрыптарды, пұтқа табынушылықты, рәсімдер және рәсімдік іс-қимылдарды, мифтік бейне атауларын көрсетеді: Тәңірі (Құдай), жезтырнақ, бойтұмар (қорғаныш дұға жазылған үш бұрышты формалы амулет), албасты, сайтан (қызыл киген әйел бейнесіндегі ашулы жауыз), көріпкел және т.б. Көптеген сөздер исламды қабылдаумен тілдің пассив қорына көшкен. Мысалы, қазақтар үшін Жоғары Ие атауы болған “тәңірі” сөзі, исламның енуімен араб тілінің “Алла” және парсы тілінің “Құдай” сөзімен алмастырылған. Атап өтетін жайт, “Құдай” және “Алла” сөздері тең мағынада қолданылады, олардың сөйлеу тілінде бір-бірінен артықшылығын анықтау мүмкін емес. “Тәңірі” сөз «Тәңірберген» секілді кісі есімдерінде кездеседі. Жалпытүркілік «күт(тат.кот«рух, жан») сөзі парсының «жан» сөзімен ауыстырылған.

Қазіргі жалпытүркілік тілдердің қалыптасуы мен даму эволюциясында айтарлықтай із қалдырған парсылық және арабтық кірме сөздерді оқып-зерттеуді түркологтар 20 ғасырдың 2-ші жартысында ғана қолға алып, арнайы ғылыми-теориялық ізденістер көзіне айналдырды. Мәселен, «Арабские элементы в башкирском языке», «Арабские и персидские заимствования в гагаузском языке», «Фонетическое и грамматическое овладение арабскими

заимствованиями в татарском литературном языке», "Лексико-грамматические изменения в арабских заимствованиях в современном азербайджанском литературном языке".

Қазақ тіліндегі кірме араб- парсы сөздерін зерттеу алғаш рет Н.Төрекұлов, Х.Досмұхамедұлы мақалаларынан басталады. Қазақ тіліміздегі кірме лексемалардың тілге ену себептері және олардың фонетикалық, семантикалық және морфологиялық тұрғыдан игерілуіне ең алғаш жан-жақты ғылыми зерттеу жүргізген ғалым Л.З.Рүстемов болды. Бұдан кейінгі кезеңдерде де көптеген ғалымдар тарапынан жекелеген ескерткіштер тіліне қатысты кірме сөздердің мағыналық, дыбыстық сипаттары зерттеу нысанына айналды. Дегенмен бізге жеткен жазба ескерткіштер тіліндегі барлық араб, парсы сөздерін жинақтап, нақты деректер негізінде сөздіктер құрастыру әрекеті қолға алына қойған жоқ. Бұндай кірме сөздер сөздігін құрастыру арқылы біріншіден, қазақ тіліндегі бірнеше ғасырлық тарихы бар, әрі фонетикалық, семантикалық, морфологиялық ерекшеліктері жағынан мүмкіндігінше игерілген араб, парсы лексемаларының қандай өзгерістерге ұшырағандығын айқындауға болады.

Екіншіден, ХХ ғасырдың басына дейін араб графикасымен таңбаланған жазба ескерткіштерде араб, парсы сөздері түпнұсқа принциптен таңбаланған, алайда оларды қазақтар дәл сол қалпында айтпағаны белгілі. Сондықтан оларды сөздікке жинақтап беру барысында кірме сөздердің қазақ тілінің фонетикалық жүйесіне қаншалықты бейімделіп, дыбыстық өзгерістерге ұшырағанын анықтауға мүмкіндік туады. Үшінші жағынан, сыртқы тұлғасы бойынша фонетикалық дублеттер болып табылатын кірме лексемалардың (әлем/ғалам, ауа/әуе, зарар/залал, тағылым/тәлім, т.б.) қайсысы түпнұсқаға жақын екендігін айқындауға болады.

Төртіншіден, қазіргі тілімізде мүлде қолданылмайтын, алайда жазба тілде белсенді қолданыста болған рухани-мәдени және діни единицалардың үлкен қорын жинақтап, олардың мағыналарын сипаты түсіндіріліп беріледі. Араб-парсы лексемалары жалпы түркі, оның ішінде қазақ тіліне лексикалық бірліктер ретінде, жеке-дара мағынасында еніп отырды және орта ғасырлық жазбалардағы кірме сөздер қаншама ғасырлар кезеңінде тарихымыз бен мәдениетімізге, экономикалық, қоғамдық жағдайларға байланысты өз іздерін қалдырды. Араб-парсы сөздері фонетикалық тұрғыдан ғана игерілмей, мағыналық жақтан да барынша дамыды. Осы тұрғыдан алғанда, жазба мұраларда семантикалық қолданысы кеңейіп - тарыла бастаған, немесе өзгеріске ұшырап, алғашқы мағыналарынан айрылған, жаңа мәнге ие болған кірме сөздер молынан ұшырасады.

Ендеше, жаңа дамып келе жатқан заманда қоғамдық құндылықтарды қайта қалыптастырудың маңызы жағынан ерекше орын алатыны белгілі. Олай болса, бүгінгі күні ғасырлар бойы діни коммуникацияның ықпалымен тілімізге еніп, тұрмыс- тіршілігімізге берік орныққан діни лексика өркениетіміз бен оның мәдени кеңістігімізде бүтін бір құбылысқа ие болып отыр. Сонымен қатар ол бабалардың бізге жеткен мұсылмандық дәстүрлерімен сабақтастықта өмір сүріп келеді. Аннотация. Мақалада қазақ лексикологиясы саласындағы кірме сөздердің негізгі қабатын құрайтын араб- парсы тілдерінен енген діни лексика қарастырылады. Қазақ тіліне енген діни лексиканың тілімізге ену жолдары, фонетикалық, грамматикалық игерілуі анықталады.

Пайдаланылған әдебиеттер тізімі

1. Юрченко, В. С. Космический синтаксис: Бог. Человек. Слово. – Саратов: Саратовский государственный педагогический институт им. К. А. Федина, 1992, 132С.
2. Мечковская Н. Б. Язык и религия: Пособие для студентов гуманитарных вузов. — М.: Агентство «ФАИР», 1998, 352С.
3. Оңдасынов Н.Д. «Арабша-қазақша түсіндірме сөздік». — Алматы: Білім, 2010, 817б.
4. Рүстемов Л.З. «Араб-иран кірме сөздерінің қазақша-орысша түсіндірме сөздігі». — Алматы: Ғылым, 1989, 45б.

5. Мамырбекова Г. Қазақ тіліндегі араб, парсы сөздерінің түсіндірме сөздігі. – Алматы. 2017. –658б.
6. Гадамский А.К. Теоллингвистика: история вопроса /А.К. Гадамский //Учен. зап. ТНУ (57). - Симферополь: ТНУ, 2005. - № 1. Филология.
7. Бегімтаев Ш.,Қасиетті Құран Кәрімнің түркі тіліндегі алғашқы аудармалары//«Ақиқат» журналы. №3.2013.
8. Альджанова Н.К.Қазақтардың коммуникациялық мәдениетін семиотикалық талдау. Философия докторы (PhD)дисс.Алматы, 2016.

РОЛЬ РЕЛИГИОЗНО-СЕМАНТИЧЕСКИХ СЛОВ В КОММУНИКАЦИИ

Аннотация

В статье рассматривается религиозная лексика из арабо - персидских языков, составляющая основной пласт заимствованных слов в казахской лексикологии. Определяются пути заимствования и фонетическое, грамматическое освоение религиозной лексики в казахском языке.

Ключевые слова: Лексикология, семантика, заимствования слова, арабский язык, персидский язык, комуникация, религиозная лексика.

THE PLACE OF RELIGIOUS-SEMANTIC WORDS IN COMMUNICATION

Abstract

The article discusses religious vocabulary from the Arabic - Persian languages, which form the main layer of input words in the field of Kazakh lexicology. The ways of penetration, phonetic and grammatical assimilation of religious vocabulary included in the Kazakh language are determined.

Keywords: Lexicology, semantics, communication, theolinguistics, religious vocabulary, foreign words, Arabic language, Persian language

МРНТИ 82.13.37.

Д.Б. Кубанова¹, И. Берікұлы²*Баишев университеті, Қазақстан Республикасы, Ақтөбе қ.***ЖЕРГІЛІКТІ ӨЗІН-ӨЗІ БАСҚАРУДАҒЫ АЙМАҚТАР ТӘЖІРИБЕСІ****Аннотация**

Бұл мақалада осы саланың мемлекет тарапынан реттелінуінің қажеттілігі, міндеттері, бағыттары арқылы маңыздылығы көрсетіледі. Мақалада Қазір елдегі жергілікті өзін-өзі басқару мәселесі және дамуын сипаттайтын мәліметтер қолданылған.

Кілт сөздер: Жергілікті өзін-өзі басқару, мемлекеттік қолдау, мемлекеттік реттеу, аумақ, аудан.

Қазақстанның стратегиялық мақсат бағыттарының бірі - жоғары деңгейдегі мемлекеттік басқарудың жүйесін ғана құру емес, сонымен қатар жергілікті өзін-өзі басқарудың тиімді және дамыған институтын құру. Соңғысы орталығы адам және оның құндылықтары болып табылатын билік, қоғам мен азаматтың өзара байланыс механизмінің негізі. Қазіргі таңда жергілікті өзін-өзі басқару - көптеген демократиялық елдердің саяси құрылымының аса маңызды және ажыратылмайтын құраушысы.

Қазақстанда жергілікті өзін-өзі басқарудың қалыптасуы орталықсыздандыру, демократияландыру және азаматтық қоғамды құру үрдістерімен түйіндес. Республика өңірлерінде жергілікті өзін-өзі басқарудың әр түрлі ұйымдастырушылық нысандары қалыптасты, және де облыстар жергілікті өзін-өзі басқарудың дамуы сатысының әр түрлі деңгейінде тұр. Көп уақыт бойы жергілікті өзін-өзі басқару жүйесі өзінің заңнамалық бекітілуін таба алмады, сонымен қатар жергілікті мәселелерді шешу үшін жеке әлеуметтік салаларды реформалау бойынша шаралар қабылданды. Жергілікті өзін-өзі басқару органдарының функцияларын іске асыратын бірлестіктер құрылды [1].

Біздің елде жергілікті өзін-өзі басқарудың құқықтық негізі Конституцияда белгіленгенімен, бұл институтты өмірге нақты енгізу принциптері заңнамамен бекітілмей келеді. Әлі күнге дейін «Қазақстан Республикасында жергілікті өзін-өзі басқару туралы» толыққанды заң қабылданған жоқ, ал «Қазақстан Республикасында жергілікті мемлекеттік басқару және өзін-өзі басқару туралы» заңға 2009 жылғы ақпан айында енгізілген өзгерістер мен толықтырулар, өкінішке орай, қалыптасып отырған жағдайға ерекше бір леп әкеле қоймағаны жасырын емес қой деп ойлаймын.

Әрине, көтеріліп отырған мәселе өте өзекті. Өзін-өзі басқаруды ұйымдастыру мен жүзеге асыруда бірқатар проблема орын алып отырғаны жасырын емес. Бұларды шешу ұзақ мерзімді қажет ететіні де белгілі. «Әлемнің дамыған елдерінің өзінде мұндай үрдіс бірнеше онжылдықтарға созылып, жергілікті өзін-өзі басқару үлгісін жетілдіре түсуге ұмтылып келеді».

Қазір елдегі жергілікті өзін-өзі басқару мәселесі Конституциямен және «Қазақстан Республикасында жергілікті мемлекеттік басқару және өзін-өзі басқару туралы» заңымен реттеледі. 2007 жылы Конституцияға жергілікті өзін-өзі басқаруды халық тікелей, сондай-ақ мәслихаттар мен басқа да жергілікті өзін-өзі басқару органдары арқылы жүзеге асыратындығы айқындалған толықтырулар енгізілді. Заңнамада әкім мемлекеттік басқару функцияларымен қатар жергілікті өзін-өзі басқару функцияларында жүзеге асыратыны,

жергілікті деңгейдегі мәселені талқылау үшін жергілікті бірлестіктердің тікелей ерікті жиналыстарын (жиындарын) өткізуге болатыны белгіленген.

Осыған сәйкес ауылдық, кенттік округ әкімдеріне бірқатар міндет жүктелді, бірақ қаржылық жағы бұрынғыша, қалдық қағидаты бойынша қамтамасыз ету болып қалды. Яғни бұл жергілікті маңызы бар мәселелерді шешуде жергілікті әкімдерді қабілетсіз етіп, тұрғындар тарапынан объективті наразылық тудырып келе жатқаны жасырын емес. Сондықтан бұл мәселені шешуге ағымдағы жылдан бастап «Өңірлерді дамыту» бағдарламасы шеңберінде жергілікті маңызы бар өзекті мәселелерді шешу үшін өңірлерді қолдау тетігі қолға алына бастады. Бұл жердегі ең бастысы, жергілікті маңызы бар іс-шараларды іріктеу мен алынған қаражатты бөлу кезінде сол жердің тұрғындары қатыстырылуы қажет.

Тұжырымдама жобасында көрсетілгендей, жергілікті өзін-өзі басқару органдарына өкілеттіктер аз-аздан және кезең-кезеңімен беріледі. Жобада оны іске асыру мақсаттары, міндеттері, іске асыру кезеңі және күтілетін нәтижелері нақты айқындалған. 2020 жылға дейінгі Стратегиялық даму жоспарына сәйкес еліміздегі жалпы саяси жүйені жаңғырту процестері ұдайы жалғасады.

2020 жылға қарай Қазақстанда өкілдік биліктің маңызы арта түседі, үздік халықаралық стандарттарға сәйкес келетін жергілікті өзін-өзі басқару және азаматтық қоғамның тиімді институттары құрылады деп күтілуде. Көрсетілген мақсатқа қол жеткізу үшін екі кезең белгіленіп отыр. Олар: 2012-2016 және 2017-2020 жылдар. Осындай іс-шаралар ойдағыдай жүзеге асырылғанда ғана нақты билік берілген жергілікті өзін-өзі басқару органдары жергілікті маңызы бар әртүрлі мәселелерді, оның ішінде халық мүдделерін қорғау мәселелерін шешуге қабілетті болады.

Мұның бәрі оңай шешіле қоятын шаруа емес. Сондықтан да тұжырымдама жобасында осы мәселеге қатысты әлемдік практиканың оң тәжірибесіне шолу жасалған. Жергілікті өзін-өзі басқарудың күні бүгінге әлемде төрт базалық моделі бар. Олар: англосаксондық, континентальдық, аралас және кеңестік. Құжатта осылардың әрқайсысына талдау жасалған. Тұжырымдамада байырғы тарихы мен қалыптасқан дәстүрі бар аумақтық басқарудың үлгісі ретінде Польша тәжірибесі үлгі ретінде ұсынылған [2].

Әрине, біз Польша тәжірибесін сол күйінде көшіріп алмаймыз. Біз өз жолымызды тауып, сонымен жүруге тиіспіз. Алайда ғасырлар бойы қалыптасқан, өмірдің өзі қандай екендігін көрсетіп отырған іргелі елдердің тәжірибесін көзге ілмеу де әбестік болар еді деп ойлаймын.

Қазіргі уақытта Польшаның аумақтық бөлінісінде үш деңгейдегі басқару қолданылады: гмина (кенттер/ауылдар), повят (аудан), дуан (облыс). Мұндай аумақтық бөлініс белгілі бір дәрежеде Қазақстанның қолданыстағы әкімшілік-аумақтық құрылымына ұқсас. Дуан - Польшаның ең ірі аумақтық бірлігі; повят аумақтық бірліктің екінші сатысы; оның құрамына бірнеше гминалар кіреді; гмина - негізгі аумақтық бірлік.

Жергілікті өзін-өзі басқарудың экономикалық негізіне келетін болсақ, Польшада тиісті жергілікті және өңірлік өзін-өзі басқару құрылымдарының кіріс көздерінің құрылымын анықтайтын аумақтық өзін-өзі басқару органдарының кірістері туралы заң қолданылады. Өзін-өзі басқарудың әрбір деңгейі жалпы дотация (субвенция) немесе нысаналы дотация түрінде мемлекеттік бюджеттен қаржы қаражаттын тікелей алады (Кесте 1).

Польшаның өзі жергілікті өзін-өзі басқару жүйесін кезең-кезеңімен сатылап, он жыл ішінде орнықтырған екен. Жаңаша басқару жүйесі еліміздің бірер облысында, бірер ауданында пилоттық жоба ретінде тәжірибеден өтсе деген ниетте. Жаңа жүйені орнатқанда әлеуметтік-экономикалық және өңірлік факторлар алдымен ескерілуі керек.

Қазақстан пен Польшадағы жергілікті өзін-өзі басқарудың әкімшілік-экономикалық құрылымы

	Польша	Қазақстан Республикасы
Әкімшілік-аумақтық құрылымы	Гмина (кенттер/ауылдар) Повят (аудан) Дуан (облыс)	Кенттер/ауылдар Повят аудан Дуан облыс
Экономикалық негізі	Тиісті жергілікті және өңірлік өзін-өзі басқару құрылымдарының кіріс көздерінің құрылымын анықтайтын аумақтық өзін-өзі басқару органдарының кірістері туралы заң қолданылады. Өзін-өзі басқарудың әрбір деңгейі жалпы дотация (субвенция) немесе нысаналы дотация түрінде мемлекеттік бюджеттен қаржы қаражатын тікелей алады.	жергілікті бюджет; коммуналдық заңды тұлғаларға бекітілген мүлік; Қазақстан Республикасының заңдарына сәйкес коммуналдық меншіктегі өзге де мүлік құрайды
Ескерту – Әдебиет көзі [1]		

Қазақстанның әр түрлі өңірлеріндегі жергілікті өзін-өзі басқару органдары мен тәжірибесін қарастыруды ұсынамыз. Ақтау қаласын қарастырсақ:

Ақтау қаласында (Маңғыстау облысы) мөлтекаудан қоғамдық кеңесі құрылуда (Советы общественности микрорайонов (СОМ-МҚК). Бірлестіктер кеңесі – бұл халық пен жергілікті атқарушы билік арасын байланыстырушы жолсерік сияқты. СОМ тұрғылықты мекен жайы бойынша халық арасында мәдени, ағартушылық, ұйымдастырушылық жұмыстарды жүргізудегі бағыттаушы және үйлестіруші орган болып табылады.

Қоғамдық кеңестің әр қайсысы өз функцияларын орындайтын бес секцияға бөлінген. Мысалы, мөлтекауданда тұратын зейнеткерлермен, еңбек ардагерлерімен жұмыс жүргізу бойынша секция бар. Келесі секция қоғамдық тәртіпті қорғау мен құқықбұзушылықтың алдын алуды қамтиды. Бұл секцияда кәмелетке толмағандармен жұмыс бөлімінің қызметкерлері, педагогтар, аудан белсенділері жұмыс істейді. Кеңес мүшелері алдын алу шараларын өткізеді, мектептер мен басқа да оқу орындарында дәрістер ұйымдастырады, рейдтер өткізеді, тұрмысы төмен отбасылар немесе ішімдікке әуес отбасылар есебін жүргізеді.

Сондай-ақ, тұрғын үй қорын және әлеуметтік-мәдени тұрмыс объектілерін қамтамасыз етуге тұрғындарды тарту бойынша секция қызмет етеді, балалар мен жасөспірімдермен тәрбие жұмысын жүргізу және бос уақытын ұйымдастыру секциясы және тұрғындардың әлеуметтік белсенділігі бойынша секция. Бұл секция жергілікті балабақша базасында қызмет етеді. Оның міндеті концерт, тәрбие шараларын, «Әкем, анам және мен - көңілді отбасы» сияқты конкурстар өткізу, ата аналар мен балаларға арналған мөлтекаудан бойынша экскурсия ұйымдастыру (Сурет 1).

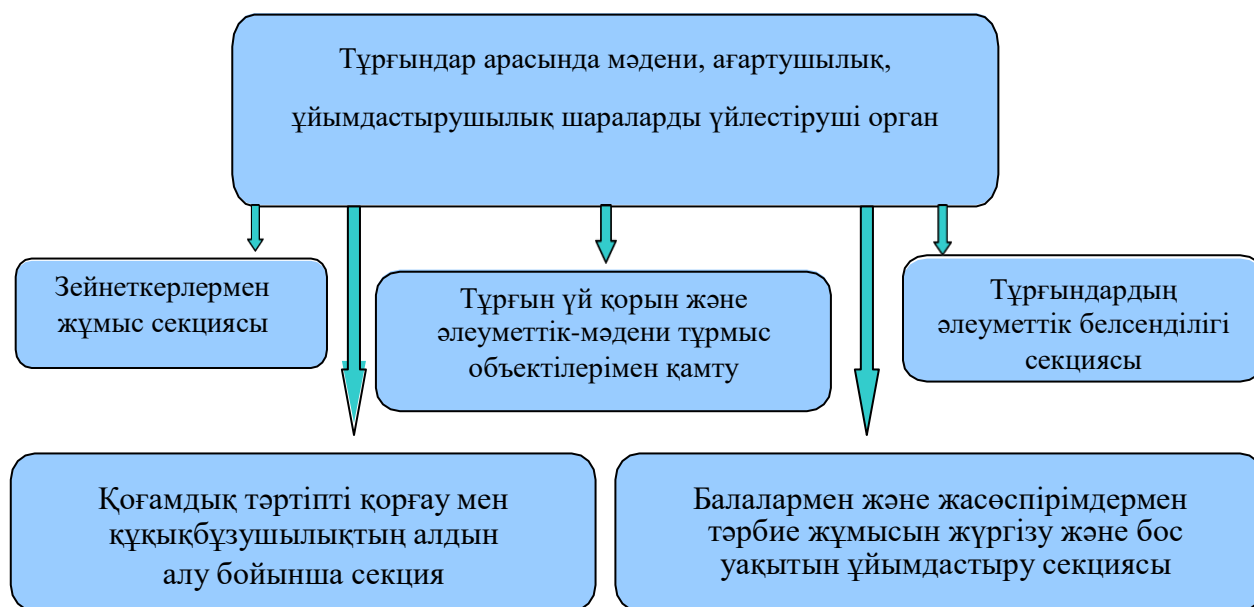

Ескерту-Зерттеу нәтижесінде автормен құрастырылған

Сурет 1. Ақтөбе облысының қоғамдық бірлестігі

Жергілікті өзін-өзі басқарудың тәжірибесі Ақмола облысында да бар. Қазіргі кезде Көкшетауда және ауылдық округтерде тұрмыстық мәселелер және салауатты өмір салты мен экология мәселелері бойынша жергілікті өзін-өзі басқару органдары құрылады. Олардың құрамына қоғамдық бастамамен еңбек ардагерлері, білім беру, денсаулық сақтау саласы қызметкерлері, шаруашылық субъектілері басшылары кіреді.

Өңірдің кейбір ауылдарында ақсақалдар кеңесі қызмет етеді. Осылардың арқасында тұрғындар өздерінің ішкі мәселелерін шешіп, туындаған дауларды шешеді. Ақмола облыстық маслихаты жанынан қоғамдық сарапшылар кеңесі қызмет етеді. Ол нормативтік-құқықтық актілерді және өңірлік даму бағдарламаларын бағалауға, депутаттар мен азаматтық қоғам институттары арасындағы жүйелік диалогты әрі қарай қалыптастыруға арналып құрылған. Кеңес құрамына үкіметтік емес ұйымдар, кәсіподақтар, бизнес, білім беру саласы өкілдері, жалпы практикалық тәжірибесі бар адамдар кіреді.

Қарағанды облысында (Теміртау, Қаражал қалалары) жергілікті өзін-өзі басқару қоғамдық комитеттерін құру тәжірибесі қолданылады (ЖӨБҚК). Аталған жүйе Теміртау қаласында бастау алған. Ендігі кезекте жергілікті өзін-өзі басқару Қаражал қаласында «жанданып» келеді [3].

ЖӨБҚК ретінде мөлтекаудандағы азаматтардың тұрғылықты мекен жайы бойынша өзін-өзі ұйымдастыруы және халықтың өз жауапкершілігіне ала отырып жергілікті маңызы бар мәселелерді тікелей немесе олармен құрылған КСК және басқа да басқару нысандары арқылы шешуі қарастырылады. ЖӨБҚК тағы бір функциясы түрлі объектілер құрылыстарын жүргізу мәселелерін, тұрғын үйлердің қысқа дайындығын сапалы ұйымдастыру, жылыту маусымының өтуін қадағалау мәселелеріне де тұрғындардың қатысуын қамтамасыз ету болып табылады. Мөлтекауданның кешенді дамуы, оның санитарлық жағдайы, қоғамдық кеңес отырыстарын дайындау және өткізу, ішкі істер бөлімімен бірлесе отырып, тәртіпті сақтауға қатысу - ЖӨБҚК айрықша құзыреті. Ауданда абаттандыру және көгалдандыру мәселелеріне ерекше көңіл бөлінуде. Қаражал қаласында болған шағынаудан кеңестері

комитет құрылымына енді. ЖӨБҚК аумағының шекаралары әлеуметтік-экономикалық, коммуналдық және басқа да тұтастық белгілері бойынша бекітілген.

Қаланың құрылған төрт комитетінің әрқайсысында – шағын аудан, ардагерлер кеңесі өкілдері, депутаттар, санитарлық қызмет, жұмыспен қамту орталығы, қызмет беруші, аула клубтары өкілдері, учаскелік полиция өкілдері, кәсіпкерлер, мекеме басшылары бар. Тоғыз шағын аудан кірген ең күрделі ЖӨБҚК-тің басшылығын Қаражал қаласының әкімі өз қолына алды.

Жергілікті өзін-өзі басқару органдарының рөлін кеңейту және арттыру мақсатында 2010 жылғы 1 қазан айынан бастап 20 жергілікті өзін-өзі басқарудың қоғамдық комитеттері құрылып қызмет етуде. ЖӨБҚК құрамына шағынаудан кураторлары, маслихат депутаттары, полиция пунктерінің учаскелік инспекторлары, мемлекеттік санэпидемиологиялық қадағалау басқармасы мамандары, ардагерлер кеңесі, қызмет көрсету, шағын және орта бизнес өкілдері кірді. Тұрғылықты мекен-жайлар бойынша осы комитеттермен тұрмыстық-коммуналдық шаруашылық, қоғамдық тәртіпті қорғау мәселелері шешіледі.

Жергілікті өзін-өзі басқарудың өзіндік үлгісі мен оң тәжірибесі Қостанай облысының Лисаковск қаласында бар. 1999 жылы бұл жерде «Жаңашыл- Созидание» қоғамдық бірлестігінің бастамасы іске асырылып, сол арқылы шағынаудандардың Қоғамдық кеңестері құрылды. Қоғамдық бірлестіктер жұмысы таза ұйымдастырушылық. Баспасөз бен билікпен тығыз қарым- қатынас орнатылған. Серіктестікке Лисаковкілік жергілікті өзін-өзі басқару үлгісінің екінші деңгейіне жататын шағынаудан қоғамдық кеңестеріне көмек көрсететін мектеп директорларын тартты. Шағынауданның әр үйінің үй комитеті бар, оған келесілер кіреді: қоғамдық тех. инспектор, қоғамдық полиция өкілдері, үй ағасы, подъезд ағасы. Бұл қаланың белсенді қоғамдық жетістіктерінің бірі – балара аула клубтерінің жұмысын жандандыру болып табылады.

Жергілікті өзін-өзі басқару азаматтардың ерікті бірлестігі болып табылады және Алматы қалалық маслихаттарының сәйкесті округтері бойынша депутаттар мен жергілікті өзін-өзі басқару мәселелері бойынша үйлестіруші әкімдер арқылы қалалық, аудандық өкілетті және атқарушы билік органдарымен өзара іс әрекетті іске асыра отырып төраға басшылығымен қызмет етеді.

Алматы маслихаты ЖӨБ органдары есебімен қаланы басқару сызбасын дайындады, әкімшілік-аймақтық округтер туралы ереже әзірленді. Барлығы 37 – округтік маслихат депутаттары санына сәйкес. Өз құрылымында оларда халықты жергілікті өзін-өзі басқару комитеттері, жеке меншік ғимарат кооперативтері, жолдастық соттар, полиция, учаскелік тірек пунктері бар, олар білім беру, мәдениет, денсаулық сақтау органдарымен, кәсіпорындармен, ұйымдармен және мекемелермен өзара әрекет етеді. Оңтүстік мегаполисте жергілікті өзін-өзі басқару төрағасы тұрғындар жиналысында сайлау округі шеңберінде сайланып, қалалық маслихат сессиясында бекітіледі.

Осылайша, 2001 жылы Алматы қаласының маслихаты Түріксіб ауданындағы жергілікті өзін-өзі басқарудың пилоттық нұсқасын бекітті және ол қазіргі таңда жұмыс істеп тұр.

Қазіргі таңда жергілікті өзін-өзі басқарудың бес комитеті бар, олар сайлау округтері шегінде қызмет етеді, маслихат депутаттарының қызмет кезеңіне сайланады, олармен және Республиканың Парламент депутаттарымен байланыста болады.

Жұмысты аудандық координациялық кеңес үйлестіреді, оның құрамына тек ЖӨБК өкілдері ғана емес, ауданның басқа да қоғамдық бірлестіктерінің өкілдері кіреді («Тұран» жеке меншік ғимарат кооперативтерінің Ассоциациясы, қайырымдылық қоры, көп балалалылар, мүгедектер, бірлестігі, «Қазақ тілі», ұлттық мәдени орталықтар және т.б.).

Координациялық кеңес төрағасы жергілікті өзін-өзі басқару бойынша аудан әкімінің кеңесшісі де болып табылады. Заң шығарушы және атқарушы билік өкілдерінің аудан халқымен өзара байланысы қазіргі таңда 500-ден астам болатын ауданның барлық елді мекендеріндегі ЖӨБК активтері арқылы іске асырылады.

Комитеттер жыл сайын халықтың алдында есеп беріп, өз активтерін қажеттілігіне орай толықтырып жаңартады. Оған азаматтардың барлық санаттары жатады – зейнеткерлер мен жастар, аудан кәсіпорындарының, ПИК мен ҮИК, медицина және білім беру мекемелерінің қызметкерлері, көше және үй ағалары, қоғамдық бірлестіктер өкілдері.

Жергілікті өзін-өзі басқару комитеттерінің мүшелері нақты аумақтарға қызмет бағыты бойынша бекітілген. Комитеттермен жыл сайын аумақтардың әлеуметтік паспорттары жаңартылып нақтыланады, жергілікті ақпаратқа талдау жасалады, сәйкесті билік органдарымен бірлескен аудан әкімінің іс шаралар жоспарында ескерілетін аумақтық мәселелерді түсіндіру мен іске асыру бойынша ұсыныстар әзірленеді.

Аумақты және тұрғын үйді қамтуға, ПИК жұмысына, әдрестік және тұрғын үй көмегін көрсету мәселелерінде, тұрмысы төмен отбасылармен жұмыс, өз бетінше жүргізілген құрылыстармен, пәтерлерді, аумақтарды заңсыз иеленумен күрес, қоғамдық тәртіпті сақтау халықтың қатысуы бойынша жеке және топтық кездесулерге жалпы 59400 адам қатысты. Жеке үй салу секторы толығымен аумақты сақтау және абаттандыру ережелерін түсіндіру жұмыстарымен қамтылған. «Тұрғын үй қатынастары туралы» заңның орындалуына, тұрғын үйді қамтуға олардың қатысуы бойынша көпқабатты сектор тұрғындарымен тұрақты түрде түсіндіру жұмыстары жүргізілді.

Ауданда тұрғыншылықты мекен жайы бойынша, соның ішінде Маслихат, Қазақстан Республикасы Парламент мәжілісінің депутаттарымен бірлесе отырып та тұрақты түрде азаматтарды қабылдау өткізіледі.

Жергілікті өзін-өзі басқару қадағалауына ғимарат иесі кооператив өкілдерінің азаматтарды қабылдау да алынған. Алайда бұл жерде әлі де шешімін таппаған мәселелер көп. Олардың бірі – ПИК жеке кеңселердің болмауы, соның салдарынан азаматтардың өтініштерін қарастыру туралы заңның бұзылуы орын алуда.

Координациялық кеңестер мен комитеттер тарапынан азаматтардың көршілерімен қарым-қатынасы мәселелері, көршілердің жер телімдеріне қол сұғу, заңсыз құрылыс, үй жануарлары мен мал ұстау мәселелері бойынша өтініштеріне ерекше көңіл бөлінеді.

Полицияның телімдік пунктерімен қоғамдастық комитеттерімен бірге экологиялық, санитарлық қоғамдық тәртіп ережелерінің бұзылуы анықталып, тоқталады [4].

Кезеңді түрде аумақтарды аралау, рейдтер, нашар мекен-жайларды аралау өткізіледі.

Ауданда жылына 3-4 реткомитет активтерінің құқық қорғау органдарымен, нақтылай айтқанда учаскелік полиция пунктерінің инспекторларымен кездесу өткізіледі. Ауданда олардың саны 9. Аудан әкімінің және орынбасарларының қатысуымен өтетін осындай кездесулерде, бірлескен жұмыстардың жаңа нысандары әзірленіп, соның ішінде бей-берекет сауда орындарын, түсті метал қабылдау пункттерін жою, жалға берілетін пәтерлері бар үйлердегі тәртіп сақтау мәселелері бойынша жаңа нысандар әзірленді. Жергілікті өзін-өзі басқару қызметінің негізгі бағыты болып халықпен жұмыс болып табылады, және, ең алдымен, ол Қазақстан Республикасы Конституциясын, Президент жарлықтарын, заңдарын, Үкімет қаулыларын, Алматы және аудандар әкімдерінің шешімдерін түсіндіруге бағытталған.

ЖӨБК ПИК, қоғам өкілдерімен бірлесе отырып азаматтардың электрэнергиясымен, жылумен және ыстық сумен қамтылуын қадағалайды, туындаған мәселелер бойынша әкімдік бөлімдерімен байланыста болады. Тұрғындармен түсіндіру жұмыстары өткізіледі.

Орал қаласында 21 қоғамдық муниципалдық округ (ҚМО-ОМО) құрылған, олардың міндеті қаланың қоғамдық-саяси өміріне қатысуға тұрғындарды тарту. Муниципалды округтердің негізгі міндеті халықты қалада өтетін барлық іс шаралардың қатысушылары теу. Бұл абаттандыру, көгалдандыру, аула мәселелерін шешу сұрақтары бойынша. Округтердің төрағалары болып (орындаушы директорлары) қалалық және облыстық маслихат депутаттары сайланды. әр округте 15-17 мың адам тұрады, бұл қала халқының 5%.

Округтердегі төрағалық ететін депутаттар маслихат сессияларында халыққа маңызды мәселелерді көтеріп, қадағалайды.

ПИК жиналыстары бастамасы кондоминимум тіркеуі, үйге ортақ жылыту есептегіштерін орнату бойынша көтеріледі. Алайда көтерілетін мәселелер тұрмысы төмен азаматтардың қалтасы көтере бермейтін нақты шығындарды қажет етеді. Осындай талдау сонымен қатар жергілікті өзін-өзі басқару комитеттерімен де жүргізіледі, жергілікті жерлер бойынша тұрғындарға көмек көрсетуге демеушілерді іздеу жүргізіледі (Сурет 2).



Ескерту-Әдебиет көзі[1]

Сурет 2. Жергілікті өзін-өзі басқару комитеті

Осылайша, біз оң өзгерістер мен Қазақстандағы жергілікті өзін-өзі басқарудың кейбір даму тенденциялары туралы сөз қозғауымызға болады, алайда жергілікті өзін-өзі басқарудың бірыңғай тұжырымдамасының болмауы аталған институттың тиімді қызмет етуі мен жүйелі түрде дамуына нақты кедергілер тудырып отырған.

Азаматтық бастамалардың, азаматтық қоғам институттарының және биліктің ЖӨБ органдарын құрудағы бастамаларының болуына қарамастан, тұрғындардың көпшілігінің басқару шешімдерін қабылдау және іске асыру процесінен қашқалақтайтыны байқалады, азаматтар мен билік органдарының құрылымды диалогтерін ұйымдастыру бойынша шаралар да жеткіліксіз, жергілікті мемлекеттік басқару мен жергілікті өзін-өзі басқарудың «араласуы» орын алуы, ең төменгі деңгейдегі – ауылдық өңірлердегі өзін-өзі басқарудың жұмыс тәжірибесінің болмауы да қиындықтар туғызуда [5].

Аумақтық қоғамдық өзін-өзі басқару – жергілікті маңызы бар мәселелерді шешуде өз бастамаларын өз бетімен жүзеге асыру үшін тұрғындардың өз тұрғылықты жері бойынша өзін-өзі ұйымдастыру формасы.

2019 жылы Ақтөбе қаласында «Ақтөбе қ. әкімінің істерін басқару» КМҚК Филиалдары жанынан аумақтық өзін-өзі басқару кеңестері құрылған болатын. Өзін-өзі басқару кеңестерінің мұндай жүйесі Петропавл қаласында да құрылған. ШҚО қалыптасқан үлгісін жетілдіру үшін осыған ұқсас тәжірибені қарастыру өте пайдалы болып табылады.

Солтүстік Қазақстан облысы Петропавл қаласында 2009 жылы «Жергілікті өзін-өзі басқаруды дамыту институты» коммерциялық емес мекемесі «Қала тұрғындарын Аумақтық қоғамдық кеңестерді құру, институционализациялау үрдісіне және қызметіне тарту» жобасын жүзеге асырған. Жобада келесі мақсатқа қол жеткізу көзделген – билікпен әріптестік орнатуға және қаланы дамыту және көркейту бағдарламаларын жетілдіру үшін аумақтық қоғамдық кеңестер құру және қызметінің үрдісі барысында жасалған қоғамның пікірін ескеруге қол жеткізу.

Қала төмендегі қағидаттарды біріктіре отырып, алты аумақтық жергілікті қоғамдастыққа бөлінді – аумақтық, қалалық маслихат депутаттарын сайлау бойынша бірнеше сайлау округтерін біріктіру, қала әкімінің халық алдындағы есеп беру кездесулерінің шекарасымен сай болуы.

Ақпараттық кампаниялар, ПИК төрағаларымен кездесулер өткізу, тұрғындардың жиындарын, қалалық ардагерлер кеңесімен кездесу өткізу арқылы 6 аумақтық жергілікті қоғамдастықтың әрқайсысында бастамашыл азаматтар анықталды. Бастамашыл азаматтардың саны аумақтар бойынша ерекшеленеді [6].

Жобаны жүзеге асыру нәтижесінде аумақтық қоғамдық кеңес құрылып, АҚК қызметіне қажетті барлық құжаттар әзірленді, қаланың депутаттық корпусының түсінігі мен қолдауы қамтамасыз етіліп, қала әкімдігінің тарапынан АҚК құру және қызметінің тұжырымдамасын түсіну және қолдау қамтамасыз етілді, жеткіліксіз болса да, нақты қаржыландыруы бар АҚК қолдаудың бюджеттік бағдарламасы әзірленді.

Аумақтық кеңестер атқарушы және уәкілетті органдардан тұрады. Атқарушы органды әкімдік қалыптастырады, ол қалалық әкімдіктің атқарушы органының құрылымына кіреді. Уәкілетті орган құрылтай жиналысында 8-12 адамнан сайланады, оған аталмыш аумақтың облыстық және қалалық маслихаттарының депутаттары, аумақтық дамыту бөлімінің өкілдері, ПИК төрағалары, үйдің үлкендері, осы аумақта жұмыс істейтін жастар, ардагерлер ұйымдарының, ҮЕҰ, бизнес құрылымның өкілдері қатысады.

Өзін-өзі басқару кеңестерінің атқаратын қызметі. Шағын ауданның АҚК қызметіне төмендегілер жатады:

- аумақты көркейту және тағы басқа жұмыстар жүргізу кезінде бюджеттік қаражатты пайдаланудың тиімділігіне қоғамдық бақылау жасайды;
- жергілікті қоғамдастықтың пікірін білдіреді, атқарушы билік органдарының жұмысына баға береді;
- конференциялардың жиналыстардың, азаматтардың жиындарының шешімдерінің орындалуын ұйымдастырады, сондай-ақ жергілікті өзін-өзі басқару органдарының шешімдерін жүзеге асыруға ықпал етеді;
- халықты аула аумақтарын көркейту, көгалдандыру, санитарлық жағдайын жақсарту бойынша жұмыстарға, тұрғын үй қорын, спорттық және балалар алаңдарын, басқа да нысандарды тиісті күйінде сақтау жұмыстарына тартады;
- ерікті жасақ қалыптастыруға қатысады;
- үздік подъезд, үй, аула, көше конкурстарын ұйымдастырады; спорттық және басқа да бұқаралық іс-шаралар өткізеді;
- жылу және электр қуатын үнемді, ұқыпты пайдалануға бағытталған іс-шараларды жүзеге асыруға қатысады.
- Аумақтық қоғамдық өзін-өзі басқарудың бұл үлгісі Петропавл қаласында 2009-2011 жылдары жұмыс істеді.

Қарағанды қаласында Ақтөбе қ. тәжірибесі сияқты, 2013 жылғы сәуірде Қала әкімдігінің Қаулысымен Қала шағын аудандарының Қоғамдық кеңестері құрылды.

Қоғамдық кеңес Қарағанды қаласының қоғамдық тәртіпті қорғауды және азаматтардың қауіпсіздігін қамтамасыз ету, тұрғын үй-коммуналды қызметтердің талапқа сай жұмыс істеуін, қаланың санитарлық жағдайын қамтамасыз ету мәселелері бойынша халықпен өзара әрекеттесуі үшін ұсынымдық-кеңесу органы болып табылады. Халықтың қоғамдық және азаматтық белсенділігін және қаланың тіршілік қабілеті жағдайын жақсартуда қызығушылығын арттыру [7].

Кеңестердің құрамы. Кеңестердің құрамына шамамен он адам кіреді:

- кеңестің төрағасы-Қарағанды қ. әкімінің орынбасары, әкім аппаратының жетекшісі, не болмаса аудан әкімі аппаратының басқа да лауазымды тұлғасы;
- төрағаның орынбасары – құқық қорғау органдарының өкілі;
- Кеңестің хатшысы аудан әкімі аппаратының штаттан тыс қызметкері;
- Жергілікті атқарушы және уәкілетті органдардың өкілдері, қоғам өкілдері, аула клубтарының, ПИК, ұйымдардың, Ардагерлер кеңесінің өкілдері,
- шағын ауданның учаскелік полиция қызметкері.

Кеңес өзінің қызметін жоспарлы негізде жүзеге асырады, айына бір реттен кем емес кеңес отырыстары өткізіледі. Шағын аудандар Қоғамдық кеңестерін материалдық-техникалық қамтамасыз ету аудан әкімдіктеріне жүктеледі.

Пайдаланған әдебиеттер тізімі

- 1 Жергілікті өзін-өзі басқару туралы Еуропалық хартия: Орыс нұсқасы. Еуропа Кеңесі. Страсбург // 7.09.1998 ж. РФ № 36 СЗ
- 2 Муниципалды ғылым: теория, методология, практика. Иванов В.Н. жалпы редакциясымен - М.: Муниципальный мир, 2007. – 288 б.
- 3 Игнатюк Н.А., Замотаев А.А, Павлушкин А.В. Муниципалды құқық. Оқу құралы. – М.: Юстицинформ, 2004. - 320 б.
- 4 Жергілікті деңгейдегі шешім қабылдауда азаматтардың қатысу тәжірибесі: ШҚО мысалында. Ақтөбе, 2010.
- 5 Сизько И.А., Чепурнова Н.М. Шетел мемлекеттерінің конституциялық құқығы. Оқу-тәжірибелік құралы. - М.: МЭСИ, 2007.-184 б.
- 6 Мишин А.А. Шетел мемлекеттерінің конституциялық (мемлекеттік) құқығы. Оқулық. – М.: Юстицинформ, 2006. – 512б.
- 7 Игнатов В.Г., Рудой В.В. Жергілікті өзін-өзі басқару. / В.Г. Игнатов, В.В. Рудой. - Ростов н/Д: «Феникс», 2001. – 416б.

ЗНАЧИМОСТЬ РЕГИОНОВ МЕСТНОГО САМОУПРАВЛЕНИЯ

Аннотация

В данной статье показана важность государственного местного регулирования задачи и ее направления. В статье описываются проблемы и развитие местного самоуправления в стране.

Ключевые слова: Местное самоуправление, государственная поддержка, государственное регулирование, территория, район

SIGNIFICANCE OF REGIONS LOCAL SELF-GOVERNMENT

Abstract

This article shows the importance of the task of state local regulation and its direction. The article describes the problems and development of local self-government in the country.

Key words: Local self-government, state support, state regulation, territory, district.

М. Курманова¹, Ю. Молыбаева², Е. Беркумбаев³
¹²³MBA ALMAU

ПОДХОДЫ К КОРПОРАТИВНОМУ ОБУЧЕНИЮ ПЕРСОНАЛА В НЕФТЯНОЙ КОМПАНИИ

Аннотация

В статье представлена проблема необходимости модернизации существующей программы корпоративного обучения нефтяной компании с целью обеспечения всех структур организации квалифицированными, грамотными, эффективными и лояльными работниками, которые нужны для достижения целей компании.

Построение внутрикорпоративной системы обучения в нефтегазовых компаниях предполагает, прежде всего, выявление потребности компаний в конкретных видах и формах обучения персонала, определение необходимых компетенций работников с учетом существующих производственных процессов.

Ключевые слова: обучение персонала, кадровая политика, человеческие ресурсы, система внутрифирменного образования, наставничество, стажировки, каскадная технология, индикаторы компетентности.

Современное управление человеческими ресурсами, связанное с регулярным повышением его образовательного уровня, становится первостепенной задачей компаний.

Процессы внутрикорпоративного обучения персонала обеспечивают формирование и поддержание кадрового потенциала компании на необходимом уровне, соответствующем вызовам времени.

Организация внутрифирменного обучения в нефтегазовых компаниях в современных условиях становится одной из ключевых функций управления персоналом. Это отражает всё возрастающее значение профессионального обучения. В нефтяной компании АО СНПС «Актобемунайгаз» система обучения сотрудников построена на основе производственной необходимости. Согласно внутренней политике компании и согласно Государственным требованиям, по традиционному методу обучения. Однако, для повышения уровня конкурентоспособности на рынке в компании необходимо модернизировать внутрифирменную систему обучения. Образовательный процесс требует внедрения современных методик обучения управленческим навыкам, коммуникативным умениям, расширению профессиональных компетенций [1].

Таким образом, Компания заинтересована в увеличении экономического эффекта от образовательного процесса внутрикорпоративного обучения.

Необходимо отметить, что работодатель и работник преследуют разные цели в корпоративном обучении. Предприятие рассматривает своих работников в качестве "квалифицированного и образованного стратегического ресурса" для достижения "преимуществ в конкуренции". С позиции работодателя целями корпоративного обучения являются:

- ✓ формирование грамотного и конкурентного персонала.
- ✓ Овладение работниками умением определять глубину проблемы и возможностью её решения.
- ✓ Интеграция и гибкое формирование персонала.
- ✓ Введение инноваций.

Цели, которые ставит перед собой работник, заключаются в следующем:

1. повышать свой профессиональный уровень и поддерживать его.

2. Возможность приобретения профессиональных знаний вне сферы деятельности.
3. Развитие коммуникативных способностей и различных компетенций.

Исходя из сказанного, следует, что внутрифирменная система обучения это непрерывный процесс, который инициирован самой компанией, управляется ею и основан на достижении единства интересов компании и каждого отдельного работника.

По сути, все сотрудники компании должны принимать участие в корпоративном обучении. Оно должно носить опережающий характер по обновлениям и структурным преобразованиям в организации. Должно быть гибким по своим целям и содержанию.

Нефтяная компания АМГ на протяжении длительного времени занимается повышением квалификации своих сотрудников, используя при этом различные концепции и подходы к обучению. При этом необходимо отметить, что они ориентированы на текущий момент времени и могут быть эффективными в течение непродолжительного периода.



Рисунок 1 - Циклическая модель обучения

Примечание – составлено авторами по источнику [2].

При планировании корпоративного обучения персонала компании, Департаментом HR проводится предварительный анализ профессиональных компетенций работников, строится прогноз их изменения. Одновременно учитываются показатели сложности выполняемых сотрудником работ. Циклическая модель обучения включает в себя несколько этапов. (рис.1).

1. Первым этапом определяется текущая потребность персонала в обучении, на всех уровнях иерархии.

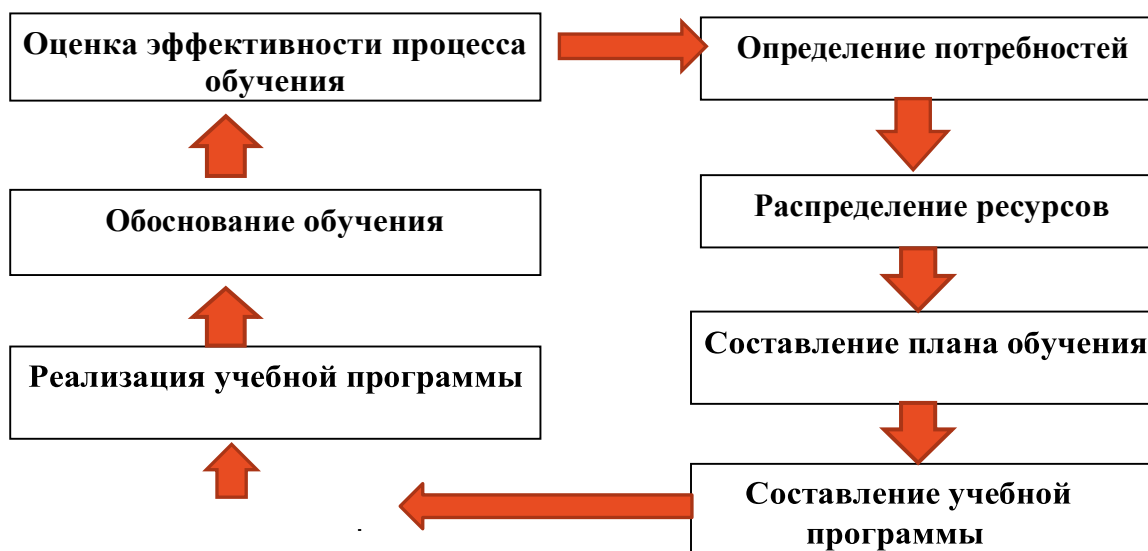
2. Департамент HR, его работники, проводят анализ потребностей компании в обучении, исходя из политики и общих целей.

3. Происходит планирование обучения сотрудников, определяются обучающие организации как городские, так и республиканские, и международные.

4. Программы обучения составляются грамотными специалистами по обучению с учетом спроса и отдельных работников, и группы сотрудников.

5. При проведении анализа необходимо принимать во внимание потребности работников к проведению обучения. Неверное определение программ обучения может повлечь за собой низкую эффективность обучающего процесса.

6. В заключение осуществляется реализация учебного процесса, после обоснования его внедрения.

В компанию, на технические рабочие специальности регулярно приходят новые молодые специалисты, получившие дипломы колледжа Нефти и газа или Политехнического колледжа. Для их адаптации на рабочем месте важно закрепление за грамотным техническим работником предприятия. Если это промышленный поселок, то новый работник включается в состав подразделения и закрепляется за наиболее опытным рабочим или инженером. В случае, если новичков набирается целая группа по одной технической направленности, например, на буровых установках или по ремонту скважин, то обучение с наставником становится групповым. Опираясь на опросы сотрудников, отметим, что система наставничества, как одна из форм внутреннего обучения работников, намного улучшает успешность адаптационного периода нового работника. Также дает возможность обучиться новым навыкам сотрудникам, длительное время отсутствующим на рабочем месте. Это вышедшие из декретного отпуска или после длительной болезни.

Наставничество позволяет новым сотрудникам войти в сложившуюся систему взаимоотношений и получить адекватное представление о принадлежности к организации.

Необходимо отметить, что внутрифирменное образование должно мотивировать работника и направлять его на овладение новыми компетенциями. Если в ходе обучения приобретаются эффективные навыки и компетенции, то у работника повышается конкурентоспособность и его ценность. Следовательно, корпоративное обучение в первую очередь формирует компетенции, которыми работник ранее не обладал. При планировании корпоративного обучения Департаменту трудовых ресурсов необходимо четко знать, какими компетенциями уже владеет сотрудник.

Можно сказать, что компетенция сотрудника показывает не конкретное наличие у него знаний и умений, а на их реализацию и проявления в реальном процессе [4].

Таблица – Компетенция Менеджера среднего звена, начальника отдела

Компетенция	Индикаторы поведения
1.Способность к быстрому принятию решений, позитивному общению, коммуникативность	<ul style="list-style-type: none"> – Позитивно оценивает сотрудников отдела и компании; – поддерживает деловые контакты с руководител высшего уровня – осуществляет позитивный PR решений руководства; – проявляет убедительность и харизму в общении; – реализует эмоциональную поддержку; – удерживает профессиональную дистанцию в общении
2.Управленческие функции, ориентация на результат	<ul style="list-style-type: none"> – создание коллектива и поддержание работоспособности; – контроль дисциплины; – развитие персонала, его поощрение и наказание, обучение – мотивация работников, оценка результативности труда – поддержание и оздоровление корпоративной культуры; – разрешение конфликтов. – участвует в организации и проведении аттестации персонала; – предоставляет информацию руководству для принятия кадровых решений.
<i>Примечание – составлено авторами</i>	

Поэтому обучение персонала новым компетенциям дает кадровикам возможность сосредоточиться на определении профессионального и личностного потенциала работников.

В таблице представлены компетенции для линейных менеджеров, руководителей отделов, зам.начальников подразделений, которыми должны в идеале владеть все сотрудники такого уровня и применять в повседневной работе.

Отметим, что для управленцев, топ-менеджеров существуют лидерские компетенции, без которых невозможна деятельность управленческого персонала. Вот некоторые из них.

1. Лидерство,
2. тактическое и стратегическое мышление,
3. принятие решений,
4. ориентация на результат,
5. управление эмоциями [5].

Таким образом модель компетенций помогает понимать необходимую траекторию обучения сотрудника во внутрикорпоративной системе образования.

Как было сказано выше, компания СНПС «Актобемунайгаз» на регулярной основе обучает сотрудников рабочих специальностей для повышения их квалификации и приобретению специальных навыков. Сотрудники управленческих структур, руководители обучаются по программе MBA, DBA и на различных семинарах, тренингах и вебинарах. Внешние тренинги и семинары имеют свою актуальность и пользу. Однако, при этом, не всегда учитываются специфические запросы организации.

Мировая практика показывает, что крупные предприятия в любой сфере деятельности имеют свои внутренние учебные центры. При правильной организации за счет внутрикорпоративного обучения можно заметно повысить продуктивность работы сотрудников при минимальных затратах.

Проведенный опрос-анкетирование по теме обновления внутрифирменного обучения показал, что на вопрос «Какое дополнительное образование вы хотели бы получить в своей компании», наибольший результат 33,3% набрал ответ «Обучающие семинары». На втором месте оказались определенные модули программа MBA с результатом 27,5%.

Поскольку результаты анкетирования показали преимущество вида обучения как Специализированные курсы или Обучающие семинары, то, следовательно, для обновленного развития внутрикорпоративного обучения необходимо внедрить «каскадную технологию» обучения сотрудников. Ее принцип состоит в том, что руководители и специалисты более высокого должностного ранга, прошедшие переподготовку в учреждениях образования, передают накопленный опыт и знания, полученные в ходе обучения, стоящим ниже на должностной «лестнице» молодым руководителям и специалистам.

В компании имеется пул выпускников двух потоков программы MBA ALMAU. Как показал проведенный среди них опрос, часть выпускников могла бы, и согласна подготовить адаптивные курсы. Такие обучающие курсы создаются на основе модулей программы MBA, изученные выпускниками. Для передачи полученных знаний им необходимо представить подготовленный учебный материал сотруднику, отвечающему за учебный процесс. Важным фактором подготовки таких кратких курсов является грамотная разбивка теоретического и практического материала по аудиторным часам. Также возможность использовать методический и учебный материал учебного заведения, где он обучался.

Предлагаемая каскадная технология обучения персонала предполагает сочетание двух форм обучения: руководители обучаются с отрывом от производства (проходят обучение в учреждениях образования или специализированных центрах), а сотрудники нижестоящих звеньев – на рабочем месте. При данной технологии передачи знаний и умений решающую роль имеют три момента:

- умение непосредственного общения наставника-преподавателя с обучаемым;
- доступ обучаемого к учебно-методическим материалам учреждения образования, которое окончил наставник;
- система оценки сформированных управленческих компетенций обучаемых в процессе наставничества [6].

Таким образом, для внедрения эффективной системы каскадного наставничества в программу внутрифирменного обучения, необходимо сделать.

- 1) Осуществить перевод выбранных курсов с методическим сопровождением на казахский язык, для возможности обучения на двух языках.

2) Поддержать наставнический процесс непосредственно на предприятии, как учебно-методически, так и материально, по итоговым результатам.

3) Сформировать систему оценки результатов наставнической деятельности [5].

Исходя из вышесказанного, систему внутрифирменного обучения в нефтяной компании можно представить схемой, как на рисунке 2.

Роли различных участников (обучающихся и обучающих) системы внутрифирменного обучения персонала в ряде случаев могут совпадать.



Рисунок 2 – Система внутрифирменного обучения компании.

Примечание - источник [7].

Резюмируя, отметим следующее:

1. Корпоративное внутрифирменное обучение — это непрерывный процесс, который создан и управляется самой компанией. Он основан на стремлении к достижению единства интересов каждого отдельного сотрудника и компании в целом.

2. Принципиальное отличие внутрикорпоративного обучения от любого другого заключается в том, что оно нацелено на конкретный конечный результат – создание компетентного, инновационно ориентированного работника для своей компании.

3. Руководство нефтяной компании должно понимать, что его экономическая эффективность невозможна без эффективной системы подготовки и обучения персонала. Это касается как рядовых работников, так и менеджеров высшего звена. Такая система должна быть грамотно организована и являться частью стратегии организации.

Список литературы

1. Общий годовой отчет АО СНПС «Актобемунайгаз», 2020 - 2021 гг.
2. Учетная политика АО СНПС «Актобемунайгаз»

3. Кадровая политика АО СНПС «Актобемунайгаз»
4. Концепция ключевых компетенций как основа управления конкуренто-способностью систем// Международный научно-исследовательский журнал №2, 44
5. Компетенции персонала в современной организации. А. Блинов [Электронный ресурс] – Режим доступа:
6. <http://www.executive.ru/community/magazine/694102-andrei-blinov-kompetentsii-personala-v-sovremennoi-organizatsii>
7. Обзор лучших практик вовлечения персонала в процесс непрерывного совершенствования (Группа RU-COM). – http://www.upro.ru/library/production_management/kaizen/luchshiepraktiki.html

МҰНАЙ КОМПАНИЯСЫНДА КОРПОРАТИВТІК ҚЫЗМЕТКЕРЛЕРДІ ОҚЫТУ ТӘСІЛДЕРІ

Андатпа

Мақалада ұйымның барлық құрылымдарын компанияның мақсаттарына жету үшін қажетті білікті, құзыретті, тиімді және адал қызметкерлермен қамтамасыз ету үшін мұнай компаниясының қолданыстағы корпоративтік оқыту бағдарламасын жаңғырту қажеттілігі мәселесі қарастырылған.

Мұнай-газ компанияларында ішкі корпоративтік оқыту жүйесін құру, ең алдымен, қызметкерлерді оқытудың нақты түрлері мен нысандарына компаниялардың қажеттіліктерін анықтауды, қолданыстағы өндірістік процестерді ескере отырып, қызметкерлердің қажетті құзыреттерін анықтауды қамтиды.

Түйін сөздер: кадр даярлау, кадр саясаты, кадрлық ресурстар, ішкі білім беру жүйесі, тәлімгерлік, тағылымдамалар, каскадтық технология, құзыреттілік көрсеткіштері

APPROACHES TO CORPORATE TRAINING OF PERSONNEL IN THE OIL INDUSTRY COMPANY

Abstract

The article presents the problem of the need to modernize the existing corporate training program of an oil company in order to provide all structures of the organization with qualified, competent, efficient and loyal employees who are needed to achieve the company's goals.

Building an internal corporate training system in oil and gas companies involves, first of all, identifying the needs of companies for specific types and forms of personnel training, determining the necessary competencies of employees, taking into account existing production processes.

Keywords: personnel training, personnel policy, human resources, in-house education system, mentoring, internships, cascade technology, competence indicators.

МРНТИ 06.73.65

М.А. Уразғалиева¹, А.У. Қонақбаева², Ж.К. Ұзақбай³
¹²³ Баишев Университет, г. Актобе, Республика Казахстан

ЭФФЕКТИВНОСТЬ ИСПОЛЬЗОВАНИЯ ЛИЗИНГОВЫХ ОТНОШЕНИЙ НА ПРЕДПРИЯТИИ

Аннотация

Актуальность данной статьи заключается в том, что в РК большое внимание уделяется развитию предпринимательства, создавая свой бизнес, субъект предпринимательства

становится социально независимым от государства и переходит от группы работников к группе работодателей, что при грамотной поддержке государства делает человека социально спокойным и экономически уверенным.

Ключевые слова: лизинг, бизнес, авансовый платеж, малый и средний бизнес.

«Лизинг является важным механизмом стимулирования экономики во всем мире и лизинг становится одной из популярных форм инвестирования, в данной ситуации лизингодатель со своей стороны выступает как инвестор, а с другой стороны – активность лизингополучателя как дополнительная возможность предпринимателям приобрести предметы лизинга для создания, расширения и продвижения своего бизнеса.

Актуальность данной темы заключается и в том, что в РК уделяется огромное внимание развитию предпринимательства и создав свой бизнес, субъект предпринимательства становится социально независимым от государства и переходит из группы работников в группу работодателей, что при грамотной поддержке государства, делает человека социально спокойным и экономически более уверенным». [1.]

«Мы желаем видеть Казахстан страной, развивающейся в соответствии с глобальными экономическими тенденциями. Страной, вбирающей в себя все новое и передовое, что создается в мире, занимающей в системе мирового хозяйства пусть небольшую, но свою конкретную «нишу», и способной быстро адаптироваться к новым экономическим условиям, т.е. лизинг прекрасно может быть использован для реализации стратегического плана развития бизнеса в РК» [2]

«Сущность богатства заключается более в пользовании, чем в обладании: ведь операция над предметами владения и пользования ими и составляет богатство!» Это значит, что совсем не обязательно для обладания богатством быть собственником имущества. Главное иметь законную возможность пользоваться активом, и тогда будешь иметь доступ к формированию богатства». [3].

Итак. для начала разберемся в трактовках лизинга. Для клиента *лизинг* — это одновременно и аренда, и аналог целевого кредита. Предприниматель получает имущество, которое ему нужно для бизнеса.

Лизинг (англ. leasing от англ. to lease — сдать в аренду) — это финансовая услуга, с помощью которой предприятие пользуется имуществом, зарабатывает на нем, а в итоге может получить его в собственность и он особенно выгоден для малого и среднего бизнеса, для которого получение «классического» кредита в банке сопряжено с рядом трудностей

Приобретая основные средства, таких как, здания, сооружения, оборудования, транспортные средства и другие имущества предприниматель получает возможность снижения налоговой нагрузки предприятия по двум направлениям:

– за счет вычета из налогооблагаемой базы лизинговых платежей уменьшить базу для расчета КПП:

– ускоренная амортизация приобретенных основных средств позволяет снижать базу расчета налога на имущество и этим обосновывается эффективность лизинговых отношений в бизнесе при реализации коммерческих целей.

Чтобы показать результаты научного исследования в качестве объекта исследования рассматриваются договорные отношения между ТОО «PowerfulTransport», с ТОО «Эксперт Лизинг», которые от 06.01.2020 года заключили Договор Финансового лизинга на согласованное с имуществом: Подъемник автомобильный гидравлический ВИПО- 22-01 на шасси КАМАЗ-43502 4x4, в количестве 1 (одной) штуки, при этом Лизингополучатель обязан использовать Предмет лизинга в строгом с его целевым назначением, в пределах следующей территории: Республика Казахстан.

Стоимость Предмета лизинга на момент подписания Договора 34 300 000,00 тенге (Тридцать четыре миллиона триста тысяч) и «PowerfulTransport», как лизингополучатель

обязуется принять Предмет лизинга в лизинг, выплачивать лизинговые платежи за использование им своевременно и в полном объеме, в соответствии с условиями настоящего Договора,

Стоимость Предмета лизинга не является фиксированной и может быть изменена в связи с образованием дополнительных расходов, непосредственно связанных с приобретением, поставкой Предмета лизинга, приведением его в рабочее состояние для использования

Первоначальный взнос составляет 20 (двадцать) % от общей стоимости Предмета лизинга, рассчитана в сумме 6 860 000,00 тенге, которую ТОО «PowerfulTransport» обязан оплатить в течение 5 (пяти) рабочих дней, с даты вступления в силу настоящего Договора. отсюда, сумма финансирования (далее основной долг) Лизингополучателя на приобретение Предмета лизинга на момент подписания настоящего Договора сложилась в размере 27 440 000,00 тенге. «PowerfulTransport»

Предмет лизинга передается в течение 60 -ти рабочих дней с момента осуществления предоплаты и сроки поставки Предмета лизинга могут корректироваться Сторонами .с оформлением соответствующих графиков поставки, письменно. Передача Предмета лизинга во временное владение и пользование Лизингополучателя для предпринимательских целей осуществляется на основании акта приема передачи Предмета лизинга, являющегося неотъемлемой частью настоящего Договора при условии, передачи Предмета в рамках Контракта и оформляется путем подписания акта приема-передачи , заверенного отпечатками печатей сторон Контракта,

Акт приема-передачи Предмета лизинга должен быть подписан надлежащими уполномоченными представителями Лизингодателя и Лизингополучателя. С момента подписания акта приема-передачи Предмета лизинга, Лизингодатель считает выполнившим свои обязательства по передаче Предмета лизинга во временное владение и пользование на условиях, предусмотренных настоящим Договором,

Монтаж и пуско-наладка (настройка, тестирование, запуск) Предмета лизинга тоже предусмотрены Контрактом и после передачи ответственность за сохранность Предмета Лизинга, риски связанные с его утратой, порчей, преждевременной поломкой, повреждением, хищением и допущенными просчетами при монтаже, сборке или эксплуатации, приведшие к невозможности его использования в полном объеме, предусмотренной технической документацией, иные имущественные риски, а также расходы по техническому обслуживанию возлагаются на Лизингополучателя.

Передача Предмета лизинга Лизингополучателю осуществляется Лизингодателем с момента его получения от Продавца в течение 2 (двух) дней. Исчисление срока предоставления Предмета лизинга начинается с даты подписания и составляет 37 месяцев

Лизингополучатель при заключении настоящего Договора уплачивает комиссию за оформление лизинговой сделки, которая включает в себя проведение Лизингодателем анализа платежеспособности Лизингополучателя, юридической экспертизы документов, подготовки документов для сделки и в нашем примере сумма составила 384160 тенге с НДС, что составляет 1% от стоимости Предмета лизинга. Лизинговые платежи состоят из сумм общей стоимости Предмета лизинга и вознаграждения и подлежат уплате в тенге по ставке 21 %.

Начисление вознаграждения рассчитывается исходя из количества дней в году, равного 365 и фактического количества дней в месяце. Вознаграждение начисляется на сумму платежа произведенного лизингодателем по Контракту собственными средствами, со дня произведения платежа. С момента подписания Сторонами акта приема-передачи Предмета лизинга, вознаграждение начисляется на остаток основного долга. лизинга и вознаграждения по лизингу.

Предмет лизинга подлежит обязательному страхованию (ОГПО ИЛИ КАСКО), при этом страхование осуществляется на сумму рыночной стоимости Предмета лизинга. ТОО «Powerful Transport», и ТОО «Эксперт Лизинг» согласовали, что страховая сумма, на которую должен быть застрахован Предмет Лизинга по КАСКО не должна превышать сумму имущества 34 300 000,00 тенге.

Обеспечение исполнения обязательств ТОО «Powerful Transport», осуществляется таким образом:

– предоставляет безотзывное и безусловное согласие на прямое дебетование любого из его банковских счетов, в силу которого производится изъятие денег с банковских счетов Лизингополучателя в пользу Лизингодателя;

– ТОО «Powerful Transport», предоставляет Лизингодателю в качестве дополнительного обеспечения выполнения обязательств по настоящему Договору в залог, принадлежащее Лизингополучателю на праве собственности имущество: Квартиру, оформленную по договору купли-продажи от 05.09.2017 года, между ТОО«ЮНИКУМ АСТАНА) и Абен Акжаркын Абеновна, по адресу: город Астана, район Сарыарка, проспект Сарыарка, дом 5/1, квартира 6, кадастровый номер квартиры: 21:319:026:1064:5/1:6, РКА: 1201700076034389. Указанная квартира принадлежит Абен Акжаркын Абеновна, на основании Акта приемки объекта в эксплуатацию от 31.07.2017 года

Залог оформляется Договором Залога Ns2020- 1 от 06 января я 2020 года, заключенным между Лизингодателем и Лизингополучателем.

Перечень Приложений к настоящему Договору:

Приложение №1 - Спецификация;

Приложение №2 - Акт приема-передачи;

Приложение №3 - График лизинговых платежей.

Приложение №4 - Качество обслуживания и гарантии.

Приложение №5 - Отличительные знаки (стикеры).

График лизинговых платежей показана в таблицах 1, 2.

Таблица 1. Информация о процентных ставках финансового лизинга и авансового платежа для ТОО «Powerful Transport»

№	Наименование показателей для расчета	Количество или сумма
1	Счетная единица	тенге
2	Ставка процентов (годовых)	21%
3	Срок лизинга	37 месяцев
4	Стоимость Предмета лизинга	34300000 тенге
5	Ставка аванса	20%
6	Авансовый платеж	6860000 тенге

Примечание: составлено по материалам ТОО «Эксперт Лизинг» - 2020 г [4]

Из информации таблицы 2 мы видим, что осуществление лизинговых платежей производится пропорциональным (дифференцированным) методом т.е с самого начала сумма вознаграждения идет на снижение, а погашение суммы основного долга наоборот идет на увеличение и в случаях досрочного погашения стоимости лизинга Лизингополучатель имеет выгоду в вопросе переплаты сумм процентов по лизингу.

Суть дифференцированной схемы (метода) платежа вся величина основного долга или, как принято в банковской сфере основной долг называть «тело кредита», равномерно распределяется на весь срок кредита. Если выразиться проще, это значит, что из стоимости недвижимости вычитается первоначальный взнос, а все остальное делится на срок лизинга, то есть на количество месяцев. И еще особенность в том, что на первые годы лизинга падают наибольшие выплаты (основной долг и сумма вознаграждения), дальше они уменьшаются.

Но зачастую, в банках при заключении кредитного договора в основном предлагают аннуитетные схемы погашения долга, пользуясь тем, что клиенты имеют смутное представление о схемах погашения долга и в зарубежных специальных литературных источниках такой подход называют «банковским мошенничеством».

Таблица 2. График лизинговых платежей к Договору финансового Лизинга от 06 января 2020, года № 06-01-2020/02 для ТОО «Powerful Transport»

№	Дата осуществления лизингового платежа-предоплаты за календарный месяц использования	Месяц использования предмета лизинга	Стоимость Предмета лизинга, с НДС, на дату лизингового платежа	Ежемесячный лизинговый платеж	Выплаты по основному долгу	Выплаты по процентам
1	13.02.2020	февраль	27 440 000	1 013704	533504	480200
2	13.02.2020	март	27 440 000	1 013704	542840	470864
3	13.02.2020	апрель	27 440 000	1 013704	552340	461364
4	13.02.2020	май	27 440 000	1 013704	562006	451698
5	13.02.2020	июнь	27 440 000	1 013704	571840	441863
6	13.02.2020	июль	27 440 000	1 013704	581848	431856
7	13.02.2020	август	27 440 000	1 013704	592031	421063
И т.д						
	Итого 37 месяцев			37 507 050	27 440 000	10 067 05т)
Примечание: составлено по материалам ТОО «Эксперт Лизинг» - 2020 г [4]						

При аннуитете общая сумма платежей включают часть тела кредита и начисленные на его текущую величину проценты. Ответом на вопрос в чем же недостатки аннуитетного метода является то, что в начале срока погашения в ежемесячный платеж включаются небольшие части тела (основного долга) и начисляемые проценты наибольшие, поэтому при досрочном погашения кредита (лизинга) идет большая переплата, а в графике погашения предусматриваются равные суммы взносов на каждую дату платежа.

По истечении года ТОО «Powerful Transport» с целью снижения финансовой нагрузки от 06.01.2021 года заключает Акцессорный договор о предоставлении кредита «АТФБанком» на цели рефинансирования ссудной задолженности в ТОО «Эксперт Лизинг» на сумму 22288264 тенге. на срок с 08.12.2020 года по 06.05.2023 года по ставке 14%. [5]

При этом государством предоставлен ряд государственных программ для поддержки бизнеса и в нашем случае для снижения ставки вознаграждения по Лизингу Национальная палата предпринимателей и Фонд "Даму" предоставляет благоприятные возможности за счет государственной поддержки в рамках программы «Дорожная Карта бизнеса 2025».

Данная Программа реализует инструменты государственной поддержки в виде субсидирования части ставки вознаграждения по кредитам/договорам финансового лизинга и гарантирования кредитов, для нашего объекта исследования (ТОО «Powerful Transport») размер субсидирования в Договоре принято в размере 50% банковской ставки кредитования, а конкретно 7% оплачивает лизингополучатель, 7% покрывает государство за счет государственного бюджета.

Финансовые меры поддержки в рамках «Государственная программа поддержки и развития бизнеса «Дорожная карта бизнеса-2025» и далее реализация ДКБ продемонстрирована в примере программы ДКБ -2025-

I Направление, суть которой в следующем:

1. Участниками являются субъекты малого, микропредпринимательства без отраслевых ограничений, ставка вознаграждения (базовая ставка НБРК + 8,5%), конечная ставка на заемщика 6%, разница субсидируется государством и т.д.

2. Решение о кредитовании и субсидировании в рамках предусмотренных направлений ДКБ-2025 принимают банки второго уровня и микрофинансовые организации и по состоянию на 11.09.2020 г: ДБ АО «Сбербанк России», АО «Народный Банк Казахстана», АО «Банк Центр Кредит», АО «Альфа Банк»

В Казахстане функционируют действенные инструменты, которые предоставляют льготные возможности предпринимателям получить существенную и такую необходимую поддержку от государства. в частности, можно отметить деятельность национального управляющего холдинга "Байтерек", который осуществляет субсидирование малого и среднего отечественного бизнеса и такая практика была очень эффективна в период коронавируса, карантина и введения режима ЧП.

«Холдинг "Байтерек" является основным оператором государственной программы "Дорожная карта бизнеса", которая реализуется с 2010 года по поручению Первого Президента. "ДКБ-2025" реализуется через дочернюю компанию холдинга – Фонд развития предпринимательства "Даму".

Основными инструментами поддержки МСБ стали субсидирование и гарантирование».

[6]

«На сегодня доля малого и среднего бизнеса в ВВП страны составляет 31%, но к 2025 году цифра по прогнозу должна быть выше 35%, а для этого Холдинг "Байтерек" и Фонд "Даму" в рамках реализации госпрограммы обязаны выполнять свои обязательства по реализации государственных финансовых мер для развития бизнеса Казахстана.

Большинство отечественных предпринимателей успешно пользуются господдержкой от Фонда "Даму", оценив гибкость "ДКБ-2025" для МСБ и в том числе, ТОО «Powerful Transport», который одновременно с рефинансированием стоимости Лизинга субсидировал банковскую ставку в размере 14 % полученного нового кредита, а это значит 7 % банковской ставки погашается Фондом «Даму» [6 Заключение к Отчету Правительства РК «Об исполнении Республиканского бюджета» за 2021 год]

Преимущества от выше проведенных процедур рефинансирования, проведенного предпринимателем следующие:

- произошло снижение ставки с 21 % вознаграждения по Лизингу до 14% ставки банка;
- досрочное погашение обязательств по Лизингу и расторжение Договора с ТОО «ЭкспертЛизинг»;
- получение субсидирования в размере 7% т.е 50% банковской ставки через Холдинг «Байтерек».

Теперь встает вопрос почему ТОО «Powerful Transport» сразу обратился к лизинговым отношениям и ответ таков:

- лизинговые компании непосредственно могут предоставить имущество, так как находится в тесном контакте с поставщиком, поэтому субъектам МСБ экономит время для поиска и выбора автотранспортных средств;
- простота и краткие сроки оформления договорных отношений по Лизингу;
- при лизинге лизингополучатель имеет целый пакет дополнительных услуг, например, лизингодатель решает все вопросы по страхованию и сервисному обслуживанию;
- у лизинговых компаний требования менее жесткие, чем в банке и им предоставляют ряд документов, но вероятность одобрения гораздо выше;
- лизинговые компании на постоянной основе работают с поставщиками - производителями, которые дают лизингодателям специальные цены ниже рыночных, которые делятся скидками с лизингополучателями, поэтому купить оборудование в лизинг

выходит дешевле, чем в кредит и такая ситуация обычно практикуется при покупке транспорта в автолизинг и т.д..

Используя в первую очередь преимущественные возможности лизинга ТОО «Powerful Transport» приобретает движимое имущество, затем обращаются к различным возможностям финансовой поддержки государством его развития, в частности, прибегают к получению банковского кредита. Отличия лизинга и кредита систематизированы в таблицах 3 и 4.

Таблица 3 Преимущества и недостатки лизинга

№	Преимущества	Недостатки
1	+не требует залога или поручительства	- сложнее договориться о послаблениях, если есть проблемы с платежеспособностью
2	+ транспортные средства можно купить по цене можно купить по цене ниже рыночной	- оборудование могут забрать сразу при наличии просрочек
3	+менее серьезные требования к заемщику	- выше процентная ставка
4	+помогает законно экономить на налоге на имущество, налоге на прибыль и НДС	- до закрытия договора имущество остается в собственности лизингодателя
5	+заявку рассматривают быстрее, чем при кредитовании	- лизинг предназначен для конкретных целей
6	+проще договориться об индивидуальных условиях	-договор лизинга заключается на короткий срок
Примечание: составлено автором самостоятельно		

Теперь предприниматели должны быть осведомлены о положительных и слабых сторонах системы кредитования, чтобы правильно сделать выбор между лизингом и кредитом

Таблица 4 Преимущества и недостатки кредита

№	Преимущества	Недостатки
1	+ имущество сразу переходит в собственность заемщика	- жесткие требования к заемщику
2	+ процентная ставка ниже	- долго рассматривают заявку
3	+ тратить кредит можно на любые цели	- нет экономии на налогах
4	+ более длительный срок кредитования	- нужен залог или поручительство
5	+проще договориться о рефинансировании и реструктуризации	
Примечание: составлено автором самостоятельно		

Содержание таблиц 3,4 наглядно характеризуют выгоду использования лизинговых отношений в предпринимательстве. И, если, прибегнуть к мировой практике, то надо заметить, что в развитых странах таких как в США и Европе главным инструментом финансирования бизнеса признан лизинг, но в Казахстане как и в других странах постсоветского пространства данный вариант развивается недостаточно, но появление реальных фактов, подтверждающих эффективность использования Лизинга для бизнеса заслуживает внимания отечественных предпринимателей.

Список использованных источников:

1. Иссык Т. В. Стратегия лизинга в Республике Казахстан: Монография - Алматы, 2010 – 274с;

2. Послание Президента Назарбаева Н.А. народу Казахстана «Стратегия вхождения Казахстана в число 50 наиболее конкурентоспособных стран мира», март 2006 г;
3. Матвейчев О. А. «Понятие «рабства» у Аристотеля Журнал «Философия и культура» 2013. № 10. С. 1393-1397;
4. Материалы Договора финансового Лизинга от 06 января 2020 ,года № 06-01-2020/02 между ТОО «Powerful Трапсорт»; и ТОО ТОО «Эксперт Лизинг»;
5. 06.01.2021 года Материалы Аксцессорного договора о предоставлении кредита «АТФБанком» на цели рефинансирования ссудной задолженности в ТОО «Эксперт Лизинг» на срок с 08.12.2020 года по 06.05.2023 года
6. <https://yandex.kz/search/?text;>

КӘСІПОРЫНДА ЛИЗИНГТІК ҚАТЫНАСТАРДЫ ПАЙДАЛАНУДЫҢ ТИІМДІЛІГІ

Аңдатпа

Бұл мақалада өзектілігі ҚР-да кәсіпкерлікті дамытуға үлкен көңіл бөлініп, өз бизнесін құра отырып, кәсіпкерлік субъектісі мемлекеттен әлеуметтік тәуелсіз болып, қызметкерлер тобынан жұмыс берушілер тобына ауысады, бұл мемлекеттің сауатты қолдауымен адамды әлеуметтік тыныш және экономикалық тұрғыдан сенімді етеді.

Негізгі сөздер: лизинг, бизнес, аванстық төлем, шағын және орта бизнес.

THE EFFECTIVENESS OF THE USE OF LEASING RELATIONS IN ENTERPRISES

Abstract

The relevance of this article is due to the fact that in the Republic of Kazakhstan, great attention is paid to the development of entrepreneurship, creating its own business, a business entity becomes socially independent from the state, moves from a group of employees to a group of employers, which, with the competent support of the state, makes a person socially calm and economically confident.

Keywords: leasing, business, advance payment, small and medium-sized businesses.

ТЕХНИКА ҒЫЛЫМДАРЫ /
ТЕХНИЧЕСКИЕ НАУКИ

МРНТИ 52.13.21.

Д.К. Бекбергенов¹, Г.К. Джангулова², Х.Д. Шампиков³, Г.И. Сұлтамұрат⁴¹Д.А.Кунаев атындағы Тау-кен істер институты, Алматы қ.,² Аль-Фараби атындағы Қазақстанның ұлыттық университеті ҰАҚ, Алматы қ.^{3,4}Баишев университеті, Ақтөбе қ.ДӨҢ ТАУ-КЕН БАЙЫТУ КОМБИНАТЫНЫҢ ҚАЛЫҢ ЖАРЫҚШАҚТЫ ХРОМИТ
КЕН ОРЫНДАРЫН ӨНДІРУ КЕЗІНДЕГІ ЖАСАНДЫ БЛОК ТҮБІНІҢ ТӘЖІРИБЕЛІ
КОНСТРУКЦИЯЛАРЫ

Аңдатпа

Бұл мақалада Дөң тау-кен байыту комбинатында (ДТКБК) қалың жарықшақты хромит кен орындарын өндіру кезінде жасанды блок түбін (ЖБТ) өндірісте қолдану мүмкіндігі қарастырылады. Технологиялық сұрмелері олардың көрсеткіштерімен және қатайтатын бетонмен толтыру технологиясымен тау-кен жағдайында ЖБТ-ны пайдаланудың артықшылықтары сипатталған. Сондай-ақ, кенді ұсынылған дірілдеткіш арқылы кенді шығару сұлмесі блоктың жасанды түбінде пайдалану ДТКБК-да кеннің өздігінен құлауы геотехнологиясын дамытуға ықпал етеді.

Түйінді сөздер: Дөң тау-кен байыту комбинаты, жарықшақты хромит кен орыны, кен өндіру, жасанды блок түбі, қатайтатын бетонмен толтыру технологиясы, тау-кен жағдайы, дірілдеткіш шығару сұлмесі, кеннің өздігінен құлау жүйесі.

Кенді өздігінен құлау жүйесін пайдалана отырып, кен өндіру технологиясын игерудің ұзақ процесіне байланысты және осыдан алынған тәжірибеде блок конструкциясының бүкіл құрылымындағы ең осалдығы екендігі ретінде оның пайдалы қазбаларды блоктан шығару және тасымалдап жеткізуге арналған кен қазбалары жүйесіндегі блоктың түбі екенін көрсетеді.

Көп жылдар бойы Қазақстандық академик О.А. Байқоңыровтың оңтүстік Кемпірсайдағы хромит кен орындарының игерілу жағдайларына байланысты блок түбінің құрылымының тұрақтылығын зерттеулер бойынша аттырылған кенді блоктан жарып шығарумен оны тасымалдап жеткізу жұмыстарын жүргізу сияқты тау-кен әдісі ұсынылды [1].

Сонымен бірге, кен қазу жүйелерінің конструкциялық тірек ретінде дәстүрлі металл қаңқалы тіректерді пайдаланудың төмен тиімділігі мен қауіптілігі З.А.Терпогосовтың жұмысында атап көрсетілген [2], мұнда Кривбасстың кейбір шахталарында опырылған тау жыныстарының қысымы $700 \div 800$ т/м² жетеді, ал меншікті реактивтілігі СП-28 иілгіш металл тіреуішінің әрбір 0,5 м орнатылған кезде $37 \div 42$ т/м² тең және блоктың түбіндегі опырылған тау жыныстары қысымының 5-7% ғана құрайды. Блоктың төменгідегі қазбалардың ең үлкен тұрақтылығы тез қататын бетоннан жасалған монолитті тірекпен қамтамасыз етіледі және блоктың түбін дайындаудың ең басында біртұтас құрылымының конструкциясы ретінде жұмыс істейтін осындай тіректерді пайдалану қажеттілігі анықталған.

Бұл жағдайда СВП 27 металдан жасалған қондырғысының үш қабатты бекітілуі, рамалардың жеткілікті тығыз орнатылуы әрқашан сенімді және тұрақты бола бермейді, сондықтан Дөңнің ТКБК-тың төменгі горизонттарындағы кенді қазбалау жағдайында блоктың жасанды бетон түбін жасау қажеттілігі ұсынылған [3].

Осы проблемаларға байланысты қысымды төмендету және тау-кен жұмыстарын жүргізу кезеңіндегі блоктағы дайындық және кесулеу жұмыстары барлық кен орнындағы қорларын сақтау мақсатында кеннің өздігінен құлауымен игеру жүйесінде жасанды (бетонды) түбін жасауда ғалымдармен қарастырылған.

Жеребко Л.Н. мен Г.К. Джангулованың ғылыми жұмыстарында [3] қуақазды (штректі) скреперлау кезінде жеткілікті сенімділігін, тұрақтылығын және өнімділігін қамтамасыз ететін принципіне негізделген блоктың жасанды бетон түбінің әзірленген жобасы 1 – суретте көрсетілген.

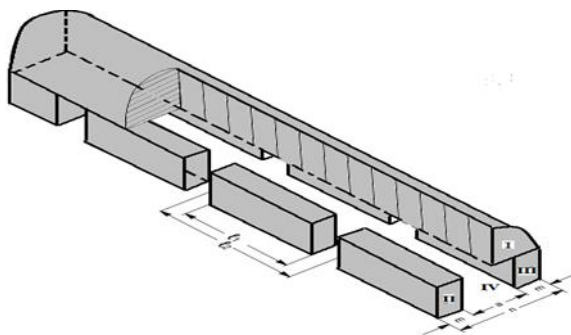

1 сурет – Блоктың жасанды бетон түбінің сұлбасы

Алмаз-Жемчужина кен орнының бір бөлігінде горизонт деңгейінде минус 400-ден 560 м-ге дейін жасанды түбі бар блокты еденді үңгірлеу тау-кен жүйесін және кен орны блоктарға бөлінген кенді дірілдегішпен шығару жүйесін пайдалана отырып кенді өндіруге жоспарланған, блоктың ұзындығы - 60 м, ені кенді дененің қалыңдығына тең, биіктігі 160 м (қос қабатталған).

Бұл әзірлеу жүйесінің мәні оның екеуден әзірленген жүйесінің үйлесімі болып табылады - блоктың түбінің конструкциясы блоктың төменгі бөлігін толтырумен көлденең қабаттарда қазып алудан кейін жасалған бетон массивінде қалыптасады және блоктың түбіндегі кен массивін кеңейтіп, кенді босатып шығаруға және одан әрі қарай тиеуге өздігінен құлау жүйесімен жүзеге асырылады.

Оның тиімділігі - жасанды түбі бар қабатты блокта өздігінен құлауды әзірлеуге арналған бұл жүйеде дірілдегішпен қопарылған кенді тікелей көлік вагонеткаларына жүктеумен асырылады, және де монолитті бетон массивін жасау арқылы тау-кен жүйесінің жоғары тиімділігін қамтамасыз ете отырып, блоктың тегіс түбінің тұрақтылығы артады.

Блоктың түбінде жасанды тірек жасау бойынша жұмыс аяқталғаннан кейін ВПДУ механизмі арқылы блоктың камераларынан жарылғышпен аттырылған кендер шығарылады. Блок түбіндегі орналасқан шүмектерден шыққан кенді тасымалдап жеткізу және вагонеткаларға тиеу ВДПУ – 4ТМ типті дірілдегішпен тиеу-жеткізу қондырғысын қолдану арқылы жүзеге асырылады. Өлшемдері 1 м-ге дейінгі үлкен кен кесектерді блоктан шығаруға және тиеуге болады, қажет болған жағдайда кенді екінші рет ұсақтауды ВДПУ-4ТМ платформасында жүргізуге болады.

Сондай-ақ, «Казгипроцветмет» ЖШС институтының жобасында кенді өздігінен қазатын тау-кен жүйесінің геотехнологиясы және жасанды (бетонды) блок түбін құру жобасы қарастырылған (2-сурет) [4].

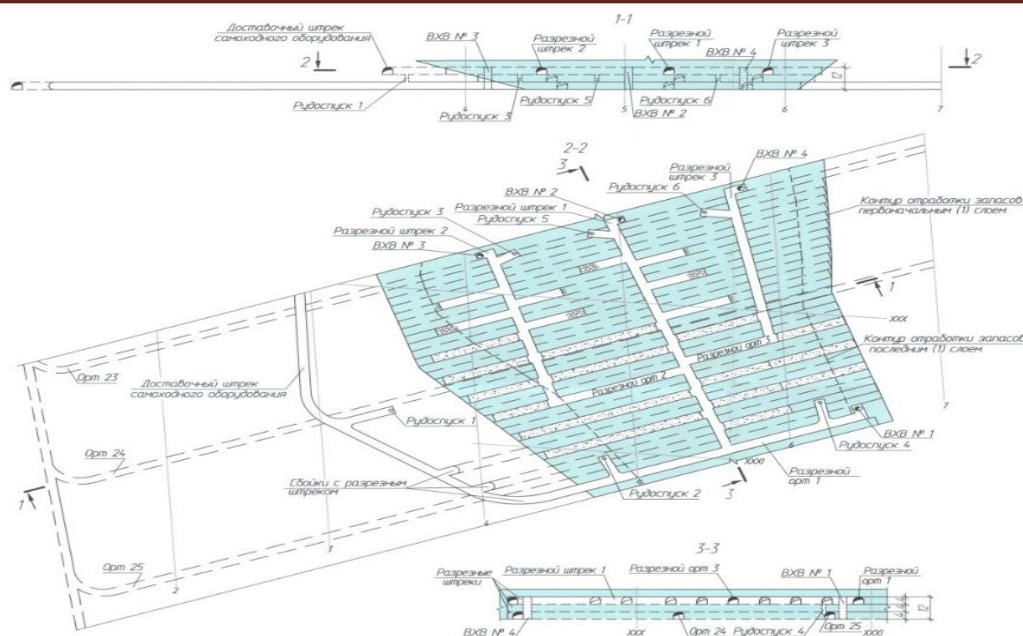

2 сурет - Бетонмен қабатталған жасанды түбі бар кен блогының өздігінен құлауы жүйесі

Бұл жасанды түбі бар блоктық кеннің кезенді өздігінен опырылуы бар жүйе тау жыныстарының қысымын төмендету үшін және барлық қорларды сақтау үшін блок түбінде кен өндіруге дайындау және кесулеу тау-кен жұмыстарына байланысты жалпы 12 м биіктікке дейін және биіктігі 4 м дейін бетондаумен толтырудың үш қабаты арқылы жасалады [4].

Сонымен бірге, Д.А. Қонаев атындағы Тау-кен істер институтының ғалымдары кеннің өздігінен құлауымен тау-кен қазу жүйесі кезінде жасанды блоктың түбін пайдалануды ұсынды. Осы тау-кен жүйесімен кенді қазбалау кезінде өте жоғары тау қысымына төтеп беретін жүк көтергіш құрылымдық элементтер ретінде және қондырма тіректері аймағында кенді блоктан шығару және тасымалдау горизонттында блоктың жасанды түбін құру туралы. Кенді және негізгі жыныстарды блоктардан жүйелі түрде шығару үшін жасанды көп тірек темірбетонды платформалармен нығайту арқылы шешілетін конструкциясы 3-ші суретте (3а, 3б және 3в) бейнеленген [5].

A-A

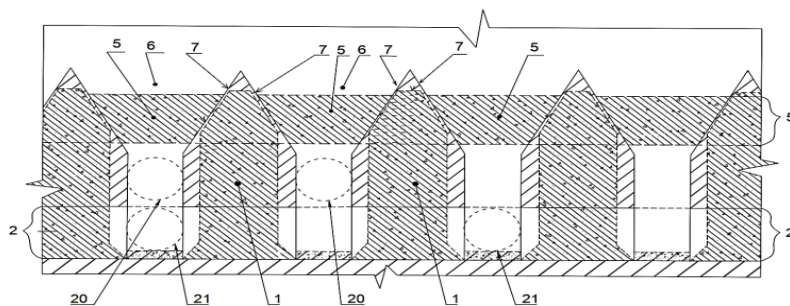

1 - қима тіректің тік жасанды бетон тірегі; 2 – скреперлік қазба (штрек); 5 - темірбетон жолағы - бірінші қабат (шүмек - воронка) деңгейінде жасанды бетон тіректерін (1) байланыстыратын аркалықтар; 6 - шүмек (воронка); 7 – шүмектің бүйір қабырғалары; 20 - құмасы (дучкасы);

3, а суреті – Кеннің өздігінен құлауы бар жүйедегі бетонды қатайтатын төсемнен жасалған блоктардың жасанды түбінің ұсынылатын технологиялық сұлбасы (A-A кескіні)

Ұсынылған әдісте кенді шығару үшін тұрақты тірек темірбетон платформасымен блоктың жасанды түбі жасалады.

Б - Б

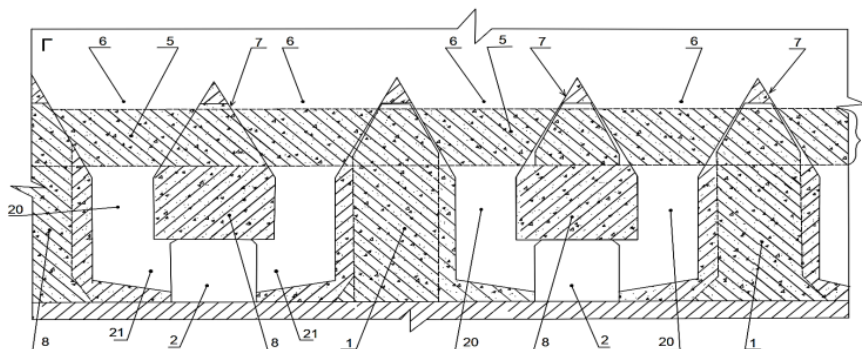

1 - қима тіректің тік жасанды бетон тірегі; 2 - скреперлік қазба (штрек); 5 - темірбетон жолағы - бірінші қабат шүмегінің деңгейінде жасанды бетон тіректерін (1) байланыстыратын арқалықтар; 6 – шүмек (воронка); 7 – шүмектің бүйір қабырғалары; 8 - жасанды темірбетон тіреуіш; 20 - қумасы (дучкасы); 21- ойығы (нишасы)

3, б суреті – Кеннің өздігінен опырылуы бар жүйедегі бетонды қатайтатын төсемнен жасалған блоктардың жасанды түбінің ұсынылатын технологиялық сұлбасы (В-В кескіні)

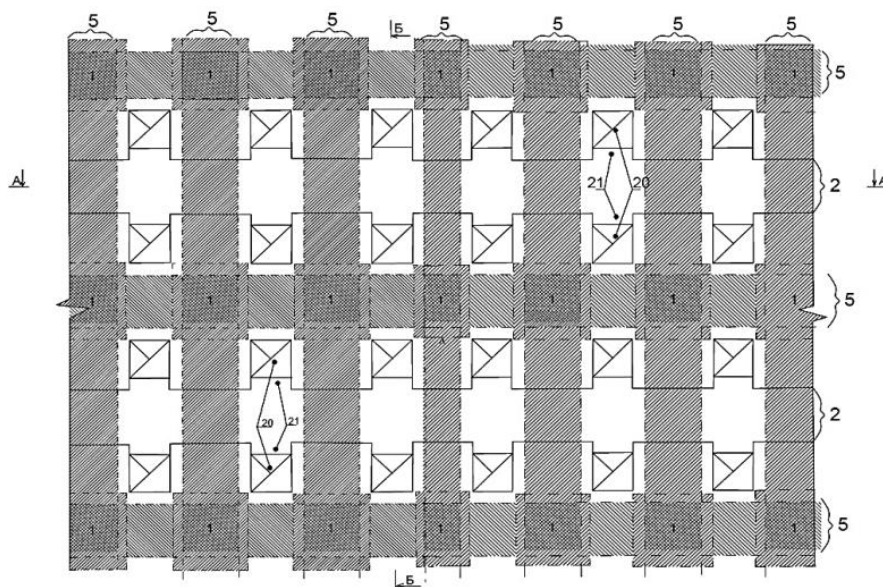

1 – қима тіректің тік жасанды бетон тірегі; 2 – скреперлік қазба (штрек); 20 – қумасы (дучкасы); 21- ойығы (нишасы); 5 – темірбетон жолақ – бірінші қабат деңгейінде жасанды бетон тіректерді (1) байланыстыратын арқалықтар

3, в суреті - Кеннің өздігінен құлауы бар жүйедегі бетонды қатаюдан жасалған блоктардың жасанды түбінің ұсынылатын технологиялық сұлбасы (жоспар бойынша)

Мұның басты міндеті болып блок түбінің құрылымын жасау әдісінің элементтері көлденең темірбетон арқалық жолақтарымен жалғасатын, шатырдың үстінде және скреперлік штректің бүкіл ұзындығы бойынша кен қондырмасының тірегін ауыстыратын жасанды темірбетон қондырма тірегі болып табылады және де тік ұзартылған жасанды темірбетон тіректер арасындағы үстіңгі бөлікке қосылады.

Сөйтіп, тұрақты тірек темірбетон платформасынан жасанды түбін жасау әдісі тау-кен қысымы жоғары тұрақсыз терең жатқан массивтердегі қиын тау-кен-геологиялық жағдайларда түбінің құрылымдық конструкциясының тұрақтылығын арттыру үшін өте

кажетті тау-кен құрылымы болып табылады, бұл өндірістік блоктардың қызмет ету мерзімін арттырады.

Қортындылай келе, тиімділігі тұрғысынан қарағанда жоғарыда айтылған геотехнологиясының барлығынан белгілі болғандай, кенді шығарудың ұсынылған дірілдеумен кен шығару технологиялық сұлбасы бар жасанды түбін пайдалану арқылы өздігінен құлау жүйесімен кен орындарын қазбалау кезінде блоктарда жасанды түбін құрудың технологиялық процестерін және тау-кен параметрлерін негіздеудің әдістемелік тәсілін жетілдіруге көмектеседі деген ойдамыз.

Қолданылған әдебиеттері

1. Байконуров О.А., Рыков А.Т. Совершенствование днищ блоков на рудниках М.: «Недра», 1977, С98-100
1. Терпогосов З. Н. Основание блоков и механизация выпуска руды. – М.: «Недра», 1977. – 358 с.
2. Жеребко Л.Н., Джангулова Г.К., Пивоварова Л.М. Разработка конструкции днища блока при отработке слабоустойчивых рудных тел на больших глубинах // Вестник Национальной академии наук Республики Казахстан. – 2013. – №4. – С. 77-80
3. Проект на отработку шахты «10-летие независимости Казахстана»// Казгипроцветмет, часть технологическая, том 2, книга 4,- Усть –Каменогорск, 2003. -200 с.
4. Бекбергенов Д.К., Джангулова Г.К. и др. Способ создания искусственного днища блока на больших глубинах с устойчивоопорной железобетонной платформой при системе с самообрушением руды// № 2019/0076.1 Решение о выдаче патента на изобретение от 29.01.2019 г.

ОПЫТНЫЕ КОНСТРУКЦИИ ПРИ ИСПОЛЬЗОВАНИИ ИСКУССТВЕННОГО ДНИЩА БЛОКА(ИДБ) ПРИ ДОБЫЧЕ ХРОМИТОВЫХ ЗАЛЕЖЕЙ НА МЕСТОРОЖДЕНИИ ДОНСКОГО ГОРНО- ОБОГАТИТЕЛЬНОГО КОМБИНАТА

Аннотация

В данной статье рассматривается возможность применения ИДБ для добычи хромитовых залежей на месторождении Донского Гока. Описаны преимущества использования ИДБ в данных условиях, также технология заполнения пустот твердеющей закладочной смесью. Кроме того, добыча руды под ИДБ с использованием виброустановок способствует развитию геотехнологии самообрушения руды на ДГОК.

Ключевые слова: ДГОК, хромитовое местоположение, добыча руды, ИДБ, технология заполнения пустот твердеющей закладочной смесью, горное давление, виброустановка, система самообрушения руды.

EXPERIMENTAL DESIGNS USING AN ARTIFICIAL BOTTOM OF THE BLOCK (IDB) DURING THE EXTRACTION OF CHROMITE DEPOSITS AT THE DEPOSIT OF THE DON MINING AND PROCESSING PLANT

Abstract

This article discusses the possibility of using IDB for the extraction of chromite deposits at the Donskoy Gok deposit. The advantages of using IDB in these conditions are described, as well as the technology of filling voids with a hardening filling mixture. In addition, the extraction of ore under the IDB using vibration installations contributes to the development of geotechnology for self-destruction of ore at the DGOK.

Keywords: GOK, chromite location, ore extraction, IDB, technology of filling voids with a hardening filling mixture, rock pressure, vibration installation, ore self-destruction system.

Б.Р. Исакулов¹, М.Д. Джумабаев², Ж.О. Конысбаева³, С.И. Шалабаева⁴
¹²³⁴Баишев университет, г.Актобе, Казахстан,

E-mail: [mr. Baizak@mail.ru](mailto:mr.Baizak@mail.ru).

НЕЙТРАЛИЗАЦИЯ ТОКСИЧНЫХ КОМПОНЕНТОВ ПРОМЫШЛЕННЫХ ОТХОДОВ ДЛЯ ПОЛУЧЕНИЯ СТРОИТЕЛЬНЫХ МАТЕРИАЛОВ

Аннотация

В наших исследованиях рассматриваются вопросы по уменьшению отрицательного влияния многотоннажных отходов на окружающую среду путем детоксикации и использование их в качестве сырья для строительных материалов и конструкции.

Методологической основой исследования послужили современные положения теории и практики создания, разработки эффективных композиционных серосодержащих вяжущих для бетонов, полученных путем механохимической активации и детоксикации.

При проведении научных исследований использовались стандартные средства измерений и методы анализа физико-механических характеристик камня серосодержащего вяжущего, полученных с применением современных методов рентгенофазового, дифференциально-термического, микроскопического анализа и испытательного оборудования. В процессе совмещенной механохимической активации и детоксикации промышленных отходов, в присутствии воды, с получением сырьевых смесей для производства строительных материалов, использован принцип взаимной нейтрализации химически вредных веществ, находящихся в промышленных отходах. Эти методы позволяют сократить расход цемента за счет замены части его отходами промышленности.

Для проведения экспериментального исследования в качестве окислителей выступали железо в степени окисления три (в виде Fe_2O_3), а восстановительными свойствами обладали элементарная сера, отсеб бурых углей и железо в степени окисления два (FeO). Свойства образцов серосодержащего вяжущего изучали в 7, 14, и 28 суточном возрасте после тепловой и тепловлажностной обработки и естественных условиях твердения. Установлено, что серосодержащие вяжущие композиций, твердевших в естественных условиях, свидетельствуют о том, что эти вяжущие к 14-суточному возрасту имеют предел прочности при сжатии 63,0 МПа, в 28-суточном возрасте достигается прочность 65,3 МПа. Этот же состав, прошедший тепловлажностную обработку, после 28-суточного возраста имеет прочность при сжатии 73,5 МПа, что свидетельствует о том, что тепловлажностная обработка благоприятно влияет на набор прочности вяжущего. Полученные результаты можно использовать в качестве эффективного вяжущего при изготовлении растворов и бетонов для строительной отрасли.

Ключевые слова: Детоксикация, механохимическая активация, взаимная нейтрализация, термодинамические расчеты, серосодержащие вяжущие, трехвалентное железо, окисление и восстановление, промышленные отходы, прочность, пиритный огарок, техническая сера.

Введение. В связи с расширением промышленного и гражданского строительства в регионах Республики Казахстана с каждым днем возрастает потребность в качественных строительных материалах и конструкциях, поэтому создание конструкционно-теплоизоляционных материалов на основе вторичных ресурсов является актуальным для народного хозяйства страны. Таким вторичным ресурсам для создания дешевых строительных материалов относятся различные токсичные отходы нефтегазовой и металлургической промышленности Казахстана в виде шлаков, шламов и твердых веществ.

В западных регионах Казахстана, особенно в Актюбинских, Атырауских и

Мангистауских областях накоплены огромные сырьевые ресурсы в виде многотоннажных отходов промышленности, утилизация их в составе строительных материалов является первоочередным решением народного хозяйства страны.

Известно, что добавка технической серы в виде порошка влияет на прочность бетона. Однако при этом не выявлен механизм влияния добавки на структуру и свойства цементных композитов, не определены рациональные составы, способы подготовки и производства серосодержащих бетонов. Это свидетельствует о целесообразности исследования возможности получения высокоэффективных строительных материалов на основе отходов нефтегазовой промышленности, разработки технологий их производства. Целью исследования является разработка высокоэффективных композиционных серосодержащих вяжущих для бетонов, разработка научных основ формирования их структуры, состава и свойства при использовании в качестве строительного материала для строительной отрасли страны.

Для достижения цели исследованы влияния добавок серосодержащих отходов нефтехимической промышленности на структурообразование и физико-химические свойства композиционных серосодержащих вяжущих. Процессы детоксикации и активации вяжущего, как показано в работах [10-23], приводят к улучшению эксплуатационных и качественных характеристик получаемых строительных материалов.

В процессе совмещенной механохимической активации и детоксикации промышленных отходов, в присутствии воды, с получением сырьевых смесей для производства строительных материалов, использован принцип взаимной нейтрализации химически вредных веществ, находящихся в промышленных отходах. В работах [1-25] показана возможность получения бетонных изделий с улучшенными физико-техническими свойствами при различных способах дополнительной активации вяжущего. Эти методы позволяют сократить расход цемента за счет замены части его отходами промышленности.

Материалы: Объектом исследования являются промышленные отходы предприятий в регионе Казахстана в виде шламов и твердых веществ.

1. Портландцемент марки 400 Чимкентского цементного завода и химический состав цемента приведен в табл. 1.

Таблица 1

Химический состав цемента Чимкентского цементного завода

Содержание, %									
Основные оксиды						Основные минералы			
CaO	SiO ₂	Al ₂ O ₃	Fe ₂ O ₃	R ₂ O	SO ₃	C ₃ S	C ₂ S	C ₃ A	C ₄ AF
61,48	23,38	6,38	6,09	0,38	0,60	57,60	17,40	7,90	13,10

2. В качестве дополнительной добавки использованы пиритные огарки бывшего АО «Фосфорхим», состоящие главным образом из смеси оксидов железа (II, III) Fe₃O₄ (Fe₂O₃), с пересчетом на содержание железа 40 – 63 %, и примесей серы 1-2 %. Остальное - оксиды цветных металлов. Химический состав пиритного огарка, масс. % приведен в табл. 2.

Таблица 2

Химический состав пиритного огарка, масс. %

CaO	SiO ₂	Fe ₂ O ₃	Al ₂ O ₃	MgO	SO ₃	R ₂ O	п.п.п
10,5	19,7	66,1	2,3	1,2	-	-	0,2

3. В качестве модифицирующей добавки использовалась техническая сера - вторичный продукт переработки высокосернистой нефти месторождений Республики Казахстан. Сера представляет собой гранулированный продукт, удовлетворяющий требованиям ГОСТ 127.1-93. Химический состав серы приведен в табл. 3.

Химический состав серы

Сорт	ГОСТ	Массовая доля серы, %	Массовая доля золы, %	Массовая доля органических веществ, %	Массовая доля воды, %
9998	127.1-93	99,060	0,400%;	0,053%;	0,010%.

Для приготовления вяжущего использовалась водопроводная питьевая вода, соответствующая требованиям ГОСТ 23732 «Вода для бетонов и растворов».

Методы. Характеристики исходного и активированного вяжущего определяли в соответствии с ГОСТ 30515-97, ГОСТ 31108-2003 и ГОСТ 7473-2010. Предел прочности при сжатии (при изгибе) определяли на образцах-кубах с ребрами 100 мм в соответствии с ГОСТ 31108-2003 и ГОСТ 7473-2010. Определение подвижности растворной смеси производили на вискозиметре Сутгарда. Нормальную густоту, сроки схватывания цементного теста определяли согласно ГОСТ 30515-97, ГОСТ 31108-2003. Теплопроводность серосодержащих образцов изучалась на приборе ИТП-МГ-4 согласно ГОСТ 7076-99. Определение предела прочности серосодержащих вяжущих на растяжение при изгибе производилось на образцах-балочках размерами 40x40x160 мм на приборе ИП 2710. С помощью рентгенофазового анализа определяли фазовый состав активированного серосодержащего цементного вяжущего. Рентгенографическая съемка выполнялась на дифрактометре «ДРОН-3». Условия съемки: анодный ток рентгеновской трубки – 20 мА, напряжение на трубке -36 кВ, скорость углового движения счетчика 2 град/мин, постоянные времени записи - 1 сек, диапазон записей интенсивности 3×10^3 имп/сек. Подготовка исследуемого образца производилась в виде тонких порошков оптимальной массы с дальнейшим нанесением тонким слоем на поверхность матового стекла. При проведении съемки был выбран интервал углов дифракции от 2 до 32°. Расшифровка рентгенограмм осуществлялась на основании эталонных рентгенограмм составляющих минералов. Дифференциально-термический анализ (ДТА) гидратированных серосодержащих цементных порошков (проходящих через сито с 10 тыс. отв./см²-100%) проводили на фоторегистрирующем дериватографе фирмы МОМ Будапешт (Венгрия) по стандартной методике. Предварительно была проведена термодинамическая оценка вероятности прохождения химических реакций между указанными компонентами промышленных отходов (пиритного огарка и технической серы) в шламах с помощью стандартных термодинамических величин и электрохимических потенциалов. Для получения серосодержащих вяжущих был использован принцип взаимной нейтрализации и детоксикации токсичных компонентов промышленных отходов путем их механохимической обработки при невысокой температуре. При проведении эксперимента количество отходов на основе пиритного огарка и технической серы брали в весовых соотношениях, пропорциональных стехиометрическим коэффициентам реакций, а сырьевую смесь слегка увлажняли до консистенции «влажного песка». При планировании исследований была реализована научная гипотеза, что для осуществления эффекта дополнительной активации каждой частицы добавок применялось их совместное измельчение, в результате чего происходила взаимная детоксикация твердых отходов, имеющих особые противоположные характеристики по химическим свойствам. При проведении опытных работ по предварительному определению состава и по активации серосодержащих добавок влажное измельчение происходило на конструкциях шаровой мельницы, за счет истирающих и ударных воздействий. Как было рассмотрено выше добавка технической серы и ее производных в цементную смесь улучшает характеристики бетонного камня. В работе также проводилось исследование влияния добавки серы на прочностные свойства серосодержащих вяжущих. Были приняты следующие соотношения компонентов растворной смеси: (цемент:

пиритный огарок : сера, по массе, %): 74:18:8, 70:18:12, 67:20:13. Водотвердое отношение серосодержащих вяжущих принималось из условия обеспечения заливки в формы растворных смесей с диаметром их расплыва конуса, при котором [1-5] обеспечивается оптимальное формирование поровой структуры и наибольшая прочность раствора. Для проведения исследования по определению влияния добавки технической серы на прочностные характеристики серосодержащего цементного камня были изготовлены образцы размером 100x100x100 мм при водотвердом отношении 0,385, при котором обеспечивалось растекание серосодержащей растворной смеси 200 мм на встряхивающем столике. Для сравнения были изготовлены образцы из цементных растворов, имеющие равную подвижность с бездобавочным составом при водотвердом отношении равном 0,385. Техническая сера вводилась в количестве 8 - 13% в комбинациях с пиритным огарком (18% пиритный огарок+8% сера), (18% пиритный огарок+12% сера), (20% пиритный огарок+13% сера) от массы сухих компонентов.

Результаты. Полученные расчеты по реакциям связывания соединений серы (IV) и железа (III) с помощью э.д.с. (E) электрохимических пар приведены в табл. 4.

Таблица 4

Оценка реакционной способности с помощью э.д.с. электрохимических пар

Системы и реакции	э.д.с. электрохимических пар
Fe (III) +S ^o →Fe(II) +S (VI);	E = 0,771 -(- 0,13) = + 0,784 (в)> 0

Как видно из табл. 4, анализ вычисленных значений (э.д.с.) электрохимических систем по нормальным электродным потенциалам показывает, что реакции возможны, так как величина э.д.с.>0 (положительна), причем восстановление пиритного огарка с технической серой более энергетически выгодно, чем восстановление углем. Трехвалентное железо способно окислять серу, переходя затем в двух валентное железо. Следует отметить, что железосодержащие шламы имеют рН > 3 (щелочную реакцию водной вытяжки) [18], прошли термическую обработку подобно цементному клинкеру и имеют вяжущие свойства. Величины стандартных энтальпий ΔН^o и энтропий ΔS^o при температуре 298^o К, взятые из литературных источников [19-21], приведены в табл. 5.

Расчеты изменения термодинамических величин в химических реакциях вели по известной формуле:

$$\Delta H^{o}298_{\text{р}} = \Delta H^{o}298(\text{конечных}) - \sum \Delta H^{o}298(\text{переходный}) \quad (1)$$

Таблица 5

Значения стандартных энтальпий и энтропий для веществ, участвующих в реакциях

Вещество	ΔН ^o 298 ккал/моль	ΔS ^o 298 ккал/град·моль
SO ₂	-71,0	59,2
Fe ₃ O ₄	-266,5	35,0
FeS	-22,8	16,1
Fe ₂ O ₃	-145,2	21,5
FeS ₂	-38,8	12,7
FeO	-64,5	13,4

При механическом истирании и перемешивании серы и железа в присутствии воды в щелочной среде рассчитаны энтальпий реакций окисления-восстановления (расчеты по величинам изменения стандартных термодинамических потенциалов проводили при нормальной температуре Т = 298^o). Полученные значения ΔН – энтальпий или тепловых эффектов реакций окисления-восстановления приведены в табл. 6 (буквенные обозначения реакций продолжены по порядку алфавита).

Тепловые эффекты реакций окисления-восстановления

Буквенные обозначения реакций	Системы и реакции	Тепловой эффект реакции, ΔH° ккал
А	$3\text{Fe}_3\text{O}_4 + \text{S} \rightarrow \text{FeS} + 4\text{Fe}_2\text{O}_3$	195,9
Б	$\text{FeS} + \text{S} \rightarrow \text{FeS}_2$	-16,0
В	$4\text{Fe}_2\text{O}_3 + \text{S}^\circ \rightarrow \text{SO}_2 + 4\text{FeO}$	-38,6
Г	$2\text{FeO} + 3\text{S}^\circ \rightarrow 2\text{FeS} + \text{SO}_2$	12,4
Д	$\text{FeO} + \text{S} \rightarrow \text{FeOS}$	20,8

Из сравнения вычисленных значений друг с другом и их знака, можно сделать вывод, что реакции А, Г, Д в принципе термодинамически невозможны, значения энтальпий больше 0 С^0 , т.е. положительны (ΔH) > 0, а остальные могут энергично протекать при обычной температуре. Наиболее вероятны реакции Б и В, т.к. они имеют наибольшие значения ΔH . Следует отметить, что целесообразно проводить реакцию в присутствии достаточного количества воды, тогда ионы водорода в реакции В будут связываться в нейтральные молекулы воды в щелочной среде, а диоксид серы в молекулы соли CaSO_3 . Для проведения опыта количество отходов на основе пиритного огарка и технической серы брали в весовых соотношениях, пропорциональных стехиометрическим коэффициентам реакций, а сырьевую смесь слегка увлажняли до консистенции “влажного песка”.

Продукты реакции визуально отличались по цвету от исходной сырьевой смеси. В процессе механохимической обработки отмечалось заметное повышение температуры реакционной среды (около 40°C). Скорее всего сырьевая масса [1, 18-21] нагревалась за счет химических экзотермических реакций и за счет перехода механической энергии в тепловую. По-видимому, при механохимическом измельчении заметную роль играет температурный фактор мгновенного местного нагрева реагентов в момент механического удара. Заметную роль в твердофазных реакциях играют дефекты примесного и нестехиометрического происхождения в кристаллических решетках оксида железа [18-21].

Например, скорость спекания обычно увеличивается с ростом отклонения от стехиометрии, а энергия активации ползучести кристаллической решетки нестехиометрического оксида уменьшается, по сравнению с нормальным оксидом на 20-25 ккал/моль.

К этому следует добавить, что термодинамически невозможная реакция по схеме В в присутствии металлического железа (Fe^0) становится возможной ($\Delta H < 0$):



Вышеприведенные результаты свидетельствуют о связывании серы с оксидами железа при механическом воздействии при температурах, близких к нормальной.

При проведении опытных работ по детоксикации и активации серосодержащих отходов замечено, что, трехвалентное железо способно окислять серу, переходя затем в двухвалентное железо, т.к. цвет обрабатываемой смеси изменялся от желтоватого до серо-зеленого. Совместное измельчение серосодержащих компонентов с цементом положительно влияет на механические свойства изучаемых образцов. Прочность серосодержащих образцов при 28 суточном возрасте повышалась до 37,7 МПа. При этом пиритный огарок, по-видимому, выполнял роль инициатора физико-химического процесса коагуляции вяжущей смеси. В процессе коагуляции происходит поляризация дисперсных частиц вяжущего и взаимное притяжение их между собой, что усиливает процессе структурообразования. Интер

есным вариантом совместной утилизации отходов может быть добавление железных опилок и наночастиц железа для улучшения связывание серы [23]. Однако, соединения железа имеют большую плотность, что ведет к увеличению веса изделий. Следует особо отметить важность реакций Г и Д. Дело в том, что они показывают принципиальную возможность и высокую эколого-экономическую привлекательность рациональной утилизации токсичного серосодержащего шлама. Экологически опасный оксид серы в составе шлама при обработке пиритным огарком переходит в малотоксичный оксид серы, т.е. может полностью утилизироваться в составе арболитобетона. Такие сырьевые смеси рационально утилизировать, добавляя растительные отходы виде стеблей хлопчатника или других органических компонентов для получения легких арболитобетонов. В ходе исследований также определялись физико-механические свойства серосодержащих образцов. Результаты работы приведены в таблице 7.

Таблица 7

Характеристики серосодержащих вяжущих с добавкой серы

№ п/п	Состав вяжущего, %				Плотность в сухом состоянии, кг/м ³	Предел прочности, МПа	
	Серя	Пиритный огарок	Цемент	Вода		при сжатии	при изгибе
2	12	18	70	9,12	1570	65,9	9,14
3	13	20	67	9,27	1590	73,5	10,9

Установлено, что введение добавки из технической серы в количестве 8-13 % увеличивает предел прочности образцов при сжатии, приготовленных из растворов при водотвердом отношении равном 0,385 во влажном и сухом состоянии. Дальнейшее увеличение добавки из технической серы приводит к снижению прочностных характеристик раствора, при этом закономерности изменения прочности для всех образцов имеют сходный характер. При добавке технической серы в количестве 8 и 13 % прочность серосодержащих образцов при сжатии повышается на 9,2 и 8 % в сухом и на 10,8 и 8,8 % во влажном состоянии соответственно. Из полученных прочностных показателей серосодержащих образцов, изготовленных на основе равноподвижныхрастворных смесей видно, что для них наблюдается та же закономерность, что и для образцов, приготовленных при одинаковом водотвердом отношении. Это обусловлено, вероятно, уменьшением капиллярной пористости и повышением плотности образцов в результате снижения водотвердого отношения при введении технической серы. Так установлено, что при введении технической серы в количестве 8 и 13 % плотность серосодержащих образцов увеличивается в среднем на 9 - 10 %, при этом предел прочности при сжатии возрастает в среднем на 17 %. Результаты эксперимента показали, что рациональным количеством добавки серы при принятом способе ее введения в состав, является 10 - 13 % от массы сухих компонентов смеси, обеспечивающее наибольшее повышение прочностных показателей серосодержащего цементного камня.

Обсуждения. Известно [1-25], что повышение реакционной способности компонентов вяжущего при мокром помоле достигается не только за счет повышения дисперсности в жидкой фазе, но и изменением кристаллической структуры, формы частиц, что является предпосылкой интенсификации процесса коагуляции серосодержащей смеси. При этом, химический и минералогический состав исходного вяжущего остаются неизменными. Механизм активации заключается в взаимодействии вновь обнажающихся поверхностей частиц вяжущего при мокром помолу, т.е. в придании механического и химико-энергетического импульса каждой частице. Можно отметить, что механизм активации

заключается в повышении сил межмолекулярных взаимных притяжений и возникновении поверхностных валентных сил при сближении наночастиц коллоидной системы. Полученные результаты исследования дают основания утверждать, что путем активации и детоксикации промышленных отходов можно получить серосодержащие вяжущие с высокими физико-техническими характеристиками.

Заклучение. Установлено, что техническая сера - отход нефтехимической промышленности является эффективной добавкой в серосодержащих композициях, обеспечивающая повышение прочности, снижение сорбционной влажности и водопоглощения легким арболитобетонам. Показано, что наиболее эффективным способом введения добавок технической серы является ее совместный помол с железосодержащими сырьевыми материалами в виде пиритного огарка. Полученные результаты термодинамического расчета свидетельствуют о возможности связывания серы с оксидами железа при механическом воздействии при температурах, близких к нормальной. Также установлено, что механизм активации серосодержащих композиций заключается во взаимодействии вновь обнажающихся поверхностей частиц вяжущего при мокром домале. При этом интенсифицируется процесс коагуляции вяжущей смеси и происходит интенсивное образование каркаса кристаллической решетки за счет образования кристаллогидратов. В ходе экспериментальных работ также выявлено, что добавки на основе технической серы побочного продукта нефтехимической промышленности повышают физико-механические показатели серосодержащего цементного камня. Так введение серосодержащей добавки в количестве 8 - 13% обеспечивает повышение прочности до 73,5 МПа при содержании серосодержащих компонентов (цемент 67% + пиритный огарок 20% + сера 13%) в составе смеси по массе %.

Таким образом, предложенные вяжущие композиции с течением времени увеличивают прочность в 1,15-2,5 раза по сравнению с первоначальной прочностью, что обусловлено составом вяжущих композиций и условиями твердения. Разработанных вяжущих композитов можно использовать для изготовления стеновых материалов и конструкции для гражданского строительства.

Библиографический список

1. Аяпов, У.А. Вяжущие и бетоны из минеральных отходов промышленности Казахстана / У.А. Аяпов, С.А. Архабаев, З.Б. Шорманова. Алма-Ата: Наука, 1982. 234 с.
2. Агаджанов, В.И. Экономическая эффективность применения серы для модификации бетонов / В.И. Агаджанов, Т.В. Михайлова, Ю.И. Орловский // Бетон и железобетон. 1984. № 10. С 20–21.
3. Акулова, М.В. Механохимическая активация и детоксикация промышленных отходов для получения вяжущих легких бетонов / М.В. Акулова, Б.Р. Исакулов // Вестник ВолГАСУ. Сер. Строительство и архитектура. Волгоград, 2013. Вып. 31 (50). Ч. 2. Строительные науки. С. 75–80.
4. Akulova M.B., Isakulov B.R., Fedosov S.B., Shchepochkina YU.A. Wood concrete mix contains portland cement, rush cane stems, technical sulphur, chrome-containing sludge, pyrite stubs and water. Patent RU2535578-C1, 20 Dec 2014, C04B-028/04, Russia.
5. Assakunova B.T., Jussupova M.A., Baimenova G.R., Kulshikova S.T. Utilization of heat power industry waste in the form of binding composite materials in Kyrgyzstan / News of the national academy of sciences of the Republic of Kazakhstan series of geology and technical sciences. Volume 3, Number 435 (2019), P. 67 – 72. <https://doi.org/10.32014/2019.2518-170X.69>
6. Akulova M.B., Isakulov B.R., Fedosov S.B., Shchepochkina YU.A. Method to produce wood concrete products with making base for plastering on their surface. Patent RU2517308-C1, 08

Jul 2013, Russia.

7. Акулова, М.В. Разработка и исследование свойств вяжущих на основе отходов промышленности /Б.П. Исакулов, М.Д. Джумабаев [и др.]// Вестник РААСН. Курск; Воронеж, 2013. - С. - 256–260.
8. Issakulov B.R., Zhiv A.S., Zhiv Yu.A., Strelnikova A.S. Light concrete on the base of industrial and agricultural waste. In: Proc. 2nd International Conference on Sustainable Construction Materials and Technologies, 2010.
9. Isakulov, B.R., Jumabayev, M.D., Abdullaev, H.T., Akishev, U.K., Aymaganbetov, M.N. Properties of slag-alkali binders based on industrial waste. 2019. *Periodico Tche Quimica*, 16(32), P. 375-387.
10. Баженов, Ю.М. Технология сухих строительных смесей: учеб. пособие для вузов / Ю.М. Баженов. М.: АСВ, 2003. - 95 с.
11. Баженов, Ю.М. Модифицированные высококачественные бетоны: учеб. для вузов / Ю.М. Баженов, С.В. Демьянова, И.В. Калашников. М.: АСВ, 2006. - 368 с.
12. Beysenbayev O.K., Umirzakov S.I., Tleuov A.S., Smaylov B.M., Issa A.B., Dzhamantikov Kh., Zakirov B.S. Obtaining and research of physical and chemical properties of chelated polymer-containing microfertilizers on the basis of technogenic waste for rice seed biofortification / *News of the national academy of sciences of the Republic of Kazakhstan series of geology and technical sciences*. Volume 1, Number 433 (2019), P. 80 – 89 <https://doi.org/10.32014/2019.2518-170X.10>
13. Bazhirova N.S., Dauletiyarov M.S., Bazhirova T.S., Serikbayev B.E., Bazhirova K.N. Research of waste of aluminum production as the raw components in technology of composite cementing materials // *News of the national academy of sciences of the Republic of Kazakhstan. Series of geology and technical sciences*. ISSN 2224-5278. 2018. Vol. 1, N 427. P. 93-98.
14. Гончаров Ю.И. [и др.] Композиты на основе низкоосновных доменных шлаков // *Современные проблемы строительного материаловедения: материалы пятых акад. чтений РААСН, Воронеж, ВГАСА, 1999. - С. 94–104.*
15. Sadieva Kh. R., Massalimova B. K., Abisheva R. D., Tsoy I. G., Nurlybayeva A. N., Darmenbayeva A. S., Ybraimzhanova L. K., Bakibaev A. A., Sapi A. K. Preparation of carbon nanocomposites on the basis of silicon-tin containing substances / *News of the national academy of sciences of the Republic of Kazakhstan series of geology and technical sciences*. Volume 4, Number 436 (2019), P. 158 – 166. <https://doi.org/10.32014/2019.2518-170X.110>
16. Sokolova Yu.A., Akulova MV, Imangazin B.A., Toleuov T.Z. Isakulov B.R. Development of the composition and study of the nature of the formation of strength of arbolite composites based on various industrial wastes and plant materials // *Scientific Review Magazine No. 2, Saratov, 2017. P. 6-15.*
17. Kairakbaev A.K., Abdrakhimova E.S., Abdrakhimov V.Z. Phase composition of heat-insulation materials based on oilshale wastes // *Glass and Ceramics*. 2015. Vol. 72, N 3. P. 96-99.
18. Korneev, A.D. Construction composite materials based on slag waste / A.D. Korneev, M.Yu. Goncharova, E.A. Bondarev. Lipetsk, 2002. 120 p.
19. Rybiev, I.A. Building materials science: textbook. manual for universities / I.A. Fish. М. : Higher. school, 2007. 435 p.
20. Разработка декоративного шлакового цемента / В.Ф. Панова, В.С. Фельдман, С.А. Панов [и др.] // *Современные строительные материалы и ресурсосберегающие технологии: тр. НГАСУ. Новосибирск: НГАСУ, 2003. Т. 6. № 2 (23). С. 92–97.*
21. Пузанов, В.П. Структурообразование из мелких материалов с участием жидких фаз / В.П. Пузанов, В.А. Кобелев // Екатеринбург: УрО РАН, 2001. 634 с.

22. Прокопец, В.С. Влияние механоактивационного воздействия на активность вяжущих веществ / В.С. Прокопец // Строительные материалы. 2003. № 9. С. 28–29.
23. Петраков, А.И. О мерах по развитию промышленности строительных материалов / А.И. Петраков // Строительные материалы. 2004. № 1. С. 4–8.
24. Zhiv A.S., Isakulov B.R. Resource-saving technologies for the production and research of the properties of wood concrete based on a sulfur-containing binder. Scientific Herald of the Voronezh State University of Architecture and Civil Engineering. Construction and Architecture. 2014. V. (23). P. 61-74.
25. Федосов, С.В. Нейтрализация токсичных отходов для получения вяжущих при производстве строительных материалов / М.В. Акулова, Б.Р. Исакулов, Б.А. Имангазин // Информационная среда вуза: материалы XX междунар. науч.-техн. конф. Иваново: ИГАСУ, 2013. С. 233–235.

ҚҰРЫЛЫС МАТЕРИАЛДАРЫН АЛУ ҮШІН ӨНЕРКӘСІПТІК ҚАЛДЫҚТАРДЫҢ ҰЛЫ КОМПОНЕНТТЕРІН БЕЙТАРАПТАНДЫРУ

Аңдатпа

Біздің зерттеулеріміз детоксикация арқылы көп тонналық қалдықтардың қоршаған ортаға теріс әсерін азайту және оларды құрылыс материалдары мен құрылымы үшін шикізат ретінде пайдалану мәселелерін қарастырады. Зерттеудің әдістемелік негізі механохимиялық активтендіру және детоксикация арқылы алынған бетондар үшін тиімді композициялық күкіртті байланыстырғыштарды жасау, әзірлеу теориясы мен практикасының заманауи ережелері болды. Ғылыми зерттеулер жүргізу кезінде рентгенофазалық, дифференциалды-термиялық, микроскопиялық талдау мен сынақ жабдықтарының заманауи әдістерін қолдана отырып алынған күкіртті бар тұтқыр тастың физика-механикалық сипаттамаларын талдаудың стандартты өлшеу құралдары мен әдістері қолданылды. Өнеркәсіптік қалдықтарды біріктірілген механохимиялық активтендіру және детоксикациялау процесінде, судың қатысуымен, құрылыс материалдарын өндіру үшін шикізат қоспаларын ала отырып, өнеркәсіптік қалдықтардағы химиялық зиянды заттарды өзара бейтараптандыру принципі қолданылды. Бұл әдістер цементтің бір бөлігін өнеркәсіп қалдықтарымен ауыстыру арқылы оның шығынын азайтуға мүмкіндік береді. Эксперименттік зерттеу жүргізу үшін үш тотығу күйіндегі темір (Fe_2O_3 түрінде) тотықсыздандырғыш ретінде әрекет етті, ал элементар күкірт тотықсыздану қасиеттеріне ие болды, қоңыр көмірді електен өткізу және екі тотығу күйіндегі темір (FeO). Құрамында күкірт бар тұтқыр үлгілердің қасиеттері 7, 14 және 28 тәуліктік жаста жылу және жылу-ылғалдылық өңдеуден және табиғи қатаю жағдайларынан кейін зерттелді. Табиғи жағдайда қатайтылған құрамында күкірт бар тұтқыр композициялар бұл тұтқырлардың 14 тәуліктік жасқа дейін 63,0 МПа қысу кезінде беріктік шегі бар екенін, 28 тәуліктік жаста 65,3 МПа беріктікке қол жеткізілетінін көрсетеді. 28 тәуліктік жастан кейін жылу-ылғалдылық өңдеуден өткен дәл осы композиция 73,5 МПа қысу күшіне ие, бұл жылу-ылғалдылық өңдеу тұтқыр беріктік жиынтығына жағымды әсер ететіндігін көрсетеді. Алынған нәтижелерді құрылыс индустриясы үшін ерітінділер мен бетондар өндірісінде тиімді тұтқыр ретінде пайдалануға болады.

Түйінді сөздер: Детоксикация, механохимиялық активтендіру, өзара бейтараптандыру, термодинамикалық есептеулер, күкіртті байланыстырғыштар, үш валентті темір, тотығу және тотықсыздану, өндірістік қалдықтар, беріктік, пириттік оғар, техникалық күкірт.

NEUTRALIZATION OF TOXIC COMPONENTS OF INDUSTRIAL WASTE TO PRODUCE CONSTRUCTION MATERIALS

Abstract

Our research examines the issues of reducing the negative impact of high-tonnage waste on

the environment by detoxification and using them as raw materials for building materials and structures. The methodological basis of the study was the modern provisions of the theory and practice of creating and developing effective composite sulfur-containing binders for concrete obtained by mechanochemical activation and detoxification. When conducting scientific research, standard measuring instruments and methods of analyzing the physico-mechanical characteristics of a sulfur-containing binder stone obtained using modern methods of X-ray phase, differential thermal, microscopic analysis and testing equipment were used. In the process of combined mechanochemical activation and detoxification of industrial waste, in the presence of water, with the production of raw mixtures for the production of building materials, the principle of mutual neutralization of chemically harmful substances in industrial waste was used. These methods make it possible to reduce cement consumption by replacing part of it with industrial waste. For the experimental study, iron in the oxidation state of three (in the form of Fe_2O_3) was used as oxidizing agents, and elemental sulfur, brown coal screening and iron in the oxidation state of two (FeO) had reducing properties. The properties of sulfur-containing binder samples were studied at 7, 14, and 28 days of age after heat and moisture treatment and natural hardening conditions. It was found that sulfur-containing binders of compositions that hardened under natural conditions indicate that these binders have a compressive strength of 63.0 MPa by the age of 14 days, and a strength of 65.3 MPa is achieved at the age of 28 days. The same composition, which has undergone heat-and-moisture treatment, has a compressive strength of 73.5 MPa after the age of 28 days, which indicates that heat-and-moisture treatment favorably affects the strength set of the binder. The results obtained can be used as an effective binder in the manufacture of mortars and concretes for the construction industry.

Keywords: Detoxification, mechanochemical activation, mutual neutralization, thermodynamic calculations, sulfur-containing binders, trivalent iron, oxidation and reduction, industrial waste, strength, pyrite stub, technical sulfur.

МРНТИ 52.47.29

А.Т. Насипкалиева¹, Г.И. Сұлтамұрат², Д.К. Насипкалиев³
^{1,2,3} Баишев Университеті, Ақтөбе қ.

МҰНАЙ КӘСІПШІЛІГІНДЕГІ АВТОМАТТАНДЫРЫЛҒАН ТОПТЫҚ ӨЛШЕУ ҚОНДЫРҒЫЛАРЫ

Андатпа

Бұл жұмыста автоматтандырылған топтық өлшеу қондырғыларының мақсаттары, сипаттамалары қарастырылған.

Түйінді сөздер: өлшеу қондырғысы, "ОЗНА-МАССОМЕР", мұнай өнеркәсібі.

Мұнай кәсіпшілігі- бұл мұнай мен табиғи газбен қамтамасыз ететін әлемдік энергетиканың жүрегі, адамзаттың көптеген өндірістік объектілері, процестері мен тіршілігі үшін қажет. Өндірістің тиімділігі мен қауіпсіздігін жақсарту үшін мұнай платформаларында автоматтандырылған топтық өлшеу қондырғылары (АТӨҚ) енгізіліп, осы салада бақылау мен қауіпсіздікте төңкеріс жасалды. Бұл мақалада біз АТӨҚ мұнай өнеркәсібінде қандай нақты артықшылықтар беретінін қарастырамыз.

Автоматтандырылған топтық өлшеу қондырғысы (АТӨҚ) мұнай ұңғымаларының өнімдерін автоматты түрде мерзімді анықтауға және олардың технологиялық режимдерін, процестерін бақылауға арналған. Қондырғылар мұнай кәсіпшіліктеріндегі мұнай мен ілеспе газды герметикалық жинау жүйесі үшін қолданылады.

Қазіргі уақытта Ақтөбе облысының кәсіпшіліктеріндегі дебитті өлшеу үшін әртүрлі қондырғылар пайдаланылады, мысалы: "Озна-Массомер"үлгісіндегі автоматтандырылған топтық өлшеу қондырғылары (АТӨҚ). [1]



Сурет 1. Автоматтандырылған топтық өлшеу қондырғысы (АТӨҚ)

"ОЗНА-МАССОМЕР" өлшеу қондырғылары ұңғыма сұйықтығының массасы мен массалық шығынын, ұңғыма сұйықтығының массасы мен массалық шығынын суды, мұнайдың таза массасын және жер қойнауынан алынатын (мұнай ұңғымаларынан алынатын) ілеспе мұнай газының көлемін есепке алмай тікелей және жанама өлшеуге арналған.

Кесте 1. Техникалық сипаттамалары

Белгілердің сипаттамалары	МАССОМЕР
Ұңғыма сұйықтығының массалық ағынын өлшеу диапазоны	тәулігіне 10 тоннадан тәулігіне 3000 тоннаға дейін / тәулігіне 2 тоннадан тәулігіне 1500 тоннаға дейін (жаппай)
Қысым	16 МПа дейін
Қолдау көрсетілетін Шығын өлшегіштер желісі	ЗАО «ЭМИС»: ЭМИС-МАСС 260, ЭМИС-ВИХРЬ 200; АО «Промышленная группа "Метран": MicroMotion; ООО НПО "Турбулентность-ДОН": Turbo Flow CFM, Turbo Flow UFG, Turbo Flow GFG; АО «Даймет»: ДУМЕТИС; ООО "ЭлМетро Групп": ЭЛМЕТРО-Фломак, ЭЛМЕТРО-Флоус; ООО "НПП КуйбышевТелеком-Метрология": КТМ РуМАСС, КТМ600 РУС; АО «ИПФ «СибНА»: ДРГ.М; СВГ и др.
Ылғал өлшегіштердің желісі	ВСН-2; ВГИ-1; АМ-ВОЕСН; RedEye; L и F; МПВ700
Сұйық сызықтың орналасу нұсқалары	Шығын реттегіші; дискретті немесе аналогты Кран; пневматикалық реттейтін клапандар
Газ желісінің орналасу нұсқалары	Демпфер; ағынды реттегіш; Клапан немесе кран
Тарату Модулінің нұсқалары	6,3 МПа дейінгі қысымға Ұңғымаларды ауыстырып қосқыш (тах. 14 ұңғыма). Тарату жүйесі 10 МПа дейін.

Дебитті өлшеуге арналған жабдықты таңдау тапсырма нұсқасының бастапқы деректерін өлшеу қондырғыларының техникалық сипаттамаларымен салыстыру негізінде жүзеге асырылады. Бұл жағдайда келесі көрсеткіштер ескерілуі керек:

- Ұңғыманың шығыны таңдалған қондырғының өлшеу диапазонында болуы керек;
- АТӨҚ-ға қосылған ұңғымалардың жиынтық дебиті оның өткізу қабілеттілігінен аспауы тиіс;
- Буферлік қысымның мәні АТӨҚ жұмыс қысымына сәйкес келуі керек;

- Газ факторының мәні, механикалық қоспалардың концентрациясы, мазмұны
- H_2S АТӨҚ шекті паспорттық көрсеткіштерінен аспауы тиіс.

Нәтиже -оның жұмыс принципін және техникалық сипаттамасын сипаттайтын қондырғыны негізделген тандау.

Өлшеу қондырғыларының саны формула бойынша анықталады:

$$A = \frac{N}{i};$$

мұндағы: N-кен орнындағы ұңғымалардың саны;

i-өлшеу қондырғысына қосуға болатын ұңғымалардың саны. [1]

"ОЗНА-МАССОМЕР" бәсекелестік артықшылықтары, бұл БТ және АД-ны бір жақтауда біріктіру мүмкіндігі; Мобильді орындау мүмкіндігі; реттелетін беру үшін реагенттерді мөлшерлеу жүйелерімен және тазалау және диагностика құралдарын іске қосу-қабылдау камераларымен бір блокта біріктіру мүмкіндігі; технологиялық блокты бір аппаратуралық блок пен бір аппаратуралық блок негізінде қосымша 10 және одан да көп ұңғымаларға масштабтау мүмкіндігі өлшеу модулін енгізу мүмкіндігі; кең ауқымда үздіксіз және дәл өлшеулерді жүзеге асыру мүмкіндігі; экологиялық қауіпсіз; өндірістік процестерді оңтайландыру, тәуекелі аз; қоршаған ортаға теріс әсерді азайтады, өйткені олар шығарындыларды дәл бақылауға және экологиялық қауіпсіздік стандарттарын сақтауға ықпал етеді. [3]

Қорытынды. Мұнай кәсіпшілігіндегі автоматтандырылған топтық өлшеу қондырғылары энергия ресурстарын өндіруді бақылау мен қауіпсіздіктің жаңа дәуірін бастайды. Бұл Инновациялық жүйелер тиімділікті жақсартады, тәуекелдерді азайтады және мұнай платформаларының тұрақты жұмысына ықпал етеді, бұл мұнай өнеркәсібінің ұзақ мерзімді тұрақтылығына ықпал етеді.

Пайдаланылған әдебиеттер тізімі:

1. В.А.Слышенков, А.И.Деговцов. «Оборудование для сбора и подготовки нефти и газа». Москва 2012г.
2. Учебное пособие по дисциплине «Машины и оборудование газонефтепроводов и газонефтехранилищ». Ижевск 2010г.
3. «Актуальные вопросы нефтегазовой отрасли». АО «НИПИнефтегаз». Сборник трудов-3 выпуск. Актау 2016г.
4. <https://ozna.ru/products-services/izmerenie-produktsii-skvazhin/ustanovka-avtomatizirovannaya-izmeritelnaya-ozna-massomer/>
5. <https://ozna.ru/products-services/izmerenie-produktsii-skvazhin/ustanovka-avtomatizirovannaya-izmeritelnaya-ozna-massomer/>

АВТОМАТИЗИРОВАННЫЕ ГРУППОВЫЕ ЗАМЕРНЫЕ УСТАНОВКИ НА НЕФТЯНЫХ ПРОМЫСЛАХ

Аннотация

В данной работе рассмотрены цели, характеристики автоматизированных групповых измерительных установок.

Ключевые слова: измерительная установка, "ОЗНА-МАССОМЕР", нефтяная промышленность.

AUTOMATED GROUP METERING UNITS AT OIL FIELDS

Abstract

This work considers the goals, characteristics of automated group measuring installations.

Keywords: measuring installation, "OZNA-MASSOMER", oil industry.

МРНТИ 10.79.01

Н.Ю. Волосова¹, А.К. Сабитаева²

¹*Оренбургский государственный университет, Россия, г. Оренбург*

²*Баишев университет, Казахстан, г.Актобе*

ИСКУССТВЕННЫЙ ИНТЕЛЛЕКТ: ТРАНСФОРМАЦИЯ ВЗГЛЯДА С ТОЧКИ ЗРЕНИЯ НУЖД СУДОПРОИЗВОДСТВА

Аннотация

В работе вскрываются причины обращения к изучению вопроса использования искусственного интеллекта в судопроизводстве, среди которых главное место занимает количественный прессинг дел, находящихся в производстве судей; обосновывается необходимость изучения не только таких перспектив, но опасностей и рисков использования искусственного интеллекта в судопроизводстве.

Ключевые слова: искусственный интеллект, судопроизводство, цифровые технологии, дифференциация

Искусственный интеллект стал неотъемлемой частью нашей повседневной жизни. Это и электронные помощники, умный дом, электронный переводчик и многое, многое другое, что мы используем в повседневной жизни, воспринимаем это как должное, даже не задумываясь о том, что все это относится к технологиям искусственного интеллекта. Использование таких технологий существенно упрощает жизнь человека, делает технологический процесс быстрым, исключает много рутинных действий, эффективно решает повседневные задачи. Однако это вовсе не значит, что система искусственного интеллекта применяется исключительно только в производственном цикле и повседневной жизни. Это не так. Данные технологии все шире используются и в правоприменительной деятельности.

Именно поэтому многие исследователи неоднократно поднимают вопрос о возможности использования систем искусственного интеллекта в судопроизводстве. Среди причин, которые позволяют ставить вопрос о необходимости использования систем искусственного интеллекта в судопроизводстве можно выделить несколько, но одной из ключевых отмечают очень большую нагрузку на судейский корпус. Это проблема существует во всем мире, она характерна для работы судебной системы как в Российской Федерации, так и в Республике Казахстан.

Все возрастающая количественная нагрузка судей при отсутствии увеличения их штатной численности ложится тяжелым бременем на весь судейский корпус. Судьи вынуждены работать в очень напряженном режиме.

Кроме того, количественная нагрузка судей отражается на сроках рассмотрения, находящихся в их производстве дел. Все это заставляет задуматься об использовании искусственного интеллекта в судопроизводстве. Системы искусственного интеллекта очень оперативно работают с большими пластами информации, поиск необходимого ответа на решение поставленных задач у многих систем занимает меньше минуты времени, именно эту оперативность возможно использовать и при рассмотрении дел в судах, что существенно облегчит соблюдения сроков судопроизводства и процесс его отправления. Это первый

аргумент в пользу использования систем искусственного интеллекта в судопроизводстве - возможность эффективно и оперативно отправлять правосудие.

Вторым аргументом является то, что в большинстве стран мира все чаще возникает вопрос о коррумпированности лиц, осуществляющих правосудие. Коррумпированность судебной системы сегодня относится к самым большим проблемам современной судебной системы во многих странах мира. Мы здесь не говорим о коррумпированности всей системы отправления правосудия, мы говорим об отдельных лицах, действия которых существенно влияют на уважение к системе правосудия и доверие к ней со стороны граждан государства.

30 января 2020 года ВОЗ признала эпидемию международной чрезвычайной ситуацией. 11 марта ВОЗ объявила о пандемии заболевания, которому было присвоено название COVID-19 (сокращенно от Corona Virus Disease). В период жестких локдаунов судебная система меняла режим и форму работы. Следует признать, что к таким качественным изменениям мы все не были готовы. Судебная система большинства государств признала невозможность рассмотрения дел в том режиме, к которому мы все привыкли. Но следует отметить, что судебная система быстро адаптировалась к новым реалиям и использовала новые технологии в своей деятельности.

Надо отметить также возможность искусственного интеллекта, связанную с возможностью обработки больших пластов информации, быстрым системным анализом ситуаций и документов, поиском необходимых источников информации.

Нами представлены лишь некоторые из основных моментов, связанных с необходимостью внедрения систем искусственного интеллекта в судопроизводство.

Используя термин "искусственный интеллект" следует дать некоторые пояснения его значения. На данное значение есть несколько точек зрения. Первая основана на том, что это технология или направление современной науки, изучающее способы обучить компьютер, роботизированную технику, аналитическую систему разумно мыслить также как человек [6]; вторая указывает как на систему или машину, которые могут имитировать человеческое поведение, чтобы выполнять задачи, и постепенно обучаться, используя собираемую информацию [3]; третья рассматривает искусственный интеллект как процесс и умение думать и анализировать данные [8].

Отмечая положительные моменты использования искусственного интеллекта отметили эффективность:

- использования всего потенциала имеющихся данных;
- составления надежных прогнозов и автоматизация сложных задач [8].

Мы попытались в общих чертах описать те возможности, которые есть у искусственного интеллекта. Что же из них мы можем использовать в судопроизводстве?

Нами разделяется точка зрения отдельных исследователей, которые понимают искусственный интеллект как моделируемую (искусственно воспроизводимую) интеллектуальную деятельность мышления человека. Что позволяет предположить несколько этапов в виде краткосрочной, среднесрочной и долгосрочной перспектив его внедрения в систему отечественных судов [5]. Каждая из рассматриваемых перспектив будет приближать судебную систему к более широкому использованию систем искусственного интеллекта в судопроизводстве. Исходя из представленных перспектив можно сделать следующие выводы.

В настоящей момент мы стоим на пороге реализации краткосрочной перспективы. Для нее характерно использование искусственного интеллекта как ассистента судьи-человека по ряду вопросов делопроизводства и при рассмотрении дела по существу.

Если рассматривать более отдаленную перспективу, к которой относится среднесрочная перспектива, то для нее характерно рассмотрение искусственного интеллекта как судьи-компаньона судье-человеку, в том числе по вопросу оценки ряда доказательств. Долгосрочная перспектива позволяет говорить о возможной замене судьи-человека

искусственным интеллектом по отдельным функциям судьи-человека при осуществлении правосудия [5].

Можем ли мы заменить сегодня судью-человека искусственным интеллектом? Конечно же нет, как не может это сделать и в более отдаленной перспективе. Это связано с уровнем развития технологий. Этот уровень недостаточен для полноценной замены искусственным интеллектом судью-человека. Однако это вовсе не значит, что таких попыток нет.

В частности, китайские ученые утверждают, что разработали первый в мире искусственный интеллект, способный анализировать материалы дел и предъявлять обвинение на основании письменного описания дела с точностью 97% по делам о мошенничестве с кредитными картами, азартных играх, опасном вождении, кражах, умышленном причинении вреда здоровью и воспрепятствовании выполнению служебных обязанностей [4].

Пока же мы подходим к реализации краткосрочной перспективы использования искусственного интеллекта как ассистента судьи-человека по ряду вопросов делопроизводства и при рассмотрении дела по существу.

Говоря о перспективах использования искусственного интеллекта необходимо обратить внимание на опасности и риски его применения.

На самом деле проблем в использовании искусственного интеллекта, включая судопроизводство, достаточно много. Среди наиболее болезненных следует отметить следующие:

- отсутствие соответствующих программ, способных сформировать необходимые алгоритмы, используемые при отправлении правосудия;
- отсутствие законодательного регулирования вопросов использования искусственного интеллекта при рассмотрении дел, нерешенность вопроса доказательственного обеспечения судебного процесса;
- отсутствие понимания многими исследователями и практиками важности формирования и развития уже сейчас научных знаний о востребованности искусственного интеллекта для нужд правосудия;
- не четкая разработка этических принципов использования искусственного интеллекта для нужд судопроизводства;
- опасность для человека.

Движение реформ в сторону электронного формата, которое на первый взгляд кажется наиболее прогрессивным, на самом деле является крайне консервативным, т.к. предполагаемая модернизация касается изменения формата судопроизводства, т.е. формы отправления правосудия. То есть по существу мы ведем речь об одном из элементов дифференциации судопроизводства. Что для такого формата характерно.

Эта замена или обогащение традиционной письменной формы новой электронной формой, особенно в области информации и коммуникации, наблюдается в электронных реестрах, электронных файлах, электронных папках, электронных документах, электронных подписях, электронных банках данных или электронных письмах. Эти термины надлежащим образом описывают замену одного носителя данных другим. Другими словами, широко восхваляемая «модернизация правосудия» новыми средствами массовой информации часто означает не что иное, как попытку заменить или дополнить традиционную форму действий, реакций и взаимодействий процессуальных или административных рабочих процессов [2].

Как было отмечено рядом исследователей «криминальная» креативность по использованию цифровых технологий и искусственного интеллекта постоянно совершенствуется, опережая ответную реакцию на нее правоохранительных органов. Случаи цифрового мошенничества в банковской и экономической сфере; взлома баз данных с личной конфиденциальной информацией граждан, аккаунтов, ящиков электронной почты;

преступных манипуляций с цифровой электронной подписью; создания в преступных целях поддельных сайтов различных учреждений, госорганов и т.п. широко распространены [1].

По данным некоторых исследователей искусственный интеллект уже может подделывать отпечатки пальцев человека, что позволяет получить доступ к информации, защищенной биометрической системой идентификации [7]. Поэтому нельзя забывать и прогнозировать опасности и риски, которые таит в себе искусственный интеллект для судопроизводства.

Поэтому полагаем, что на сегодняшний день необходимо сосредоточиться на поиске эффективных правовых охранительных механизмов, которые бы позволили использовать искусственный интеллект в судопроизводстве безопасно для участников процесса. Этому на наш взгляд будут способствовать принципы взаимодействия систем искусственного интеллекта и коммуникативной человеческой деятельности.

Список литературы:

1. Апостолова Н.Н. Искусственный интеллект в судопроизводстве // Северо-Кавказский юридический вестник. 2019. №3. URL: <https://cyberleninka.ru/article/n/iskusstvennyy-intellekt-v-sudoproizvodstve>
2. Гиллес П. The electronic process and the principle of orality // Электронное приложение к Российскому юридическому журналу. 2011. №3. URL: <https://cyberleninka.ru/article/n/the-electronic-process-and-the-principle-of-orality>
3. Ермолаев Д. А. Анализ применения и развития различных типов искусственного интеллекта для российской экономики // Научные труды Вольного экономического общества России. 2021. №3. URL: <https://cyberleninka.ru/article/n/analiz-primeneniya-i-razvitiya-razlichnyh-tipov-iskusstvennogo-intellekta-dlya-rossiyskoj-ekonomiki>
4. Китай может стать первым в мире, кто внедрит искусственный интеллект в правовую систему [Электронный ресурс] - Режим доступа: <https://www.inkstonenews.com/tech/china-may-become-worlds-first-bring-ai-legalsystem/article/3125009>
5. Лаптев В. Искусственный интеллект в суде: как он будет работать URL: <https://pravo.ru/opinion/232129/>
6. Семина Т.В., Го Вэй Воздействие технологий искусственного интеллекта на социальные отношения // Социология. 2022. №3. URL: <https://cyberleninka.ru/article/n/vozdeystvie-tehnologiy-iskusstvennogo-intellekta-na-sotsialnye-otnosheniya>
7. Херн А. Поддельные отпечатки пальцев могут имитировать реальные в биометрических системах URL: <https://www.theguardian.com/technology/2018/nov/15/fakefingerprints-can-imitate-real-fingerprints-in-biometric-systems>
8. Что такое ИИ? Подробнее об искусственном интеллекте [Электронный ресурс] - Режим доступа: <https://www.oracle.com/cis/artificial-intelligence/what-is-ai/>

ЖАСАНДЫ ИНТЕЛЛЕКТ: СОТ ІСІН ЖҮРГІЗУ ҚАЖЕТТІЛІКТЕРІ ТҮРҒЫСЫНАН КӨЗҚАРАСТЫ ӨЗГЕРТУ

Аңдтапа

Жұмыста сот ісін жүргізуде жасанды интеллектіні пайдалану мәселесінің себептері, сонымен қатар солардың ішінде басты орында осындай перспективалардағы сандық приссинг қана емес, сот ісін жүргізудегі жасанды интеллектіні пайдаланудың қауіптері мен тәуекелдері ашылады.

Тірек сөздер: жасанды интеллекті, сот ісін жүргізу, сандық технология, дифференциация.

ARTIFICIAL INTELLIGENCE: TRANSFORMING THE VIEW FROM THE PERSPECTIVE OF THE NEEDS OF LEGAL PROCEEDINGS**Abstract**

The paper reveals the reasons for turning to the study of the use of artificial intelligence in court proceedings, among which the main place is occupied by the quantitative pressure of cases under the production of judges; the need to study not only such prospects, but the dangers and risks of using artificial intelligence in court proceedings is justified.

Keywords: artificial intelligence, legal proceedings, digital technologies, differentiation

МРНТИ 10.63.35

Р.Е. Ералы¹, П.К. Ниязов², И. М.Телибекова³
¹²³*Баишев Университеті, Қазақстан Республикасы, Ақтөбе*

ЦИФРЛЫҚ ТЕХНОЛОГИЯЛАРДЫ ПАЙДАЛАНУ АРҚЫЛЫ ЕҢБЕК ШАРТТЫҢ ЖАСАСУЫНЫҢ ҚҰҚЫҚТЫҚ РЕТТЕЛУІ**Аңдатпа**

Мақалада цифрлық технологияларды пайдалана отырып, еңбек шартын жасасуды құқықтық реттеу қарастырылады. Авторлар қағаз форматтағы еңбек шарты мен цифрлық технологияларды қолдану арқылы жасалған еңбек шартының айырмашылығын көрсетті. Сонымен қатар, авторлар электронды еңбек шарты, еңбек жағдайларын есепке алудың бірыңғай жүйесі, сондай-ақ еңбек шартын жасау кезінде цифрлық технологияларды қолдануды дамыту тұжырымдамаларын зерттеді. Мақалада сондай-ақ электронды форматта еңбек шартын жасасудың артықшылықтары мен кемшіліктері көрсетілген. Мақаланы дайындау кезінде авторлар еңбек шартын электронды түрде жасауды реттейтін Қазақстан Республикасының қолданыстағы заңнамасына сүйенді. Мақаланы дайындау барысында авторлар осы мәселеге қатысты қазақстандық және ресейлік ғалымдардың пікірлерін, алыс шетел ғалымдарының көзқарастарын зерделеп, келтірген.

Түйінді сөздер: еңбек заңнамасы, еңбек шарты, еңбек шартын жасау, цифрлық технологиялар, еңбек жағдайларын есепке алудың бірыңғай жүйесі.

Ең алдымен «еңбек» терминінің мағынасын толықай түсініп алу қажет. Қазақстан Республикасының еңбек кодексінің (бұдан әрі – ҚР ЕК) 1-бап, 1-тармақ, 14-бөлігіне сәйкес еңбек – адам мен қоғамның өмір сүру және қажеттіліктерін қанағаттандыру үшін қажетті материалдық, рухани және басқада құндылықтарды жасауға бағытталған адам қызыметі деп анықалған [1].

«Қазіргі уақытта Қазақстан Республикасының Еңбек және халықты әлеуметтік қорғау министрлігінің базасында электрондық еңбек шарттарын есепке алу бойынша бірыңғай сақтау орны құрылды. Жұмыс беруші әлеуетті жұмыскермен шарт жасасады және сол шарт туралы ақпаратты веб-сервис арқылы бірыңғай сақтау орнына жібереді. Электронды еңбек шартында қағаздағыдай барлық мәліметтер, атап айтқанда тараптарды реквизиттері, еңбек шарттар, демалыс режимі, жалақы мөлшері, жұмысшы мен жұмыс берушінің құқықтары мен міндеттері көрсетіледі. Оған электронды цифрлық қолтаңба арқылы қол қойылады», – деді вице-министрі Нариман Мұқышев [2].

Қазақстан Республикасымызда электрондық еңбек шарттарын (бұдан әрі – ЭЕШ) қолдану туралы мәселелерді И. М. Телибекова мен Б. А.Телибеков қарастырып 2015 жылдың 22-23 қазанында Қ. Жұбанов атындағы Ақтөбе өңірлік мемлекеттік университетінде өткен «Еуразиялық экономикалық одақ: стратегия және іске асыру тетіктері» VII халықаралық

ғылыми конференциясы ұсыныс берген [3]. Авторлар Үкіметтің e-gov.kz сайтында қолжетімділік үшін ашық Еңбек келісім-шарттарының бірыңғай базасын орналастыру және электронды еңбек кітапшасы (бұдан әрі – ЭЕК) енгізу қажеттілігі туралы мәселені көтерді. Сонымен қатар И. М. Телібекованың ғылыми зерттеулерінде ЭЕШ және ЭЕК енгізуді цифрлық ақпараттық технологияларды пайдалану негізінде субъективті құқықтар мен мүдделерді жүзеге асыруды қамтамасыз ету құралы ретінде қарастырады [4].

Адамзат қауымы жыл санап емес, ай санап, тіпті апта мен күн санап цифрландыру заманының сиқырлы әлеміне еніп барады. Цифрландыру технологиялары дегеніміз – бұл бұрын-сонды адамзат бастан кешпеген ғажайып әлемнің жаңа құралдары. Қазіргі күні бұл технологиялар жасақталу үстінде. Олар қазірдің өзінде біз тамсанып айта беретін ақпараттық технологиялардың өзін жолда қалдыра бастады. Осылайша ертегілер шындыққа айналатын заман келді. Тіпті ата-бабаларымыз ертегілердің өзінде қиялы жетіп бейнелей алмаған жаңа дүниелермен кездесуімізге көп қалған жоқ. Бұл туралы атақты футуролог, жапон физигі Митио Каку былай дейді: «Цифрлы технологиялардың арқасында адамдар, шартты түрде алғанда, өлместік жағдайға жетуі мүмкін [5]. Мәселен, А. Эйнштейн туралы барлық мәліметтерді жинастыра келе, осы ақпараттардың негізінде оның цифрлы көшірмесін жасап, оны голографиялық бейнемен толықтыруға болады. Ал қазіргі өмір сүріп жатқан адамның, мәселен, сіздің цифрлы болмысыңыз бен тұлға-ңызды жасау одан да жеңілдейді. Ол үшін сіздің миыңыздағы барлық ақпа-рат-тарды оқиды да, соның негізінде көшір-меңізді жасайды. Сіз өлген кезде бұл егіз-көшір-меңіз сіздің орныңызға өмір сүріп, сіздің мінезіңіздің негізінде дами алады және сіздің жады-ңызды жаңа таныстықтармен байыта береді» [6].

Еңбек шартын электронды түрде жасау жолдары қарастырсақ, ол үшін кәсіпкер Enbek.kz порталына кіріп, тіркеледі [7]. Одан соң, авторизациядан өтіп, «Еңбек шарты» деген батырманы басады. Шыққан терезеге қызметкер туралы мәліметтерді жазады. Портал автомат түрде толтыратын тұстарды шығарып береді. Содан кейін жүйе енгізілген деректерді өңдеп, мемлекеттік органдарда тіркелгені туралы ақпаратты сұратып, жұмыс берушіге қызметкердің жеке іс-қағазын цифрлық форматта жасап береді. Одан соң дайын шаблонға сәйкес портал еңбек шартының дайын мекетін әзірлейді. Қандай да бір өзгеріс енгізу керек болса, алып-қосуға болады. Сонымен шарт жасау процесі тәмам. Бұдан бөлек, қызметкер өзінің жеке іс-қағазын қалаған кезінде қарай алады. Ол үшін аталған порталдағы жеке кабинетіне кіріп, еңбек шартының шаблонна электронды цифрлық қолтаңба қоя алады. Электронды еңбек шартын кәсіпорын өзінің цифрлық құжаттар мұрағаты сақталатын жүйесінде де жасауына болады. Дегенмен бұл жерде біршама қиындық туындауы мүмкін. Айталық, сол жүйені қолдануы үшін мекеме Еңбек шартының бірыңғай жүйесіне қосылған болуы керек. Сондай жағдайда ғана электронды еңбек шартының күші болып, еңбек шарттары жүйесінің реестрінде тіркеледі.

ҚР ЕК-не енгізілген нормаларға сәйкес, 33-ші бабында еңбек шарттары жұмыс беруші мен қызметкердің арасында электрондық цифрлық қолтаңба (бұдан әрі – ЭЦҚ) расталып электрондық құжат нысанында немесе қағаз түрінде жасалатындығы анықталды [1]. Бұл ретте, 23-ші бабында жұмыс берушінің еңбек шартын жасасу және тоқтату, (оған енгізілетін өзгерістер және толықтырулар) туралы ақпаратты еңбек шарттарын есепке алудың бірыңғай жүйесіне енгізу міндеті анықталды [1]. Еңбек шарттарымен жұмыс Электронды еңбек биржасына – ЭЕБ www.enbek.kz сайтына тіркеу арқылы жүргізіледі [6].

«Еңбек шарттарын есепке алудың бірыңғай жүйесінде еңбек шарты туралы мәліметтерді ұсыну және алу қағидаларын бекіту туралы» Қазақстан Республикасы Еңбек және халықты әлеуметтік қорғау министрінің 2020 жылғы 3 қыркүйектегі №353 бұйрығы бекітілді, ол 2020 жылғы 18 қыркүйектен бастап қолданыста [7]. Осы қағидада Еңбек шарттарын есепке алудың бірыңғай жүйесінде (бұдан әрі – ЕШЕАБЖ) еңбек шарттарын тіркеу тәртібі мен мерзіміне қатысты мәселелерге жауап береді.

Жұмыс берушіге қолайлы тұстары туралы айта кетсек, әлбетте, ең бірінші кезекте мұның артықшылығы — шарт жасасу тәсілін жеңілдететіні. Өйткені барлық этап шығып тұрады, тек дұрыс толтыру ғана қалады. Жұмыс беруші бір уақытта екі тілде шартты тіркей алады. Бізде көбіне, мысалы қазақша және орысша жасалады. Портал жүйесі шаблонды аударуға өзі-ақ көмектесіп, барынша қате жіберудің алдын алады. Сонымен қатар, интернет-портал жұмыс берушіге Қазақстан Республикасының заңнамаларына толықтай сәйкес келетін шаблонды ұсынады. Осылайша заңды тұрғыдан алып қарағанда да бәрі дұрыс болады. Кадрлық іс өндірісінің де процесі әжептәуір жеңілдейді. Порталда қызметкерлердің деректері автомат түрде сақталып тұрады. Яғни жұмыс беруші кез келген кезде қызметкер туралы мәліметті демде таба алады. Бұл артықшылықтар мекемеге арналған.

Қызметкерге қолайлы тұстарын қарастырсақ, электрондық еңбек шарт олар үшін қаншалықты қолайлы? Мұнда да бірнеше тұсын атап өту керек. Еңбек шартына сәйкес, ол жүйеде сақталатыны белгілі. Демек жұмыс беруші онда жазылған міндеттемелерді түгел орындауға міндетті. Барлығы заң аясында жасалған. Жүйе қызметкердің жұмысқа орналасу процесін есте сақтап қалатындықтан, оның еңбек өтілін де автомат түрде шығарып тұрады. Әдетте, кей адамдар еңбек кітапшасын жоғалтып алып, әр жұмыс орнына барып қалпына келтіріп жүруі керек болса, мына жерде барлық мәлімет сақтаулы. Сол жағынан өте ыңғайлы. Қызметкерлердің жұмысқа орналасу процесі оңтайландырылған. Медициналық анықтама, куәлік, жоғары білім туралы диплом, түйіндеме, жеке деректер – бәрі жүйеде тұрады. Оны апарып, жинап жүрудің қажеті болмайды.

Кемшіліктері де жоқ емес. Әрине, жүйе істен шығуы да мүмкін. Себебі интернет-ресурстармен жұмыс істеген кезде желіде бірдеңе дұрыс болмай қалып жатады. Жылдамдығы аз болып, аша алмай қалуыңыз мүмкін. Болмаса, техникалық қателер де болады. Мұндай кезде қызметкер туралы ақпарат алу қиындайды. Дәстүрлі әдісте мұндай қауіп жоқ. Сөреден қажет құжатты тауып алып, жұмыс істей бересіз. Одан бөлек, адами фактордың кесірінен қате кететін тұстар болады. Толтырғанда қате мәлімет енгізіп жіберсе, оны дұрыстау қиынға соғуы мүмкін екенін есте ұстау керек. Демек, кадр бөлімі толтырған уақытта аса мұқият болуы керек деген сөз. Сонымен қатар, біз жиі жазатын фишинг мәселесін де назардан тыс қалдыра алмаймыз. Себебі желіде хакерлер көп. Бір күні бұзып алса, бүкіл дерек желіге жүктеліп кетуі мүмкін. Дегенмен қауіптенемін деп жұмысты күрделендірмеген де дұрыс. Өйткені заман дамыған сайын осындай шешімдер қажет-ақ. Сондай мәселелерге Торғын Қабен зерттеу жұмыстарында назарын аударды [8].

Ақпаратты бір жүйеге енгізу мен қабылдауды жүзеге асыруды туралы сұрақты қарастырайық. Жұмыс беруші қызметкермен еңбек шартын жасасу және тоқтату, оған енгізілетін өзгерістер немесе толықтырулар туралы ақпаратты ЕШЕБЖ-не енгізуге міндетті [9]. Жұмыс беруші ЕШЕБЖ-ге кадрлық қамтамасыз етуді ЕШЕБЖ-мен интеграциялау арқылы немесе «Электрондық еңбек биржасы» мемлекеттік ақпараттық порталы немесе ЕШЕБЖ-мен интеграцияланған еңбек шарттарын есепке алуды автоматтандыруға арналған басқа ақпараттық жүйелер арқылы ақпарат енгізеді:

Қызметкермен еңбек шартын жасасу және тоқтату туралы сұрақты қарастырсақ, Қазақстан Республикасының заң шығарушы сол саладағы заңнамаға өзгерістер мен толықтырулар енгізген. Біріншіден еңбек шарты туралы міндетті мәліметтер тараптардың деректемелері ретінде енгізіледі:

– жұмыс берушінің – жеке тұлғаның жеке сәйкестендіру нөмірі (бұдан әрі – ЖСН) немесе жұмыс берушінің – заңды тұлғаның бизнес сәйкестендіру нөмірі (бұдан әрі – БСН), жұмыскердің ЖСН;

– белгілі бір мамандық, кәсіп, біліктілік немесе лауазым бойынша жұмыс (еңбек функциясы);

– жұмыс орындау орны;

– еңбек шартының мерзімі;

- жұмыстың басталатын күні;
- шарттың жасалған күні және реттік нөмірі.
- еңбек шарты туралы қосымша мәліметтер
- жұмыс уақыты мен демалыс режимі;
- еңбек шартын қандай жағдайда бұзылатыны туралы ақпарат;
- әскери міндет.

Мәліметтерді жұмыс беруші немесе жұмыс берушінің актісі бойынша осы міндет жүктелген кадр бөлімінің бастығы ұсынады. ЕШЕБЖ-ге мәлімет енгізу мерзімі: жаңадан жасалған еңбек шарттары туралы – екі тарап еңбек шартына қол қойған күннен бастап 5 жұмыс күнінен кешіктірмей; қолданылу мерзімі аяқталмаған еңбек шарттары туралы:

- халық саны 2000 адамға дейінгі кәсіпорындар үшін – ереже күшіне енген күннен бастап 1 жыл ішінде;
- саны 2000 адамнан асатын кәсіпорындар үшін – ереже күшіне енген күннен бастап 2 жыл ішінде;
- еңбек шартына өзгертулер мен толықтырулар енгізу туралы – оларға екі тарап қол қойған күннен бастап 15 күнтізбелік күннен кешіктірмей;
- жұмыскер жұмысқа қайта оралған жағдайда түзету туралы – қалпына келтіру күнінен бастап 10 жұмыс күні ішінде;
- мәліметті дұрыс енгізбеген жағдайда қатені түзету туралы – бастапқы деректер енгізілген күннен бастап 30 күнтізбелік күн ішінде;
- егер жұмыскердің және (немесе) жұмыс берушінің деректемелері қате енгізілген болса, мәліметті жою – алғашқы жазба енгізілген күннен бастап 30 күнтізбелік күн ішінде;
- еңбек шартын тоқтату туралы – еңбек шарты бұзылған күннен бастап 3 жұмыс күнінен кешіктірмей.

ЕШЕБЖ-дан мәліметтер жеке және заңды тұлғаларға еңбек жөніндегі уәкілетті мемлекеттік орган арқылы электрондық немесе қағаз түрінде сұрау салу негізінде жеке мәліметтер және оларды қорғау туралы Қазақстан Республикасы заңнамасының талаптарын ескере отырып береді.

Мерзімді бұзса немесе деректерді көрсетпеген жағдайда не болады? Әкімшілік құқық бұзушылық туралы кодексте ЕШЕБЖ-ға мәліметтің енгізілмегені немесе уақытылы енгізілмегені үшін тікелей жауапкершілік жоқ. Осы талаптардың орындалуын мемлекеттік еңбек инспекторлары мемлекеттік бақылау шеңберінде жүзеге асырады. Әрі егер жұмыс берушілер ЕШЕБЖ-ге мәлімет енгізу бойынша өз міндеттерін орындамаса, жою мерзімі көрсетілген нұсқама беріледі. Мемлекеттік заң инспекциясының нұсқамасы орындалмаған жағдайда материалдар әкімшілік жауапкершілікке тарту үшін сот органдарына жіберіледі.

Дереккөздер тізімі:

1. Қазақстан Республикасының Еңбек кодексі 2015 жылғы 23 қарашадағы №414-V ҚРЗ. URL: <https://adilet.zan.kz/kaz/docs/K1500000414>.
2. Электронды еңбек шарты 16 млн қағаз құжаттан бас тартуға мүмкіндік береді. URL: https://www.inform.kz/kz/elektrondy-enbek-sharty-16-mln-kagaz-kuzhattan-bas-tartuga-mumkindik-beredi_a3358565.
3. Телибекова И. М., Телибеков Б. А. // К вопросу об обеспечении реализации трудовых и социальных прав и интересов работающих граждан // Материалы VII Международной научной конференции «Евразийский экономический союз: стратегия и механизмы реализации», проходившей 22-23 октября 2015 г. на базе Института экономики и права Актюбинского регионального государственного университета имени К. Жубанова (Актобе, 2015) – 284 с.
4. Телибекова И. М. Цифровые информационные технологии как инструмент обеспечения реализации субъективных прав и интересов // Материалы IX международной научно-

- практической конференции «Правовые и социально-экономические проблемы современной России: теория и практика» (ФГБОУ ВО «Пензенский государственный университет» 10-11 ноября 2021 г.). – Пенза, 2021. – С. 218-224.
5. Жайлаубаева К. А. Цифрландыру бүгінгі білім берудегі жаңа негізгі бағыт. URL: <http://edunews.kz/importantnews/1503-cifrlandyru-bgng-blm-berudeg-zhaa-negzg-bayt.htm>
 6. <https://www.enbek.kz> ақпараттық порталы.
 7. «Еңбек шарттарын есепке алудың бірыңғай жүйесінде еңбек шарты туралы мәліметтерді ұсыну және алу қағидаларын бекіту туралы» Қазақстан Республикасы Еңбек және халықты әлеуметтік қорғау министрінің 2020 жылғы 3 қыркүйектегі №353 бұйрығы. URL: <https://adilet.zan.kz/kaz/docs/V2100025512>.
 8. Торғын Қабен. Электронды еңбек шарты қалай жасалады? URL: <https://kz.kursiv.media/kk/2022-07-07/elektrondy-e-bek-sharty-alaj-zhasalady/amp/>
 9. Еңбек шарттарын есепке алудың бірыңғай жүйесінде еңбек шарты туралы мәліметтерді ұсыну және алу қағидаларын бекіту туралы. URL: <https://adilet.zan.kz/kaz/docs/V2000021173>

ПРАВОВОЕ РЕГУЛИРОВАНИЕ ЗАКЛЮЧЕНИЯ ТРУДОВОГО ДОГОВОРА С ИСПОЛЬЗОВАНИЕМ ЦИФРОВЫХ ТЕХНОЛОГИЙ

Аннотация

В статье рассмотрено правовое регулирование заключения трудового договора с использованием цифровых технологий. Авторы показали отличие трудового договора в бумажном формате от трудового договора, заключаемого с помощью цифровых технологий. Помимо этого авторы изучили понятия электронного трудового договора, единой системы учета условий труда, а также становление применения цифровых технологий при заключении трудового договора. Также в статье показаны преимущества и недостатки заключения трудового договора в электронном формате. Авторы при подготовке статьи опирались на действующее законодательство Республики Казахстан, регулирующего заключение трудового договора в электронной форме. При подготовке статьи авторы изучили и привели мнения казахстанских, российских ученых по данному вопросу, а также точки зрения ученых стран дальнего зарубежья.

Ключевые слова: трудовое законодательство, трудовой договор, заключение трудового договора, цифровые технологии, единая система учета условий труда.

LEGAL REGULATION OF THE CONCLUSION OF AN EMPLOYMENT CONTRACT USING DIGITAL TECHNOLOGIES

Abstract

The article considers the legal regulation of the conclusion of an employment contract using digital technologies. The authors showed the difference between an employment contract in paper format and an employment contract concluded using digital technologies. In addition, the authors studied the concepts of an electronic labor contract, a unified system for recording working conditions, as well as the development of the use of digital technologies when concluding an employment contract. The article also shows the advantages and disadvantages of concluding an employment contract in electronic format. When preparing the article, the authors relied on the current legislation of the Republic of Kazakhstan, which regulates the conclusion of an employment contract in electronic form. In preparing the article, the authors studied and cited the opinions of Kazakh and Russian scientists on this issue, as well as the points of view of scientists from far abroad countries.

Keywords: labor legislation, employment contract, conclusion of an employment contract, digital technologies, a unified system for recording working conditions.

Х.З. Сактаганова¹, Ж.Д. Досым², М.Ж. Жайғалиева³, И. М. Телибекова⁴
¹²³⁴Баишев Университеті, Қазақстан Республикасы, Ақтөбе қ.

ҚАЗАҚСТАН РЕСПУБЛИКАСЫНЫҢ КӘСІПКЕЛЕРДІҢ ЦИФРЛЫҚ ТЕХНОЛОГИЯЛАР АРҚЫЛЫ ҚҰҚЫҚТАРЫН ЖҮЗЕГЕ АСЫРУ МЕН ҚОРҒАУДЫҢ ҚҰҚЫҚТЫҚ РЕТТЕЛУІ

Андатпа

Мақалада Қазақстан Республикасының заңнамасында көзделген кәсіпкерлердің құқықтарын жүзеге асыру және қорғау мәселелері қарастырылды. Авторлар цифрлық технологияларды пайдалана отырып, кәсіпкерлердің құқықтарын жүзеге асыру мен қорғаудың әртүрлі тәсілдерін құқықтық реттеуді қарастырды. Мақаланы дайындау барысында авторлар Қазақстан Республикасының қолданыстағы нормативтік құқықтық базасын, атап айтқанда, кәсіпкерлік субъектілері қатысатын азаматтық құқық, кәсіпкерлік құқық, салық және құқықтық қатынастарды реттейтін нормаларды зерттеді. Сондай-ақ авторлар мақалада цифрлық платформаларды, атап айтқанда, кәсіпкерлер өз құқықтарын жүзеге асыратын және қорғайтын Қазақстан Республикасы Үкіметінің, Қазақстан Республикасы Сот Кабинетінің, Мемлекеттік сатып алудың және т.б. веб-сайттарды ұсынды. Сонымен қатар, авторлар қазақстандық және шетелдік ғалымдардың осы саладағы еңбектерін зерттеп, зерттеліп отырған мәселеге қатысты пікірлерін саралады.

Түйінді сөздер: цифрлық технологиялар, құқықтар, кәсіпкер, құқықтарды жүзеге асыру, құқықтарды қорғау, заңнама.

Кез келген мемлекеттің құқық саласында құқық қорғау механизмі ретінде құқық қорғау тәсілдерін жүзеге асыру қарастырылады. Яғни, аталған процесс құқықты бұзатын немесе бұзуға қауіп төндіретін әрекеттердің алдын алу мен бұзылған құқықты қалпына келтіруге дейінгі аралықты құрайды. Мемлекеттің заңнамаларына сәйкес кез келген жеке тұлғаның немесе заңды тұлғаның заңмен белгіленген құқықтарын жүзеге асыру мен қорғау төмендегі механизмдердің іске асуы арқылы көрініс табады:

- заңда көзделген тәртіппен өзін-өзі қорғау;
- туындаған даулар мен келіспеушіліктерді соттан тыс тәртіппен, яғни татуласу рәсімдері арқылы реттеу;
- туындаған даулар мен келіспеушіліктерді татуласу рәсімдері арқылы реттеу мүмкін болмаған жағдайларда сотқа жүгіну;
- өтініштер мен арыздар негізінде арнайы атқарушы билік органдарына жүгіну;
- заңнамада көзделген өзге де құқықтар.

Осы тұста Қазақстан Республикасындағы (бұдан әрі – ҚР) азаматтық құқықтың маңызды реттеу объектісі болып саналатын кәсіпкерлік туралы қарастырып өтейік. Жалпы азаматтық құқықтың нормалары кәсіпкерлік құқық саласында пайда болатын құқықтық қарым-қатынастарды, кәсіпкерлердің құқығын, олардың заңды мүдделерінің сыбайлас жемқорлық сияқты әр түрлі қылмыс түрлерінен қорғалуын реттейді. Қазақстан Республикасындағы кәсіпкерлердің құқықтарын жүзеге асыру мен қорғаудың құқықтық реттелуі Қазақстан Республикасының Азаматтық Кодексі (бұдан әрі – ҚР АҚ) мен Қазақстан Республикасының Кәсіпкерлік Кодексі арқылы реттеледі (бұдан әрі – ҚР КК) [1-2].

ҚР АҚ мен ҚР КК арқылы реттелетін қатынас салаларында кәсіпкерлерге заңмен тыйым салған нәрселерден басқа кез келген әрекетті жасауға толық құқық берілген. Қазақстан Республикасындағы кәсіпкерлердің цифрлық технологиялар арқылы құқықтарын жүзеге асыру мен қорғаудың құқықтық реттелуі бірнеше іс-шаралардың толық кешенін қамтиды, яғни кәсіпкерлердің құқығына қол сұқпау, кәсіпкерлердің құқығын бұзбауды

қамтамасыз ету, бұзған жағдайда оның салдарын жоюға бағытталған іс-шараларды қолдану және тағы да басқалары.

Ең алдымен «кәсіпкерлік» терминінің мағынасын толықтай түсініп алу қажет. ҚР АҚ 10-бабына сәйкес заңда көзделген белгілі бір іс-әрекеттерді жүзеге асыруға бағытталған жеке, дербес қызметті кәсіпкерлік деп анықтаған [1]. Кәсіпкерлік қызметті жүзеге асыратын азаматтардың, заңды тұлғалардың қызмет түрлеріне төмендегілер жатады:

- мүлікті пайдалану;
- тауарларды өндіру;
- өндірілген тауарларды сату;
- белгіленген жұмыстарды орындау;
- белгіленген қызметтерді көрсету;
- шаруашылық жүргізу;
- және тағы да басқалары.

Сонымен бірге, кәсіпкерлік қызмет кәсіпкер ретінде заңды тіркелген кәсіпкердің атынан және оның мүліктік жауапкершілігі негізінде жүзеге асырылады.

Жалпы Қазақстан Республикасында кез келген азамат заңды тұлға құрмай-ақ кәсіпкерлік қызметпен айналысуға құқылы. Өз кезегінде жеке тұлғалар Қазақстан Республикасының Кәсіпкерлік Кодексіне сәйкес дара кәсіпкер ретінде міндетті түрде тіркелуі қажет. Нәтижесінде, жеке кәсіпкер тіркеу кезінде көрсеткен мекен-жай бойынша мемлекеттік кіріс органында дара кәсіпкер ретінде тіркеліп тұрады. Дара кәсіпкер ретінде мемлекеттік тіркелу үшін жеке тұлға цифрлық технологиялар арқылы арнайы уәкілетті орган бекіткен нысанда хабарлама ұсынады. Аталған процесс Қазақстан Республикасының электрондық лицензиялау сайтында жүзеге асырылып, нәтижесінде дара кәсіпкерді мемлекеттік тіркеу туралы куәлік табыс етіледі [3].

Сонымен бірге, мемлекеттік сатып алуларға дара кәсіпкерлер қатысуға құқылы. Мемлекеттік сатып алуға қатысудың басты талабы – міндетті түрде мемлекеттік сатып алуға қатысу мақсатында және дара кәсіпкер нысанында мемлекеттік кіріс органдарында тіркеуде тұру қажет. Мемлекеттік сатып алу арқылы кез келген дара кәсіпкер табыс тауып, өз қызметін жүзеге асыра алады. Қазақстан Республикасында мемлекеттік сатып алу «goszakup.gov.kz», «zakup.sk.kz» сайттарында жүзеге асырылады [4-5]. Аталған сайттарда мемлекеттік сатып алудың әр түрлі, мысалы, тендер, аукцион, конкурс, баға ұсыныстарын сұрау сияқты нысандары бар. Осы нысандардың біреуін таңдап, кез келген дара кәсіпкер мемлекеттік сатып алуға тауар, жұмыс және қызмет бағыттары бойынша өтініш бере алады.

Мысалы, кеңсе тауарларын сатумен айналысатын дара кәсіпкер тауар бағыты бойынша тендерге қатысқысы келді делік. Мемлекеттік мектепке кеңсе жабдықтарын алдыртуды көздеген тендер жалпы бағасы 1 000 000 теңге сомасын құрап отыр. Нәтижесінде, дара кәсіпкер аталған тендерді жеңіп алды және тараптар арасында шарт жасасып, дара кәсіпкер жеткізушілерден тауарларды көтерме бағамен алдырды. Кеңсе жабдықтарын тиісті жүкқұжатымен бірге мемлекеттік мектепке жеткізген соң, электрондық шот фактураны тапсырыс берушіге жолдады. Соңында, 900 000 теңге сомасындағы пайда жеке шотында түсті. Яғни, дара кәсіпкер бұл тауарды көтерме бағамен 500 000 теңге сомасына алдырып, үстінен 400 000 теңге сомасында пайда көрді. Бұл мысалдың түп-төркіні – мемлекеттік сатып алудың дара кәсіпкерлерге пайдасын көрсету болатын. Дәл осы процесте ҚР-дағы кәсіпкерлердің цифрлық технологиялар арқылы құқықтарын жүзеге асыру көрініс табады, мысалы:

- дара кәсіпкер «goszakup.gov.kz», «zakup.sk.kz» сайттары арқылы мемлекеттік сатып алуларға, тендерлерге қатысқан кезде арнайы баға ұсынады және ол бағаны дара кәсіпкерден басқа ешкім көре алмайды. Сонымен бірге, аталған баға ұсыныстары мемлекеттік сатып алу аяқталып, тиісті қорытынды шығарылған соң ғана барлық

қатысушыға белгілі болады. Яғни, дара кәсіпкердің құқығы қорғалып, тиісті дәрежеде жүзеге асырылып, құпиялық қағидаты толығымен орын алып отыр;

- дара кәсіпкер айналысатын қызмет немесе кәсіп түріне байланысты әр түрлі сертификат ала алады, мысалы индустриалдыды сертификат немесе тауар өндіруші сертификаты. Аталған сертификат дара кәсіпкерге артықшылықтар мен мүмкіндіктер береді. Мысалы, мемлекеттік әкімшілікке мемлекеттік туды сатып алу туралы тендерге тек екі кәсіпкер қатысқысы келді делік. Және, тапсырыс беруші мемлекеттік туды жеткізу мерзімін 10 жұмыс күні деп көрсеткен. Бірінші кәсіпкер туды 2 ғана жұмыс күнінде жеткізе алады, бірақ бұл кәсіпкерде ешқандай сертификат жоқ. Ал, екінші кәсіпкердің жеткізу мерзімі ұзақ болса да, бұл кәсіпкерде тиісті индустриалды сертификат бар. Нәтижесінде, екінші кәсіпкер артықшылыққа ие болып, аталған тендерді жеңіп алады. Яғни, бұл мысал арқылы да кез келген дара кәсіпкердің цифрлық технологияларды пайдалану арқылы өз құқығын жүзеге асырып, кәсібін заңдастырырып, табысын көбейте алатынын көруге болады;
- дара кәсіпкер арқылы жеткізілген тауардың, орындалған жұмыстың, қызметтің ақысы міндетті түрде төленеді. Яғни, кез келген дара кәсіпкер мемлекеттік сатып алуларға ақшам төленбей қалады немесе алдап кетеді деген сияқты себептермен қатыспай қалуға болмайды. Себебі, мемлекет дәл осы мемлекеттік сатып алулар арқылы дара кәсіпкерлердің құқығын қорғайды әрі жүзеге асырады.

Жоғарыда келтірілген мысалдар негізінде дара кәсіпкерлерге тендер немесе өзге де мемлекеттік сатып алу нысандарымен айналысудың пайдасы әрі тиімділігі жоғары екендігін көруге болады. Бұл да бір мемлекет тарапынан дара кәсіпкерлердің құқықтарын жүзеге асыру, қорғау және қолдау мақсатында іске асырылып жатқан шаралардың бірі.

Сонымен қатар, дара кәсіпкерлер өз қызметтерін жүзеге асыру барысында үнемі оң нәтижелерге жете бермейді. Мысалы, бірқатар жағдайларда дара кәсіпкерлердің құқықтары бұзылып, келеңсіздіктер мен қиындықтар орын алып жатады. Өз кезегінде дара кәсіпкерлер заң саласындағы мамандарға жүгініп, өзін-өзі қорғауды жүзеге асырғысы келеді. Заң саласындағы мамандар егер мүмкін болып жатса, туындаған даулар мен қиындықтарды медиация, яғни тараптардың келісімге келуі арқылы реттеуге кеңес береді. Айталық, дара кәсіпкер бұзылған құқығын қалпына келтіру үшін сотқа жүгінді делік. Соңында тараптар келісім тауып, дара кәсіпкердің құқығы қалпына келтіріліп, сот тараптардың келісімге келуі, істің қысқарылуы жөнінде анықтама шығарып береді. Шығарылған анықтама негізінде дара кәсіпкер бұзылған құқығын қалпына келтіреді, егер, материалдық залал келсе, оны да өндіріп алады. Нәтижесінде, екі тарап та қанағаттанып, туындаған дау қысқа мерзім ішінде шешімін табады.

Одан бөлек, туындаған даулар мен қиындықтардың барлығы медиация арқылы немесе тараптардың келісімге келуі арқылы шешіле бермейді. Егер, туындаған дау медиация арқылы шешімін таппаса, аталған арыз бірінші сот отырысында қаралады. Осы жерде дара кәсіпкер туындаған дау жөніндегі арызды «Сот кабинеті» арқылы жолдауға құқылы [6]. Сот кабинетінің көптеген ерекшеліктері бар:

- мысалы, талап қоюшы мен жауапкер әр жақта болуы мүмкін. Айталық, талап қоюшы Алматы қаласында, ал жауапкер Астана қаласында делік. Қазақстан Республикасының Азаматтық процесстік кодексінің (бұдан әрі – ҚР АПК) 29-бабына сәйкес талап қою жауапкердің тұрғылықты жері бойынша беріледі делінген [7]. Бұл жағдайда талап қоюшы Астана қаласының тиісті сотына барып арыз беруі қажет. Ал, бұл жағдай талап қоюшы үшін өте тиімсіз болып саналады, себебі артық уақытты алады және материалдық шығынға алып келеді. Осындай келеңсіздіктердің орын алмауы үшін сот кабинеті арқылы арыз беру өте тиімді әрі ыңғайлы болып саналады;
- сот кабинеті арқылы арызға тіркейтін құжаттардың барлығы электрондық нұсқада ұсынылады. Яғни, құжаттарды шығартып, көшірме жасатып жүрудің қажеттілігі жоқ.

Сонымен бірге, арызда кейбір мәліметтердің дұрыс көрсетілмеуіне байланысты арыз сотпен кері қайтарылған жағдайда, электрондық нұсқаны аша салып, тиісті жерін түзетіп, қайтадан сот кабинеті арқылы жібере беруге болады. Егер, дара кәсіпкер сотқа қолма-қол апарып арыз беретін болса, аталған құжатты қайтадан шығартып, уақытын кетіріп алады. Сол үшін де сот кабинеті тек қана дара кәсіпкерлер үшін ғана емес, кез келген адам үшін өте ыңғайлы әрі тиімді цифрлық технология болып саналады;

- арыз берілген соң сот кабинеті арқылы арыздың қозғалысын бақылап отыру өте ыңғайлы. Мысалы, тиісті сотқа барып арыз бергеннен кейін арыздың қозғалысын білу үшін арнайы хатшыларға үнемі хабарласып отыру қажет. Кейбір жағдайларда хатшылар телефон көтермеуі немесе дұрыс мәлімет ұсынбауы, тіпті арыздың қаралмай қалуы да мүмкін. Дәл осы жерде дара кәсіпкер сот кабинеті арқылы барлығын бақылап, істің мән-жайымен толық хабардар болып отырады;
- қазіргі таңда сот кабинеті уақытты үнемдейтін әрі ыңғайлы, тиімді, түсінікті жоғары цифрлық технология болып саналады. Заң саласындағы мамандар, заңгерлер мен адвокаттардың барлығы сот кабинетін пайдаланады. Интернет желісіндегі дара кәсіпкерлерге, кез келген адамға арналған сот кабинетін пайдалану нұсқаулықтары статистика бойынша көп қаралым жинаған. Және, еліміздегі соттарға келіп түсетін өтініштердің тең жартысынан көбі осы сот кабинеті арқылы жолданған. Осыдан-ақ сот кабинетінің қазіргі таңда қаншалықты өзекті екенін көруге болады [Сол жерде].

Сот кабинеті арқылы дара кәсіпкерлердің өзін-өзі қорғауы – Қазақстан Республикасындағы кәсіпкерлердің цифрлық технологиялар арқылы құқықтарын жүзеге асыру мен қорғауының айқын дәлелі. Сот кабинеті арқылы соттан келген кез келген құжаттың арнайы сканерленген коды болады. Бұл – құжаттың заңдылығын дәлелдейді. Сонымен бірге, дара кәсіпкердің туындаған дау жөніндегі сот шешіміне қанағаттанбаса, дәл осы сот кабинеті арқылы апелляцияға бере алады. Сол үшін де дара кәсіпкерлер сот кабинетін толықтай меңгеріп, цифрлық технологиялармен еркін жұмыс жасай алулары қажет.

Дара кәсіпкерлер мемлекеттік бюджетке табыс салығын төлеп отыруға міндетті. Алайда, 2023 жылдың 1 қаңтарына дейін барлық жеке кәсіпкерлер табыс салығын төлеуден босатылған [2]. Бұл да бір мемлекеттің шағын және орта бизнесті, кәсіпкерлерді қолдауға бағытталған шарасы. 2023 жылдан бастап барлық кәсіпкерлер мен заңды тұлғалар табыс салығын төлеуге міндеттенеді және оның мөлшері салық режиміне байланысты анықталады. Одан бөлек, кәсіпкерлер мен заңды тұлғалар салық режиміне байланысты мемлекеттік кіріс органдарына есеп тапсырып тұруға міндетті. Уақытылы тапсырылмаған есеп үшін алдымен хабарландыру жіберіліп, тиісті жауап орын алмаған жағдайда есеп шоттарына бұғат салынады.

Қорытындылай келе, Қазақстан Республикасындағы кәсіпкерлердің цифрлық технологиялар арқылы құқықтарын жүзеге асыру мен қорғаудың құқықтық реттелуі ең алдымен мемлекеттің жүзеге асырып жатқан саясатына байланысты. Егер, мемлекет тарапынан дара кәсіпкерлерді қолдауға, құқықтарын жүзеге асыру мен қорғауға тиісті іс-шаралар қолданылатын болса, мемлекетіміздегі бәсекеге қабілетті дара кәсіпкерлердің саны да артады. Ал, керісінше, дара кәсіпкерлерге көмек көрсетілмей, көңіл бөлінбей, мемлекеттік бюджетке төленетін тиісті салықтың процентін көбейтіп, оларды барынша қысып ұстаса, одан еш нәтиже шықпайды.

Керісінше, елдің экономикасы, халықтың жағдайы төмендеп кетеді. Мемлекеттің ішкі және сыртқы саясатының баланста болуы және халқының жағдайы жоғары болуы үшін мемлекет барынша қолдау және қорғау шараларын көбейтуі қажет. Мүмкін болса, экономикасы дамыған, халықаралық аренада ойып тұрып орын алатын мықты державалар мен мемлекеттердің тәжірибесінде қолданылған шараларды Қазақстан Республикасының экономикасына сай қылып қолдана білу қажет. Сай қылып қолдану дейтін себебіміз әр

мемлекеттің құқықтық жүйесінің нысаны әр түрлі болып келеді, мысалы, біздің мемлекетіміздің құқықтық жүйесі – романа-германдық болса, мықты державаларда англо-саксондық болып келеді.

Сол үшін де қалай бар, солай алып, біздің экономикаға қолдана беруге болмайды. Барлық оң және теріс факторларды есептеп, туындауы мүмкін қиындықтар дәрежесі қол жеткізетін нәтижеден төмен болған жағдайда ғана өз мемлекетімізге қолданып, жаңа әрі тың жетістіктерге жетуіміз қажет. Жалпы кез келген мемлекеттің экономикасын құрашы – халқы, ал халық – дара кәсіпкерлер деп есептесек, экономика мен дара кәсіпкерлер тығыз байланыста екендігін көруге болады. Сондықтан да кәсіпкерлердің құқықтарын жүзеге асыру мен қорғаудың құқықтық реттелуін жоғары деңгейде реттей білу қажет.

Осы мәселелерге назарын аударып, былай Т. Д. Есенғалиева жазып отыр: «Бүгінгі таңда кәсіпкерлік Қазақстан экономикасының негізгі өзегі болып табылады. Кәсіпкерлікті жан-жақты қолдау кәсіпкерлер үшін маңызды емес, нарықтық экономиканы дамыту үшін маңызды, оның ілгерілеуі көбінесе кәсіпкердің қызметтегі бастамаға байланысты» [8]. Кәсіпкерлер көп деген құқықтар мен мүдделерін цифрлық технология арқылы жүзеге асыра отырып құжат айналымы, өндірісті де цифрлық технологиямен арттыра отыр. Қазақстандық зерттеушінің бірі А. А. Амангелдіқызы атап өткендей, «қазіргі жағдайда заң шығарушы мемлекеттен кәсіпкерлерге айтарлықтай қолдау көрсетеді, өйткені цифрлық технологияларды қолдану бойынша нормативтік құқықтық базаға нормаларды енгізіп, ғаламтор арқылы кәсіпкерлерге өз құқықтарын жүзеге асыруға және қорғауға мүмкіндік беріп отыр» [9].

Дереккөздер тізімі:

1. Қазақстан Республикасының 1994 жылғы 27 желтоқсандағы №268-ХІІІ Азаматтық Кодексі (Жалпы бөлім). URL: https://online.zakon.kz/Document/?doc_id=51006061.
2. Қазақстан Республикасының 2015 жылғы 29 қазандағы №375-V ҚРЗ Кәсіпкерлік Кодексі. URL: <https://adilet.zan.kz/kaz/docs/K1500000375>.
3. Қазақстандағы электрондық лицензиялау. URL: https://egov.kz/cms/kk/articles/2Fe_license.
4. «Қазақстан Республикасының Мемлекеттік сатып алулары» веб-порталы. URL: goszakup.gov.kz.
5. «Самұрық-Қазына» сатып алу порталы. URL: zakup.sk.kz.
6. Қазақстан Республикасының Жоғарғы Сот кабинеті. URL: <https://office.sud.kz/lawsuit/>.
7. Қазақстан Республикасының 2015 жылғы 31 қазандағы №377-V ҚРЗ Азаматтық процесілік кодексі. URL: <https://adilet.zan.kz/kaz/docs/K1500000377>.
8. Есенғалиева Т. Д. О защите прав предпринимателей. 02.03.2022 г. URL: <https://zanmedia.kz/zha-aly-tar/67642/>.
9. Амангельдықызы А. А. Внедрение норм о цифровых технологиях в законодательство Республики Казахстан // Вестник Института законодательства и правовой информации Республики Казахстан. – 2021. – №3 (66). – С. 33-43.

ПРАВОВОЕ РЕГУЛИРОВАНИЕ РЕАЛИЗАЦИИ И ЗАЩИТЫ ПРАВ ПРЕДПРИНИМАТЕЛЕЙ РЕСПУБЛИКИ КАЗАХСТАН ПОСРЕДСТВОМ ЦИФРОВЫХ ТЕХНОЛОГИЙ

Аннотация

В статье было рассмотрены вопросы реализации и защиты прав предпринимателей по законодательству Республики Казахстан. Авторы рассмотрели правовое регулирование различных способов реализации и защиты прав предпринимателей при помощи цифровых технологий. В ходе подготовки статьи авторы изучили действующую нормативную

правовую базу Республики Казахстан, а именно нормы, регулирующие гражданско-правовые, предпринимательско-правовые, налогово-правовые правоотношения, в которых участвуют субъекты предпринимательства. Также авторы представили в статье цифровые платформы, а именно сайты правительства Республики Казахстан, Судебного кабинета Республики Казахстан, Государственных закупок и др, посредством которых предприниматели реализуют и защищают свои права. Кроме того, авторы изучили труды казахстанских и зарубежных ученых в данной сфере и проанализировали их мнения по изучаемой проблеме.

Ключевые слова: цифровые технологии, права, предприниматель, реализация прав, защита прав, законодательство.

LEGAL REGULATION OF THE IMPLEMENTATION AND PROTECTION OF THE RIGHTS OF PROFESSIONALS OF THE REPUBLIC OF KAZAKHSTAN THROUGH DIGITAL TECHNOLOGIES

Abstract

The article considered the issues of implementation and protection of the rights of entrepreneurs under the legislation of the Republic of Kazakhstan. The authors examined the legal regulation of various ways of exercising and protecting the rights of entrepreneurs using digital technologies. In the course of preparing the article, the authors studied the current regulatory legal framework of the Republic of Kazakhstan, namely the rules governing civil law, business law, tax and legal relations in which business entities participate. The authors also presented digital platforms in the article, namely the websites of the Government of the Republic of Kazakhstan, the Judicial Cabinet of the Republic of Kazakhstan, Public Procurement, etc., through which entrepreneurs exercise and protect their rights. In addition, the authors studied the works of Kazakh and foreign scientists in this field and analyzed their opinions on the problem under study.

Key words: digital technologies, rights, entrepreneur, realization of rights, protection of rights, legislation.

"Баишев Университеті хабаршысына" жарияланатын мақалалар қазақ, орыс және ағылшын тілдерінде (Қазақстан Республикасы Ақпарат министрлігі 29.01.2004 ж. берген №4645-Ж бұқаралық ақпарат құралын есепке қою туралы куәлік, Қазақстан Республикасы Ақпарат министрлігі 07.06.2019 ж. берген №17737-ж бұқаралық ақпарат құралын есепке қою туралы қайта ресімделген куәлік) әдістемелік ресімдеу талаптарын басшылыққа ала отырып қабылданады.

"Хабаршының" ISSN 2706-8293 нөмірі бар, бұл тиісті халықаралық реферативтік басылымдарда ол туралы ақпаратты қамтамасыз етеді, сондай-ақ 2014 жылы "ҰМҒТСО" АҚ қазақстандық дәйексөз алу базасымен реферирленетін және дәйексөз алатын журналдар тізіміне енгізілген, 2016 жылдан бастап журналдың ақпараттық маңыздылығының сандық көрсеткіші (импакт – фактор) 0,06 құраған.

Библиографияны қоса алғанда, мақаланың көлемі компьютерде терілетін мәтіннің 3 бетінен кем болмауы және 7 беттен аспауы тиіс (Microsoft Word редакторы).

Мақаланы ресімдеуге қойылатын техникалық талаптар:

- формат-Microsoft Word*.doc;
- қаріп-Times New Roman;
- қаріп өлшемі-12;
- жоларалық интервал-1;
- мәтінді туралау-ені бойынша;
- абзац шегінісі - 1 см. абзац шегінісін бос орындармен немесе кестелермен жасамаңыз;
- жиектері: жоғарғы және төменгі-25 мм, сол және оң-20 мм;

Мақала құрылымы

МРНТИ (Times New Roman 12pt, сол жақта туралау, абзацтың бірінші жолының шегінісі жоқ)

Мақала авторының (авторларының) аты-жөні

(Times New Roman 12 pt, қалың, ортасында туралау, абзацтың бірінші жолының шегінісі жоқ. Егер мақала авторлары бірнешеу болса, онда авторлардың тегі жол үсті белгісі арқылы нөмірленіп көрсетіледі)

Мекеменің немесе ұйымның атауы, елі

(курсив, шрифт Times New Roman 12 pt, абзацтың бірінші жолының шегінісіңіз, тасымалсыз ортаға туралау. Егер мақала авторлары бірнешеу болса, онда бұл ақпарат әр авторды жол үсті белгісі арқылы нөмірлей отырып қайталанады)

E-mail

(курсив, шрифт Times New Roman 10 pt, абзацтың бірінші жолының шегінісіңіз ортасында туралау, тасымалсыз, 6 pt дейінгі аралық. Егер мақала авторлары бірнешеу болса, онда бұл ақпарат әр авторды жол үсті белгісі арқылы нөмірлей отырып қайталанады)

Мақала атауы

(Шрифт Times New Roman 12 pt, қалың, ортасында туралау)

Мақала мәтінінің алдындағы 1 интервалдан кейін аннотация (Times New Roman 12 pt, қалың, ортасында Туралау) және кілт сөздер (курсив, қалың, Times New Roman 12 pt қарпі, абзацтың бірінші жолының шегінісіңіз) жарияланатын материалдың тілінде (қазақ, орыс, ағылшын) және әдебиеттер тізімінен кейін көрсетілген екі тілде беріледі

Мақала 1 интервалдан кейін мақала орналастырылады. Кестелерде, суреттерде, формулаларда символдарды, белгілерді белгілеуде әртүрлі оқулар болмауы тиіс. Суреттер анық болуы керек. Мәтіндегі суреттер мен кестелерде сілтемелер болуы керек. Мәтінде формулалар саны минималды болуы керек. Формулалар тиісті редакторға терілуі керек (математикалық және химиялық формулалар үшін). Кестелер аталуы керек, оларда бос графиктердің болуына жол берілмейді. Шартты қысқартулар мен символдар ескертуде түсіндірілуі керек.

Суреттер.

Суреттердің қолтаңбалары - TimesNewRoman 12 pt қарпі, абзацтың бірінші жолының шегініссіз; ортасында туралау, тасымалсыз. Суреттің қол қоюының астында Ескертпе (TimesNewRoman 10pt, курсив, сол жақ шеті бойынша теңестіру, абзацтың бірінші жолының шегінісі жоқ) орналасады, онда суреттің өз бетінше немесе дереккөздер негізінде жасалғанына қатысты түсініктемелер беріледі.

Кестелер.

Кестелердің атауы - TimesNewRoman қарпі 12pt, абзацтың бірінші жолының шегінісі жоқ, ені бойынша туралау, трансферттермен.

Егер мақалада бір кесте болса, онда оның реттік нөмірі қойылмайды, "кесте" сөзі жазылады және тек оның атауы беріледі. Кестенің атауы мен кестенің өзі арасында бос аралық бар.

Кестелердегі бос бағандарға жол берілмейді.

Кестенің соңғы жолында ескерту (Note) (TimesNewRoman 10pt, сол жақ жиекпен туралау, абзацтың бірінші жолының шегініссіз) орналасқан, онда кесте дербес немесе дереккөздер негізінде жасалған-жасалмағанына қатысты түсініктемелер беріледі.

Формулалар

Фракциялар, радикалдар, қосындылар, интегралдар, жұмыстар, матрицалардан тұратын күрделі формулалар Microsoft Office пакетіне кіретін формула редакторларында - Microsoft Equation немесе MathType терілуі керек. Таңбалар кестесінде тек сандар, латын әріптері және математикалық белгілер бар қарапайым формулалар мәтіннің бөлігі болуы керек-мұндай жағдайларда қосымша қосымшаларды қолданудың қажеті жоқ.

Мақаланы журналға жібермес бұрын материалдардың жалпы емлесін, тиісті терминдердің дұрыс жазылуын және жұмыс мәтіні мен сілтемелердің дизайнын мұқият тексеру керек.

Журналда жариялау үшін жұмыс мәтінін ұсына отырып, автор өзі туралы барлық ақпараттың дұрыстығына, шығарманың қолжазбасында плагиаттың және заңсыз көшірме алудың басқа түрлерінің болмауына, мәтіннің барлық жағынан дұрыс ресімдеуге кепілдік береді.

Қарауға бұрын басқа басылымдарда жарияланбаған мақалалардың түпнұсқа қолжазбалары ғана қабылданады. Олай болмаған жағдайда баспагер мақаланы жарияланымнан (таратудан) алып тастау және автордан осыған байланысты баспагерде болған залалдың орнын толтыруды талап ету құқығын өзіне қалдырады.

Ережені бұза отырып пішімделген немесе грамматикалық, орфографиялық қателері көп, ағылшын тіліне автоматты аудармасы бар мақалаларды редакция қабылдамайды және авторларға қараусыз қайтарылады.

Редакция қажет болған жағдайда авторлардан қосымша эксперименттік деректерді сұратуға құқылы. Егер мақала ағылшын тіліне аударылған болса, онда редакциялық алқа автордан мақаланың бастапқы нұсқасындағы тілде сұратуға құқылы.

Әдебиеттер тізімі

1 интервалдан кейін әдебиеттер тізімі жарияланған материалдың мәтінінен кейін орналастырылады. Әдебиеттер тізімі 7-8 атаудан кем болмауы және 15 атаудан артық болмауы тиіс. Мақаладағы сілтемелерді нөмірлеу әдебиеттер тізіміндегі дереккөздің реттік

нөмірі бойынша жүргізіледі. Мұрағаттық материалдар тізімге енгізілмейді, оларға сілтемелер мәтінде дөңгелек жақшада орналастырылады. Мақалада электрондық ресурстардан немесе қашықтықтан қол жеткізуден (Интернеттен) алынған дереккөздерді пайдаланған кезде әдебиеттер тізімінде дереккөздің библиографиялық жазбасы және Интернеттегі толық желілік мекен-жайы бар желілік ресурсқа сілтеме келтіріледі. Ресурсқа жүгіну күнін көрсеткен жөн.

Ескерту. Әдебиеттер тізімі MEMCT 7.1–2003 "Библиографиялық жазба. Библиографиялық сипаттама. Құрастырудың жалпы талаптары мен ережелері". Мақала мәтіндегі дереккөздерге сілтемелер тек тік жақшада беріледі [12].

Бір нөмірге бір автордың 2-ден аспайтын мақаласы қабылданады. Редакцияға мақаланың электронды нұсқасын басып шығаруға толық сәйкес ұсыну қажет. Файл атауы бірінші автордың тегінен басталуы керек. Қажет болған жағдайда мақала авторға пысықтауға қайтарылуы мүмкін. Редакция мақаланың мағынасын бұрмаламайтын мәтінге редакторлық өзгерістер енгізу құқығын өзіне қалдырады.

Жариялауға арналған материалдар мына мекен-жай бойынша қабылданады:

030000, Ақтөбе қаласы, Ағайынды Жұбанов, 302 а, Баишев университеті, тел.: (7132) 974081.

E-mail:vestnik@bu.edu.kz

Методическое руководство к оформлению статей, публикуемых в «Вестник Баишев Университета» (свидетельство о постановке на учет средства массовой информации №4645-Ж, выданное Министерством информации Республики Казахстан от 29.01.2004 г., переоформленное свидетельство о постановке на учет средства массовой информации на учет №17737-ж, выданное Министерством информации Республики Казахстан от 07.06.2019 г.,)

В «Вестник Баишев Университета» статьи принимаются на казахском, русском и английском языках.

«Вестник» имеет номер ISSN 2706-8293, что обеспечивает информацию о нем в соответствующих международных реферативных изданиях и в 2014 году включен в список журналов, реферируемых и цитируемых Казахстанской базой цитирования АО "НЦГНТЭ", с 2016 года количественный показатель информационной значимости журнала (импакт-фактор) составил 0,06.

Объем статьи, включая библиографию, должен быть не менее 3 страниц и не более 7 страниц текста, набираемого на компьютере, (редактор Microsoft Word).

Технические требования к оформлению статьи:

- формат-Microsoft Word*.doc;
- шрифт-Times New Roman;
- размер шрифта-12;
- межстрочный интервал-1;
- выравнивание текста-по ширине;
- абзацный отступ - 1 см. не делайте абзацный отступ с пробелами или табуляциями;
- поля: верхняя и нижняя-25 мм, левая и правая-20 мм;

Структура статьи

МРНТИ (Times New Roman 12pt, выравнивание по левому краю, без отступа первой строки абзаца

Инициалы и фамилия автора (авторов) статьи

(Times New Roman 12 pt, полужирный, выравнивание по центру, без отступа первой строки абзаца. Если авторов статей несколько, то фамилии авторов указываются с нумерацией через надстрочный знак).

Название учреждения или организации, страна

(курсив, шрифт Times New Roman 12 pt, выравнивание по центру без отступа первой строки абзаца. Если авторов статьи несколько, то эта информация повторяется для каждого автора с нумерацией авторов через надстрочный знак)

E-mail

(курсив, шрифт Times New Roman 10 pt, выравнивание по центру без отступа первой строки абзаца, без переносов, интервал перед 6 PT. Если авторов статьи несколько, то эта информация повторяется для каждого автора с нумерацией авторов через надстрочный знак)

Название статьи

(Шрифт Times New Roman 12 pt, жирный, выравнивание по центру)

Через 1 интервал перед текстом статьи аннотация (Times New Roman 12 pt, полужирный, выравнивание по центру) и ключевые слова (курсив, полужирный, шрифт Times New Roman 12 pt, без отступа первой строки абзаца) приводятся на языке публикуемого материала (казахский, русский, английский) и после списка литературы на двух других указанных языках.

Статья

Через 1 интервал размещается статья. В таблицах, рисунках, формулах не должно быть разночтений в обозначении символов, знаков. Рисунки должны быть четкими. Рисунки и таблицы в тексте должны содержать ссылки. Количество формул в тексте должно быть минимальным. Формулы должны быть набраны в соответствующем редакторе (для математических и химических формул). Таблицы должны быть озаглавлены, не допускается наличие в них пустых граф. Условные сокращения и символы должны быть объяснены в примечании.

Рисунки

Подписи к рисункам-шрифт TimesNewRoman 12 pt, без отступа первой строки абзаца; выравнивание по центру, без переносов. Под подписью рисунка располагается Примечание (TimesNewRoman 10pt, курсив, выравнивание по левому краю, без отступа первой строки абзаца), где даются комментарии относительно того, что составлен ли рисунок самостоятельно либо на основе источников.

Таблицы

Название таблиц-шрифт TimesNewRoman 12pt, без отступа первой строки абзаца отсутствует, выравнивание по ширине, с переносами.

Если статья содержит одну таблицу, то ее порядковый номер не проставляется, пишется слово "таблица" и дается только ее название. Между названием таблицы и самой таблицей имеется пустой интервал. Пустые графы в таблицах не допускаются.

В последней строке таблицы находится Примечание (Note) (TimesNewRoman 10pt, выравнивание по левому краю, без отступа первой строки абзаца), где даются комментарии относительно того, составлена ли таблица самостоятельно или на основе источников.

Формулы

Сложные формулы, содержащие дроби, радикалы, суммы, интегралы, работ, произведения, матрицы, следует набирать в формульных редакторах, входящих в пакет Microsoft Office - Microsoft Equation или MathType. Простые формулы, содержащие только цифры, латинские буквы и математические знаки, имеющиеся в таблице символов, должны быть частью текста - в таких случаях не нужно использовать дополнительные приложения.

Перед отправкой статьи в журнал необходимо тщательно проверить общее написание материалов, правильность написания соответствующих терминов и оформление текста работы и ссылок.

Представляя текст работы для публикации в журнале, автор гарантирует достоверность всей информации о себе, отсутствие плагиата и других форм незаконного копирования в рукописи произведения, правильное оформление всех заимствований текста.

К рассмотрению принимаются только оригинальные рукописи статей, ранее не опубликованные в других изданиях. В противном случае издатель оставляет за собой право снять статью с публикации (распространения) и требовать от автора возмещения убытков, возникших у издателя в связи с этим .

Статьи, отформатированные с нарушением правил или содержащие большое количество грамматических и орфографических ошибок, с автоматическим переводом на английский язык, не будут приняты редакцией и будут возвращены авторам без рассмотрения.

Редакция имеет право при необходимости запросить у авторов дополнительные экспериментальные данные. Если статья была переведена на английский язык, то редакционная коллегия вправе запросить у автора исходный вариант статьи на языке.

Список литературы

Список литературы размещается через 1 интервал после текста публикуемого материала. Список литературы должен составлять не менее 7-8 наименований и не более 15 наименований. Нумерация ссылок в статье производится по порядковому номеру источника в пристатейном списке литературы. Архивные материалы в список не включаются, ссылки на них размещаются в тексте в круглых скобках. При использовании в статье источников из электронных ресурсов или удаленного доступа (Интернета), в списке литературы приводится библиографическая запись источника и ссылка на сетевой ресурс с полным сетевым адресом в Интернете. Желательно указать дату обращения на ресурс.

Примечание. Список литературы ГОСТ 7.1-2003 «Библиографическая запись. Библиографическое описание. Общие требования и правила составления». Ссылки на источники в тексте статьи даются только в квадратных скобках [12].

В один номер принимается не более 2-х статей одного автора. В редакцию необходимо представить электронную версию статьи в полном соответствии с ее распечаткой. Имя файла должно начинаться с фамилии первого автора. При необходимости статья может быть возвращена автору на доработку. Редакция оставляет за собой право внесения в текст редакторских изменений, не искажающих смысл статьи.

Материалы для публикации принимаются по адресу:

030000, г. Актобе, ул. Б. Жубанова, 302 а, университет Баишева, тел.: (7132) 974081.

E-mail:vestnik@bu.edu.kz

**БАИШЕВ УНИВЕРСИТЕТІНІҢ ХАБАРШЫСЫ
ВЕСТНИК БАИШЕВ УНИВЕРСИТЕТА**

*Қазақ және орыс тілдерінде үш айда бір рет шығарылады
Выпускается один раз в три месяца на казахском и русском языках*

Формат А4
Көлемі / Объем 4,8 баспа табак
Таралымы / Тираж 100 дана
Басуға қол қойылды / Подписано в печать 26.09.2023 ж.

БАИШЕВ УНИВЕРСИТЕТІ

**® ЖУРНАЛ НАБРАН И СВЕРСТАН В РЕДАКЦИОННО-ИЗДАТЕЛЬСКОМ ОТДЕЛЕ
БАИШЕВ УНИВЕРСИТЕТА**

Жарияланған мақала авторларының пікірі редакция көзқарасын білдірмейді.

**Мақала мазмұнына авторлар жауап береді.
Қолжазбалар өңделмейді және авторға қайтарылмайды.**

Опубликованные материалы авторов не отражают точку зрения редакции.

**Редакцияның мекен-жайы: 030000, Ақтөбе қаласы, ағайынды Жұбановтар көшесі,
302А**

**Адрес редакции: 030000, г. Актобе; ул. Братьев Жубановых, 302А тел. 97-40-83, 52-
36-00**