

ISSN 2312-8348

Ғылыми
журнал



Научный
журнал

Баишев Университетінің
ХАБАРШЫСЫ

ВЕСТНИК
Баишев Университета

2020

№ 4 (70)

**БАИШЕВ УНИВЕРСИТЕТІНІҢ
ХАБАРШЫСЫ
ғылыми журналы**

**ВЕСТНИК
БАИШЕВ УНИВЕРСИТЕТА
научный журнал**

Қазақстан Республикасының ақпарат министрлігінде 2004 жылдың
29 қаңтарында тіркелген, куәлік № 4645-Ж Зарегистрирован в
Министерстве информации Республики Казахстан, свидетельство № 4645-
Ж от 29.01.2004 г.

Үш айда бір рет шығады Выходит один раз в три месяца

**№ 4 (70)
декабрь
2020**

2000 жылдан бастап шығады Издается с 2000 года

**БАС РЕДАКТОР
ГЛАВНЫЙ
РЕДАКТОР**
Ахан Б.А.

МАЗМҰНЫ СОДЕРЖАНИЕ CONTENTS

**БАС
РЕДАКТОРДЫҢ
ОРЫНБАСАРЫ
ЗАМ.**

**ПЕДАГОГИКА ҒЫЛЫМДАРЫ -
ПЕДАГОГИЧЕСКИЕ НАУКИ**

**ГЛАВНОГО
РЕДАКТОРА**

Лыгина О.И.

РЕДАКЦИЯ

АЛҚАСЫ

РЕДКОЛЛЕГИЯ

Ташмухамбетов Б.Г.
(Қазақстан)

Абрахам Алтонаян
(Великобритания)

Асаров А.А.

(Қазақстан) Бияшев
Б.Г. (Қазақстан)

Жанпейсова Н.М.

(Қазақстан) Камаруль
Хавари (Малайзия)

Корченко А.Г.

(Украина)

Ли Дзень Хун

(КНР) Лыгина О.И.
(Қазақстан)

Сейтенова С.С., Комарова Д.Т. 4
Рухани-адамгершілік құндылықтарды дамытудың өзекті
мәселелері

Seytenova S.S., Seitkaliyeva G.H. 8
Formation of creative abilities of the future teacher

Туребаева Б.З., Имагамбетова А.А. 11
Жеке тұлғаны қалыптастырудағы адамгершілік
тәрбиесінің ролі

Измлеуова С.Ш., Демеуов Ә.Ш. 16
Білім алушылардың коммуникативтік құзыреттілігін
қалыптастыру

Альситова А.Б., Сұлтан Ж.И. 20
Теоретические аспекты формирования
профессионально-ценностных ориентаций будущих
учителей

Жәнібек А. Қ., Жумаганбетова Б. Т. 24
Мектеп жасына дейінгі балалардың шығармашылық
дағдыларын дамыту үшін заттық-дамытушылық ортаны
ұйымдастыру

Тадеуш Граца (Польша) Асадуллин Р.М. (Россия)	Shurakhanova K.Sh. Forms and types of extracurricular work in computer science classes	30
Мухитдин Бин Исмаил (Малайзия) Султангареева Р.А. (Россия) Тяпухин А.П. (Россия)	<i>Тасбулатова Б. Н.</i> Развитие фонематического слуха младших школьников в условиях обновления начального обучения	33
Терегулов Ф.Ш. (Россия) Кереев Я.М. (Казахстан)	<i>Балапашева А. А.</i> Обзор современных инструментов обучения фармацевтической номенклатуре студентов высших медицинских учебных заведений	40
Махамбетова У.К. (Казахстан) Уразгалиева М.А. (Казахстан)	ЭКОНОМИКА ҒЫЛЫМДАРЫ - ЭКОНОМИЧЕСКИЕ НАУКИ	
Морочковская А.А. (ответственный секретарь)	<i>Калмагамбетова С. Р., Тасболат Н. А.</i> Кәсіпкерлік қызмет субъектілерінің тәуекелділік ерекшеліктері	45
	<i>Баймукашева Ж.З., Динисламов Д.А</i> Қазақстан Республикасындағы жергілікті мемлекеттік басқару	50
	<i>Исатай И., Калденова Г.С., Иманбаева З.О.</i> Шағын бизнесті дамыту шаралары	52
Адрес редакции: г.Актобе ул.Бр.Жубановых д.302 «А» для писем: 030000 г. Актобе, а/я 64 e-mail: vestnik@bu.edu.kz тел.:8(7132) 974081,82	<i>Хамит Д.,Ф., М.Мүсіров</i> Аймақтық бағдарламаларды жүзеге асыру жолдарын жетілдіру	56
	<i>Дарибаева А.А.,Ф.М.Мүсіров</i> Ұлттық банктің 2020 жылғы ақша-кредит саясаты	59
	<i>Тлеужанов Б.,Ф.М.Мүсіров</i> Әлемдегі өзекті мәселенің бірі – жастар жұмыссыздығы	63
Жарияланған мақала авторларының пікірі редакция көзқарасын білдірмейді. Мақала мазмұнына авторлар жауап береді. Опубликованные материалы авторов не отражают точку зрения редакции.	ТЕХНИКА ҒЫЛЫМДАРЫ - ТЕХНИЧЕСКИЕ НАУКИ	
Авторы несут ответственность	<i>Рахимжанова Ш.Р.</i> Влияние человеческой деятельности на атмосферу	67
	<i>Сейлова Р.Д</i> Кусочно-постоянные управления для линейных систем	70
	<i>Суингараева Л. Н., Алдамжаров Н.Н.</i> Техника и технология проведения резки боковых стволов	73

за выбор и представление фактов.	<i>Сундетова А.Р., Қалжанов Б.Р.</i> Жартылай өткізгіш диодтар. Түзеткіш диодтар	79
Редакционная коллегия оставляет за собой право корректировки по ГОСТ 7.5.-98 «Журналы, сборники, информационные издания. Издательское оформление публикуемых материалов», ГОСТ 7.1- 2003 СИБИД «Библиографическ ая запись. Библиографическо е описание. Общие требования и правила составления».	<i>Сундетова А.Р., Аймаганбетова Б.А.</i> Энергия үнемдеуші шамдардың әсері <i>Шураханова К. Ш.</i> Қазіргі ақпараттық технологиялар: ұғымдар, құрылым, технологиялар	83 87
ӘЛЕУМЕТТІК- ГУМАНИТАРЛЫҚ ҒЫЛЫМДАР – СОЦИАЛЬНО-ГУМАНИТАРНЫЕ НАУКИ		
Сдано в набор 20.12.2020	<i>Бимашева А.М., Кумарова А.</i> Features of linguistic and cultural interference in the process of foreign-language intercultural communication	92
Подписано в печать 20.12.2020 г. Формат 21x29,7. Печ.л.8,4 Тираж 100 экз. Отпечатано в РИО Баишев Университет	<i>Халымбек Ә., Науманова Э. Ш.</i> Қазіргі қытай тіліндегі заманауи интернет сленг <i>Сабирова Н. Ж.</i> 一帶一路倡议下文化传播的有效路径 <i>Кишкенебаев Р.У., Хайруллаева М.Т.</i> Features of the official business style of English commercial correspondence <i>Масабаева А.Н.</i> Фасциолез животных <i>Бекзада А.Л.</i> Фразеологияның когнитивтік-семантикалық аспектілері <i>Bekzada A.L.</i> Comparative analysis of idiomatic expressions in english and kazakh	96 99 106 111 114 118

ПЕДАГОГИКА ҒЫЛЫМДАРЫ
ПЕДАГОГИЧЕСКИЕ НАУКИ

МРНТИ 14.07.07.

Сейтенова С.С.¹, Комарова Д.Т.²

^{1,2}Баишев университеті, Қазақстан, Ақтөбе,
Kdt2009@mail.ru

РУХАНИ-АДАМГЕРШІЛІК ҚҰНДЫЛЫҚТАРДЫ ДАМУДЫҢ ӨЗЕКТІ
МӘСЕЛЕЛЕРІ

Аңдатпа

Бұл мақалада оқушылардың рухани-адамгершілік құндылықтарын ұлы ойшылдардың еңбектері арқылы қалыптастырудың жолдары қарастырылған.

Кілт сөздер: Адамгершілік, құндылық, рухани-адамгершілік құндылық, ойшыл.

Болашақта ел тұтқасын ұстар азаматтардың өнегелі тәрбиесі – бүгінгі күн тәртібінде тұрған маңызды қоғамдық әрі педагогикалық мәселелердің бірі. Олардың отансүйгіштік сезімін, білім мен біліктілігін, дағдысы мен шеберлігін, асқақ адамшылдық пен адамгершілік қадір-қасиеттерін, жаңа дүниетанымдық көзқарастарын, ұнамды мінез-құлық нормаларын рухани-адамгершілік құндылықтар негізінде қалыптастыру – уақыт талабына сай қажеттілік. Бұл туралы ел президенті Н.Ә.Назарбаев өзінің халқына арнаған «Қазақстан-2030» жолдауында жан-жақты негіздеме берген болатын [1].

Қай заманда болмасын, сол қоғам талабына сай азаматты тәрбиелеуді жүзеге асырудың бірден-бір жолы – адамның рухани байлығын арттыру екендігі заңдылық. Бүгінгі таңда адам айтса нанғысыз аурулардың көбеюі, адамгершілік қасиетіміздің жүдеу тартуы, мейірімсіз жастардың кез-келген қоғамдық ортадан табылатындығы жасырын емес «Ауырып ем іздегенше, ауырмайтын жол ізде» деген ата-бабамыз қашанда ұрпақ тәрбиесіне тірлікте ерекше мән беру керектігін ескерткен. Олай болса, жас ұрпақтың осындай күйге түспеуіне, олардың рухани бай, адами қағидаларға негізделген қарым-қатынаста өмір сүруіне жағдай жасау кезек күттірмейтін мәселе екені анық.

«Құндылық» - ұғымын адам бола білу, қадір – қасиетті сезіну, өмірдегі өз орны мен өмір сүру жолын білу деп түсінеміз.

«Рухани- адамгершілік құндылықтар» - дегеніміз адамның ішкі жан-дүниесінің даму жағдайын көрсететін, адамдық деңгейін ашатын, сипаттайтын оның тұрақтылығы мен жетілу деңгейін, әлеуметтену дәрежесін, қоғамдық мәнін айқындайтын жеке тұлғаның ішкі ең мәнді құрылымдық элементі деп білеміз.

Өйткені, рухани – адамгершілік құндылық адам санасында орын алып, сана арқылы игеріліп, іс-әрекетке жетелейді. Сондықтан, біз үшін құндылықтың өзегі- Адам, тәрбиесі- Адам болуға ұмтылыс жасау болуы тиіс.

Рухани-адамгершілік тәрбие қоғамның барлық даму кезеңінің зерттеу объектісі болып келеді. Оған түрлі кезеңдерде өмір сүрген қазақ ғұламалары, қоғам қайраткерлері мен ағартушы-педагогтар (Әл-Фараби, Ж.Баласағұн, Өтеубойдақ Тілеуқабылұлы, Қожа-Ахмет-Иассауи, Абай Құнанбаев, Ш.Уәлиханов, Ы.Алтынсарин, Ш.Құдайбердиев, А.Байтұрсынов, М.Жұмабаев, Ж.Аймауытов, Х.Досмұхамедов, Н.Құлжанова, т.б) еңбектерінде рухани-адамгершілік құндылықтарды үнемі уағыздалуы, қазақ халқының қоғамдық, рухани, мәдени өмірінен орын алуын мұрат тұтқан идеялар айқын дәлел.

Мәселен, Әл-Фараби «адам көп нәрсеге мұқтаж болғандықтан, өзіне керегін қоғамдасқан ортадан табады. Осы қоғам арқасында жетіліп, өз қабілетін шындап өзіндік өмір сүру мәні қалыптасады» - десе, Қожа Ахмет Иассауи «Адамның жетілуінің нәтижесі- оның ақылдылығы, ал анықтаушысы- адамгершілік кемелінде» деп ескертеді.

Сыр бойының XII ғасырдағы білімді оқымыстысы, ақын Ахмет Йүгенекидің осы мәселеге қатысты, «адамгершілік мінез-құлық уағыздау жолымен ғана емес, оларда моральдық сенімді дамыту және адамгершілікке бейімділікті туғызу арқылы қалыптасады» дейді [2].

Өтеубойдақ Тілеуқабылұлы адамгершілікке тәрбиелеу әдісінде, ұлттық құндылықтың негізі ретінде тиым сөздердің мәнін аша отырып «Қырық бірге жұғыспау», «Жетіге тиіспеу», «Он екіден айырылмау» деген мағыналы ережелерді ұсынады.

Адам тұмысынан адамгершілік қасиетке ие болып тумайды, ол адам бойына тәрбие арқылы дариды. Олай болса, тәрбие мәселесін ұстаздар қауымының мойнына арта салумен іс бітпейді. Оның нәтижелі болу ата-аналар мен қоғамдық ортаның тәрбие ісінен шет қалмай белсене араласуына, адам тәрбиелеудегі жауапгершілікті бірлесе көтеріп, жұмыла істеуіне тікелей байланысты. Ол жөнінде Қазақстан Республикасының «Білім туралы» Заң жобасының 35-бабында: «Ата-аналар балалардың өмірі мен оқуы үшін олардың денсаулықтарын, рухани әрі дене қуатының қауіпсіз дамуын, адамгершілік жағынан дұрыс қалыптасуын қамтамасыз етуге міндетті» делінген [3]. Мұндай жағдайларда отбасылық дәстүрлердің тәрбиеге тигізер ықпалы зор. Білім министрлігінің тәлім-тәрбие тұжырымдамасында былай деп жазылған: «Бүгінгі таңда жастарға әлемдік ғылым мен прогресс деңгейіне сәйкес білім мен тәрбие беру, оның рухани байлығы мен мәдениетін жетілдіру - әділетті қоғамның басты міндеті» [4].

Ғасырлар бойы қалыптасқан ұлттық тәлім-тәрбие негізінде жас ұрпақ бойына мақал-мәтелдер, жұмбақтар, айтыстар, өлең, жыр, дастандар арқылы рухани-адамгершілік құндылықтарды дамытудың маңызы ерекше. Яғни ол-адамның ішкі жан дүниесінің ерекшелігін көрсететін, адамгершілік деңгейін анықтайтын, сипаттайтын, оның тұрақтылығы мен үздіксіздігін, дамуын, әлеуметтану дәрежесін, қоғамдық мәнін айқындайтын жеке тұлғаның ең маңызды ішкі жан дүниесінің элементі.

Халық ұстазы атанған Ы.Алтынсарин еңбектерінде рухани- адамгершілікке тәрбиелеу проблемасындағы атап көрсеткен құндылығы, иман, әділдік, адалдық, көңілдік, сыпайылық-шын берілгендік, адал-ниет, өсиет, жомарттық, кеңпейілдік, үнемді- орынды жұмсау.

Осындай түрлі адамгершілік мәселелерін талдап жүйелесек ғұлама ойшылдармен мен ұлы ұстаздарымыздың шығармаларында олардың адам бойындағы ең асыл қасиеттерді дәріптеуі бүгінгі ұрпақтың дүниетанымын кеңейте түсуге көмектесе қоғамның даму тарихын адамгершілік тұрғыдан қабылдай білуге, талдау жасауға, терең түсіне білуге үйретеді; олардың еңбектері жастардың адамгершілік мінез-құлықтарының қалыптасуына бағдар береді; ғұламалардың рухани қазынасы қазіргі жастардың адамды сүйе білу, адамды тану талғамын қалыптастыруға септігін тигізіп, адами жетілуіне, уақыт талабына сай үйлесімді дамуына негіз болады.

Еліміз әлемдік қауымдастыққа зор құрметпен, беделмен кіруі үшін ең алдымен ұрпақ тәрбиесін әрқашанда назардан тыс қалдырмауымыз керек. Ол үшін, мектеп оқушыларын рухани-адамгершілік сапа-қасиеттерге тәрбиелеу қаншалықты қиын болса, соншалықты маңызды да жауапты іс ретінде басты назарда болуы тиіс. Рухани -адамгершілік тәрбие оқушының тәртібін және жеке басының дағдысын қалыптастырады. Осыған орай, бүгінгі тәжірибеде мектеп оқушыларына адамгершілік ұлттық-рухани мұралар негізінде жан-жақты, жүйелі тәрбие беруді көздейтін «Атамекен» бағдарламасының негізге алынып жүргендігі баршамызға аян. Бағдарламада «Салт», «Асыл мұра», «Балалар өсиеті», «Қыз бен жігіт», «Заманай», «Достық», «Ата-ана», «Қайырымдылық», «Сөнбес жұлдыз» атты тәрбиелік

мәніне орай топтастырылған бөлімдер бар. Егер біз бір жеңнен қол, бір жағадан бас шығарып, көп болып жұмыла осы бағдарламаның өз дәрежесінде іске асырсақ, өркениетті ел қатарынан көрінуімізге мол үлес қосқан болар едік .

Қазақ халқы-рухани зор байлықтың мұрагері. «Өткенді жақсы білмейінше, келешекке сапар шегу айсыз қараңғыда сүрлеу соқпақ іздеп адасумен пара- пар!» деді Л.Н. Толстой [5].

Ендеше, өткеннен нәр алмай, рухани азық алмай болашаққа қадам басу және ұрпақ тәрбиесіндегі ежелден қалыптасқан халқымыздың жақсы дәстүрлері мен тағылымдарын оқып үйреніп, өнеге тұтпай, жастарды рухани-адамгершілікке баулу мүмкін емес. Рухани-адамгершілік құндылықтар мен сапаларды оқушының бойына дарыту үшін, ең алдымен, олардың саналығын көтеру; екіншіден адамгершілік тұрғыдан сезімталдығын тәрбиелеу және дамыту; үшіншіде, оқушының бойына жағымды мінез-құлықтың дағдылары мен қылықтарын үнемі сіңдіріп отыру қажеттілігі талап етіледі. Ол үшін жасөспірімдердің өздері өскен аймақпен, қоғамдық ортамен тікелей байланысты оған тәуелді екендігін, өзінің жүріс тұрысы мен мінез-құлқын өмір сүріп отырған ортада қабылданған тәртіп ережелеріне сәйкес үйлестіре қалыптасу қажеттігін түсінуі, оларды халықаралық аренада қолданып келе жатқан өзара сыйластық пен құрмет тұтынушылық сезімді тәрбиелеу мәселелерін жүзеге асыруды басты бағыт - бағдар ретінде белгіленуі тиіс.

Қазіргі кезеңде ұлттық мектеп пен ұстаздар қауымының алдына қойылатын міндет жастарға рухани- адамгершілік тәрбие беруде ұлттық мұраларымызды жаңғырту, яғни ұлттық құндылықтарды басшылыққа алу көзделеді. Қазір мектеп жасындағы балалардың шылым шегуі, ішімдік ішуі, есірткі қолдануы тағы да басқа келеңсіз көріністер алды да болса айтылатын шындықтар. Мектеп жасындағы жасөспірімдердің арасынан қылмыстың ең ауыр түрлеріне баратындар да аз емес. Бұл қиындықтан шығудың жолын табу ата- ана, педагогтердің, бүкіл қоғам алдында тұрған күрделі проблемалардың бірі.

Ата-ананың тәрбиесі бала мінезінің ірге тасы. «Ұяда не көрсе, ұшқанда соны іледі» деп түйіндейді мұны халық даналығы. Сондықтан бала санасына оның өмірінің алғашқы жылдарынан- ақ адамгершілік сезімдерін сіңірудің орны бөлек. Жастайынан бойға сіңген мінез басқа бір зор күш әсерінен болмаса, есейгенде де сақталады. «Баланы жастан», «Сүтпен біткен мінез, сүйекпен кетеді» деген, халықтық қағидаға сүйенсек ата-бабаларымыздың, ең алдымен, ұрпақ тәрбиесіне қаншалықты терең мән бергендігін айырықша көруге болады. Адам бойындағы адамгершілік қасиеттердің бәрі отбасынан бастау алып, қоғамдық өмірмен астарласа отырып қанатын кең жаяды. Сондықтан да халық даналығы отбасынан бастау алатын тәрбиенің мәні мен маңызы, ондағы ата-ананың рөлі туралы керемет тұжырымдар айтып қалдырған. Ұрпағына ізгі тәрбие беруді мақсат еткен халқымыз тәрбие мәселесіндегі өз тәжірибесін, ойға түйген, ұстанған қағидасын, ұсынар тағылымын мақал-мәтелдер арқылы қорытындылап, тұжырымдаған. Тәрбие жөнінде бірде «Ата көрген оқ жонар, шеше көрген тон пішер» десе, ал енді бірде «Ананың ізін - қыз басар, Атаның ізін – ұл басар» деп аталы сөз айтқан [6].

Елбасы Н.Назарбаевтың «Тарих толқынында » еңбегінде... Мағжанның жүрек тебіренерлік (лирикасы) мөп-мөлдір лирикасы, Мұхтардың эпикалық көркем прозасы, Шоқанның барша әлемді таңқалдырған жаңалықтары, ұлы Абайдың түпсіз терең философиялық толғаулары сияқты осынша мол ұлттық құндылықтарымыз әрбір адамның ішкі жан дүниесін рухани байытып, сана-сезімін шарықтатып көтеретініне күмән келтіре алмайсың» деген салиқалы сөздер біз көтеріп отырған мәселені шешуде ұлттық құндылықтарды игерген, рухани бай, өресі жоғары, білімді, ел болашағын ойлайтын тұлғаны қалыптастырудағы мақсат, міндеттердің нақты бағыты айқындалып тұрғандай мәселесімен жұмыс істеу керек [7].

Яғни, біздің пайымдауымызша ең берекелі, ең парасатты тәжірибе-әрине халық түйген тұжырымдар, ғасырлар бойы зергерлік ұқыптылықпен сұрыпталған үрдістер, дамыған

даналық дәстүрлер, танымдық-тағылымдық баға жетпес ойлар болса керекті. Бұл тұжырымдап айтқанда тарихи қалыптасқан ұрпақ тәрбиесіне қатысты халықтық рухани-материалдық мұралардың жиынтығы - халық педагогикасы.

Қазақ ауыз әдебиетті нұсқаларын жинаушы әрі зерттеуші М.Әлімбаевтың «Мақал-мәтелдер- халықтың моральдік кодексі, тәрбие қағидасы, атаның артындағы ізбасарына қалдырған өнегелі өсиеті»-деген тұжырымына сүйенсек, ата-бабаларымыздың ұрпақ тәрбиесі жөнінде айтып, сан алуан тақырыптардағы кеткен даналық ойларының бүгінгі тәрбие процессіндегі мәні мен мүмкіншіліктері зор [8].

Халықтық рухани мұраның бір бөлігі- қазақ мақал- мәтелдерінің тәрбиелік мүмкіндіктері мол. Мәселен, қазақ халқының мақал-мәтелдері, нақыл сөздері, ырым-тыйымдары жай ғана айтылған ұйқас сөздер емес, олардың бәрінің тәрбиелікте, танымдық та тұрғыда алғанда адамгершіліктік мәні ерекше. Мысалы: «Атаның баласы болма, адамның баласы бол», «Әдептілік ар-ұят- адамдықтың белгісі»- дейді халық даналығы.

Қазақ халқының тәлім-тәрбиелік ой-пікір тарихында ірі ғұламалардың бірі болып саналатын XI-ғасырда өмір сүрген Ж. Баласағұнның «Құтты білік» поэмасы- педагогика тарихында ерекше орны бар, рухани- адамгершілік тағылымы мол мұрамыздың бірі. Шығармада:

«Үш нәрседен жүр алыс, сақ, байқағын,
Бірі- қыңыр, қисық болма, айтарым.
Бірі- жалған, сұғанақтық- үшіншісі,

Үшеуінің түбі қорлық, түсінші»- деп жас ұрпақты адам бойындағы теріс мінезден сақтандыра отырып, оның асыл рухани қасиеттерді қайырымдылық, әділеттік, шыншылдық, парасаттылықты өте жоғары бағалап, дәріптейді. Ұл ғұлама шығармаларындағы:

« Әділет-күт, күт құрығы- кішілік,

Әділеттің заты-тұнған кісілік, - деген жыр жолдары адам қадір-қасиетімен, білімімен, ақылымен және әділетімен ғана Адам екенін нақты айқындап көрсетеді.

Ал қазақ халқының мәдени өмірінің тарихындағы ірі тұлғалардың бірі- Абай Құнанбаев өзінің өлеңдері мен қара сөздерінде жасөспірімдерді жамандықтан жирендіріп, жақсылыққа үндеуді мақсат етеді. Абай шығармаларының бүгінде танымдық та, тәрбиелік мүмкіндіктері бүгінгі күнге дейін өз мәнін, маңызын жойған емес. Ұлы ақын қазақ жастарының әсемдік, сұлулық және адамгершілік ізгі қасиеттерін тәрбиелеуді өмір бойы басты идея етіп ұстап, жетілдіріп отырған. Бұл тұрғыда ағартушы әсіресе, ақынның мына өлеңдерін атауға болады : «Жігіттер, ойын арзан, күлкі қымбат», « Жүрегім нені сезесің», және «Ғылым таппай мақтанба», Абай туындыларының қайсы бірі болса да, ұрпақ тәрбиесінде ерекше рөл атқарып, тұлға бойындағы адами имандық қасиеттерді қалыптастыра отырып тұлғаны жан-жақты жетілдіруде педагогикалық мүмкіндіктері зор.

Ақын шығармаларының негізі- адамгершілік пен имандылыққа тәрбиелеу. Мәселен, Абай «біреуге көмектесу- ішкі зор қуат пен терең ақыл және ыстық сезімнің ісі», - деп біледі. Міне осындай қасиеттер түгелдей бір адам бойында болғанда ғана, ол салиқалылықпен біреуге жанашыр бола алады дейді. Сол сияқты Абай жасөспірімдерді әділеттілікке тәрбиелеудің мәнінің зор екенін «дұшпаныңа да әділ бол» деп білдірсе, ал рухани-адамгершілік қасиеттердің мәнін «адамзаттың бәрін сүй бауырым деп», «...Іштегі кірді қашырса, адамның хикмет кеудесі», «... өзің үшін үйренсең, жамандықтан жиренсең, ашыларсың жылма- жыл» деген сөздерімен аша түседі. Ол досты да адамгершілігі арқылы танып білу, яғни достықты нығытатын, күшейтетін рухани- адамгершілік сапа қасиеттер деп санаған деген ой түюге болады.

«Жалпақ әлемді аузыңа қарату үшін рухани ерлік, жалпақ әлеміне қысылмай, қымтырылмай қарау үшін рухани байлық керек», - дейді Ә.Кекілбаев [9].

Олай болса қазіргі жанашылдық даму үрдісінде, елу елдің қатарына, қысылмай,

қиналмай кіру үшін рухани-адамгершілігі мол ұрпақ қажет. Рухани адамгершілік тәрбиесі құнсызданса, қоғамның дағдарыста болғаны. Қазіргідей нарықтық қатынасқа сатылай өтіп жатқан кезеңде қоғам мен мемлекет өзін таныған, түсінігі мол, ұлтын сүйетін, қоғамдық еңбегі мен кәсібі, дағдысы, іскерлік негіздері қалыптасқан рухани сау, табиғи мықты, жалпыадамзаттық және ұлттық мінез-құлық нормаларын іске асыра білетін, рухани жағынан жетілген жан-жақты адамды тәрбиелеуге өте мүдделі.

Пайдаланылған әдебиеттер:

1. Назарбаев Н.Ә.Қазақстан халқына «Жаңа әлемдегі жаңа Қазақстан» жолдауы \ Егемен Қазақстан, 2007 жылдың 28 ақпаны.
2. Ахмет Иүгенеки Қазақтар-Кзаки; 9-ый попул.Справочник. Алматы ,1998-Т.9.С.287
3. Әбілова .З .Ә., Қалиева .К. М. \ Этнопедагогика оқулығы .Алматы 1999 - 254 бет.
4. Толстой Л.Н.Чем люди живы .Собр .сочинений .М . ,1982.
5. Мұқанғалиев.Е. Өміртану ізгілік-Адамгершіліктің белгісі Жалын, 2007, №12, 86 бет
6. Баласағұн.Ж. Құтты білік /Көне түркі тілінен аударған және алғы сөзі мен түсіндіріп жазған А.Егеубаев.- Алматы: Жазушы, 1986,-616б
7. А. Құнанбаев. Шығармалардың толық жинағы, - Алматы: Ғылым, 1987.-2т.-280б.
8. Бақтиярова Г.Р. Халық тағылымы- тәрбие қайнары.- Алматы: Ғылым, 2002.36б.
9. Оразбекова. К. Иман және инабат.-Алматы «Ана- тілі» -1993.14б.

АКТУАЛЬНЫЕ ВОПРОСЫ РАЗВИТИЯ ДУХОВНО-ПРАВСТВЕННЫХ ЦЕННОСТЕЙ

Аннотация

В этой статье обсуждается, как духовные и моральные ценности учеников могут формироваться в результате работы великих мыслителей.

Ключевые слова. Мораль, ценность, духовно-нравственная ценность, мыслитель.

TOPICAL ISSUES OF THE DEVELOPMENT OF SPIRITUAL AND MORAL VALUES

Annotation

This article discusses how the cooking and moral values of the teaching staff can be shaped by the outcome of the work of the great evangelizers.

Key words Morality, priceless, oven-nourishment value, clairvoyance.

МРНТИ 14.07.07

Seytenova S.S.¹, Seitkaliyeva G.H.²
^{1,2}*Baishev University, Kazakhstan, Aktobe*
Seitenova_ss@mail.ru

FORMATION OF CREATIVE ABILITIES OF THE FUTURE TEACHER

Annotation

The article actualizes the importance of developing the creativity of the future teacher as a professional and personal quality that determines the competitiveness of the future teacher, his readiness to master innovations, to changes in the education system and society. the creative personality of the future pedagogue, which the modern school needs so much, can be formed only

in the appropriate creative environment surrounding the future specialist.

Key words: creativity, teacher, creative environment, personality, specialist.

In connection with the perception of a new civilization by humanity, as well as with the growing need of society and the state for creative, flexible, original, creative people who strive for the creative implementation of their tasks, there is a need to prepare them on the basis of various modern methods and techniques (competence, system-creative, research, etc.). This shows the versatility of the modern nature of specialist training, especially in pedagogical science, since the main feature of the pedagogical profession is the formation and development of these qualities in the student. These requirements indicate the relevance of the formation of a special competence – creativity in future teachers. Creativity is a unity of communicative, creative, team competencies and personal qualities (motivation for success, passion for knowledge, ability to take risks, activity), aimed at the perception and development of a new pedagogical product, the creation and adoption of ideas, decisions, which contributes to the further formation of creative competencies of pupils [1]. In recent years, the works of I. E. Bryakova, A. M. Davtyan, N. V. Zelenko, F. V. Sharipova and others devoted to the study of creative competence have appeared.

At the same time, the situation in the field of modern education pays special attention to the ideas of humanistic and humanitarian strategies: the orientation of the relationship between the teacher and students to "humanity"; the consideration of pedagogical activity as a joint activity aimed at jointly overcoming individual and personal difficulties, etc. according to T. A. Zhdanko, O. F. Chuprova: "personal development and pedagogical interaction are carried out not only through the subject, but also through the creation of a certain space of interaction consisting of vital situations" [2]. This justification actualizes the need to organize a special pedagogical interaction. This is a joint scientific and creative search, in other words, using the research potential of students, it is possible to increase the effectiveness of the educational component by actively financing scientific research, allocating targeted grants to young researchers, as well as by opening scientific, research, innovative and technological technology parks, technologies, incubators, etc. in the regions of the Republic of Kazakhstan. This practice, in turn, indicates the urgency of the need to train creative thinking specialists who are ready to work in creative teams and teams. By joint scientific creativity (judgment) we mean the method of interaction of subjects of the pedagogical process in research activities based on the rule of hermeneutic influence from a methodological point of view, the implementation of which assumes the Transition (Monitoring and dialogue) and systematic ("meeting", "understanding", "thinking", "creativity") Phases [3].

The prerequisites for identifying the problem of forming the creative competence of the future specialist in joint scientific work are considered in the works of A. N. Voronin, I. P. Ivanov, A.V. Morozov, A.V. Rastyannikov, S. R. Yagolkovsky and others, as well as aimed at modernizing the content of education in the Republic of Kazakhstan. Special attention is paid to this issue in the documents. In our work, we strive to demonstrate in the form of a model ways to consider the creative competence of future teachers in joint scientific works.

In the pedagogical dictionary, the "model" is interpreted as a system of objects and signs that mimic some unique properties of the original, the study of which can give new information about this object and replace it " [4]. Thus, the model of the formation of creative competence in joint scientific creativity consists of a set of the following components: purposefulness, methodological, content, organizational and modular. The purpose of the process of forming the creative competence of a future specialist is to determine the creative competence of a future teacher at the lower, middle and higher levels, consisting of several criteria (creativity itself, communicative, team competencies), personal qualities (motivation for success, desire to know, activity, ability to take risks) and indicators (knowledge, skills, experience and indicators of personal quality of each

competence). The methodological component of the model is presented in the form of competence, systematic creativity and hermeneutic approaches. Within the competence approach, creative competence is interpreted not only as the acquisition of individual knowledge, skills and abilities, but also as the ability to use them in various situations to act effectively and productively in order to achieve a high level and experience of personal development aimed at self-development, self-realization and self-actualization. The process of cognition in relation to the system-activity approach is carried out not only by communicating information to students, but also in the process of their independent activity. Such activity is carried out by demonstrating the needs and opportunities of the individual in building his own trajectory of development and his own scientific career, individualizing and individualizing it. The hermeneutic approach is based on solving the problem of mutual understanding of subjects of the pedagogical process, in particular, scientific creativity is based not only on the transmission of information, but also on the content search, interpretation, and understanding of the activities of subjects. Here, emotional and moral influence allows us to understand the importance of human actions in organizing the pedagogical process, so we consider it as the essence of the concept of joint scientific creativity.

The methodological component includes the principles of forming the creative competence of the future teacher, in particular, openness, continuity, plasticity, understanding, dialogue, reflexivity, dominance, metaphorical. In the research of Yu.V.Senko and M. N. Frolovskaya, these positions are chosen based on the following features: "the results of studying the place of the stated views and the style of pedagogical thinking (understanding, dialogue, other dominant, reflexive and metaphorical)" [5]. Within the framework of the implementation of these principles, the variability of individual routes for the development of creative competence, scientific and Educational Trajectories, the formation of Subject-subject relations between the subjects of the pedagogical process and the principles of "lifelong learning" are implemented, etc.

The content component of the formation of creative competencies of a future specialist in mutual scientific creativity is research work carried out in the educational process and outside of training. In the first case, students master the pedagogical disciplines provided in the curriculum; develop skills and abilities to independently conduct research stages in traditional and non-traditional forms of training. In the second case, young researchers are invited to work in the scientific community, clubs and seminars, competitions, grants, conferences and Olympiads of various levels, etc. participation is taken into account. The organization of the formation of creative competencies of a future specialist in research work is carried out using the method of interaction of subjects of the pedagogical process. As a result, the Transition (Monitoring and dialogue) and sequential ("meeting", understanding, thinking, action) phases are carried out, through which a certain product is produced as a result of scientific research and the achievement of personality changes. Thus, the path to achieving the goal begins with the transition phase of "monitoring", which consists in predicting, evaluating and diagnosing the level of formation of creative competencies. This phase is carried out with the help of diagnostic methodology (control, interview, creativity, tasks, analysis of creative results, interaction analysis, tests, questionnaires, sociometry, etc.), which justifies the essence of the creative competence of the future teacher.

REFERENCES

- 1 Bryakova I. E. Methodical system of formation of creative competence of students-philologists of pedagogical higher education institution: PED. gyl. Doct. the dessert. - Saint Petersburg, 2010. - 463 b.
- 2 Zhdanko T. A. Educational and professional space of the University as a pedagogical condition for forming the competitiveness of a student's personality: monograph / T. A. Zhdanko, O. F. Chuprova. - Irkutsk: IGLU, 2012. - b. 40

- 3 Volkov A. E. Russian education-2020: a model of education for innovation economy [Electronic resource] / A. E. Volkov, Ya. I. Kuzminov, I. M. Remorenko, B. L. Rudnik, I. D. Frumin, L. I. Yakobson-URL: <http://www.hse.ru/data/2011/02/21/1208561970/model2020.pdf> (12.05.08).
- 4 Kodzhaspirov G. M. Dictionary of pedagogy / G. M. Kodzhaspirov, A. J. Kodzhaspirov. – M: IKTS "March", 2005. P. 55.
- 5 Senko Yu. V. Pedagogika understanding: excellent Ali / Yu. V. Senko, M. N. Frolovskaya. – M.: Drofa, 2007. – b. 32.
- 6 Modern dictionary on pedagogics / RT. E. S. Rapatsevich. – Minsk: Modern word, 2001. – b. 457.
- 7 Shumovskaya A. G. student's Diary as a means of forming creative competence of a person (from work experience) [Electronic resource] // Scientific and pedagogical journal of Eastern Siberia "Magistr dixit". Irkutsk: IGLU, 2012, no. 1.

БОЛАШАҚ МҰҒАЛІМНІҢ ШЫҒАРМАШЫЛЫҚ ҚАБІЛЕТТЕРІН ҚАЛЫПТАСТЫРУ

Аңдатпа

Мақалада болашақ мұғалімнің бәсекеге қабілеттілігін, оның инновацияны игеруге, білім беру жүйесі мен қоғамдағы өзгерістерге дайындығын анықтайтын кәсіби және жеке сапа ретінде болашақ мұғалімнің шығармашылығын дамытудың маңыздылығы нақтыланады. Қазіргі заманғы мектеп қажет болатын болашақ мұғалімнің шығармашылық тұлғасын тек тиісті шығармашылық ортада қалыптастыруға болады.

Кілт сөздер: креативтілік, педагог, шығармашылық орта, тұлға, маман.

ФОРМИРОВАНИЕ КРЕАТИВНЫХ СПОСОБНОСТЕЙ БУДУЩИХ УЧИТЕЛЕЙ

Аннотация

В статье актуализируется важность развития креативности будущего учителя как профессионально-личностного качества, определяющего конкурентоспособность будущего педагога, его готовность к освоению инноваций, к изменениям в системе образования и социуме. Творческую личность будущего педагога, в которой так нуждается современная школа, можно сформировать только в соответствующей творческой среде, окружающей будущего специалиста.

Ключевые слова: креативность, педагог, творческая среда, личность, специалист.

МРНТИ 14.07.07

Туребаева Б.З.¹, Имагамбетова А.А.²

^{1,2}*Баишев университеті, Қазақстан, Ақтөбе,*

turebayeva.b.z@mail.ru

aliya.k.87@mail.ru

ЖЕКЕ ТҰЛҒАНЫ ҚАЛЫПТАСТЫРУДАҒЫ АДАМГЕРШІЛІК ТӘРБИЕСІНІҢ РОЛІ

Аңдатпа

Бүгінгі күнгі білім беру жүйесінде және оның мазмұны мен оқыту технологиясында да өзгерістер орын алуда. Жалпы орта білім берудің жалпы ұлттық деңгейдегі мақсаты – Қазақстан Республикасының әлеуметтік, экономикалық, қоғамдық, саяси өміріне белсенді араласуына дайын, еңбекқор тұлғаны қалыптастыру. Осыған байланысты қазіргі таңда оқушылардың адамгершілік тәрбиесін қалыптастыру маңызды орын алуда.

Сол себептен мақалада авторлар оқушыларды адамгершілікке тәрбиелеудің маңызы туралы сөз қозғап, оқушылардың бойында адамгершілік тәрбиесін қалыптастыру мақсатында көптеген ғалымдардың еңбектеріне талдау жасады. Сондай-ақ, оқушыларды адамгершілікке тәрбиелеудің мәні, рөлі жан-жақты ашылып, адамгершілік, адамгершілік тәрбиесі ұғымдарына жан-жақты анықтама беріледі.

Кілт сөздер: адамгершілік; адамгершілік тәрбиесі; халық педагогикасы, тәрбие

Бүгінгі таңда Елбасымыз білім жүйесінің алдына, түсінігі кең бәсекеге қабілетті, Қазақстанды әлемге таныта білетін тұлғаны тәрбиелеу міндетін қойып отыр. Қай кезде де халқымыз өзінің болашағы – жастар тәрбиесіне көңіл бөліп отырған. Ұлт пен ұлыстың аманатын арқалаған жас өскінді тәрбиелеудің жолдары мен амалдары да сан тарау. Солардың ішінде шешуші рол атқаратын мәселе мәдениетті, саналы ұрпақ тәрбиелеп өсіру. Жастардың мәдениетін қалыптастыруда тәрбиенің атқаратын ролі зор. Келешекте қоғам өміріне белсене қатысатын мәдениетті тұлға, білімге жастарды жоғары оқу орындарында шыңдап ұтқырлы болуына бағыт беріп отыруымыз қажет. Әрине білім қажет, шығыстың ұлы ғұлама ойшылы, ғалым, ұстаз *Әл-Фараби* айтқандай «білімнен бұрын тәрбие қажет, тәрбиесіз білім – тұл», - деп баа айтқан. Бүкіл азаматтың келешегі жастардың қандай идеал негізінде тәрбиеленіп, қалай өсуіне, кемелденуіне байланысты [1].

Әлемдік рухани-мәдени құндылықтарды игеруді ұлттық озық мәдениет үлгілерін қастерлеуден бастау – ғылым мен білім, әр ұлттың рухани қазынасын адамзат игілігіне жарату, әдебиет пен өнер саласы, тілі мен діні, жалпы мәдениет атаулыда насихатталатын озық идеяларды оқу тәрбие жүйесінде басшылыққа ала отырып, оны жастардың жүрегіне ұялату, сөйтіп – ізгілік, имандылық, парасаттылық т.б. адами асыл қасиеттерді әрбір қоғам мүшесінің құрмет тұтуы білім мен тәрбие ісінің басты принципі.

Тәрбие туралы ғылым оның тарихи жеке бір аумағында ғана емес, қоғамдық даму процесімен, тәрбиенің қалыптасуымен, заңдылықтарымен толық байланыста болумен ерекше. Осы ретте адамгершілік тәрбиесінің өз алдына қалыптасу, даму тарихын, тарихты зерделей отырып қарастырсақ, ол әрбір дәуірдің өзі тудырған мәдениет, әдебиет өмірімен тығыз байланыста болғанын көреміз.

Жалпы ұлттық тәрбие жөнінде Абай, Ыбырай және Шоқан мұраларының шоқтығы биік. Оларды рухани ұстазы санаған А.Байтұрсынов, Шәкәрім, М.Жұмабаев, Ж.Аймауытов, Н.Құлжанова, С.Көбеев, Ш. Әлжанов және басқа зиялы қазақ қауымының өкілдері ұрпақ тәрбиесі жөнінде аз еңбек жазған жоқ. Қазақ зиялыларының педагогикалық тағылымдары жөнінде ғылыми-әдеби еңбектер жазып, зерттеулер жүргізген Г.Шаймерденова, А.Көбесов, Ш.Жұматаева, Қ.Ыбыраева, А.Құдиярова, Ф.Бұланова, Р.Көшенова, К.Құламбаева, Б.Күлшімбаева және басқа ғалымдардың еңбегін атап өтуге болады.

Осы ғұлама ақындарымыздың бірі *Абай Құнанбаев* адамгершілік тәрбиесін ерекше дәріптеген болатын.

Абай жазған рухани мұралар дүниесі оның әлемдік әдебиеттен белгілі орын алған кемеңгер ойшыл, адамзатты адалдыққа, шыншылдыққа, игілікті істерге шақырған, өз халқын, елін, жерін сүйген ұлы ақын екендігін танытады.

Адамгершілік – бұл біздің сөздік қорымыздағы жай айтылған сөз ғана емес, адамның ең асыл қасиетін анықтайтын бірден-бір қастерлі ұғым. Осы бір аяулы ұғым Абай

шығармашылығында айрықша орын алды. Ағартушы шығармашылығының алтын дінгегі адамгершілік тақырыбы екендігіне ешкімнің таласы жоқ деп білеміз.

Қазіргі кездегі білім берудің өзекті мәселесі жас ұрпаққа – адамгершілік-рухани тәрбие беру. Құнды қасиеттерге ие болу, рухани бай адамды қалыптастыру оның туған кезінен басталуы керек.

Адамгершіліктің негізі мінез-құлық нормалары мен ережелерінен тұрады. Олар адамдардың іс-қылықтарынан, мінез-құлықтарынан көрінеді, моральдық өзара қарым-қатынастарды басқарады. Отанға деген сүйіспеншілік, қоғам игілігі үшін адам еңбек ету, өзара көмек, сондай-ақ қоғамға тән адамгершіліктің өзге де формалары, бұл-сананың, сезімдердің, мінез-құлық пен өзара қарым-қатынастың бөлінбес элементтері, олардың негізінде қоғамымыздың қоғамдық-экономикалық құндылықтары жатады.

Баланың өмірге белсенді көзқарасының бағыты үлкендер арқылы тәрбиеленеді. Тәрбиелеу, білім беру жұмысының мазмұны мен формалары балалардың мүмкіндігін ескеру арқылы анықталады. Адамгершілікке, еңбекке тәрбиелеу күнделікті өмірде, үлкендердің қолдан келетін жұмысты ұйымдастыру процесінде, ойын және оқу ісінде жоспарлы түрде іске асады.

Балаларда ортақ пайдалы жұмысты істеуге тырысу, бірге ойнау, бір нәрсемен шұғылданду, ортақ мақсат қою және оны жүзеге асыру ісіне өздері қатысуға талпыныс пайда болады. Мұның бәрі де баланың жеке басының қоғамдық бағытын анықтайды, оның өмірге белсенді ұстанымын бірте-бірте қалыптастырады.

Оқушылардың рухани-адамгершілік дамуы мектеп, қоғам және құрбы-құрдастары мен отбасы арасындағы қарым-қатынастың тығыздығы артқан сайын ойдағыдай жүзеге асады. Әрбір бала қандай да болмасын бір міндетті орындау үшін, өзіндік ерекше жағдайлар жасалады.

Мәселен, ойында ұнамды әдеттер, өзара қарым-қатынастар, адамгершілік сезімдер қалыптасады, еңбекте-еңбек сүйгіштік, үлкендер еңбегін құрметтеу, сондай-ақ ұйымшылдық, жауапкершілік, парыздың сезімі сияқты қасиеттер, патриоттық сезімдер жайлы мағлұматтар т. б. қалыптасады.

Атақты педагог Сухомлинский: «Бала кезде үш жастан он екі жасқа дейінгі аралықта әр адам өзінің рухани дамуына қажетті нәрсенің бәрін де ертегіден алады.

Тәрбиенің негізгі мақсаты – дені сау, ұлттық сана сезімі оянған, рухани ойлау дәрежесі биік, мәдениетті, парасатты, ар-ожданы мол, еңбекқор, іскер, бойында басқа да игі қасиеттер қалыптасқан ұрпақ тәрбиелеу. Ертегінің рухани тәрбиелік мәні зор. Ол балаға рухани ляззат беріп, қиялға қанат бітіретін, жас баланың рухының өсіп жетілуіне қажетті нәрсенің мол қоры бар рухани азық», - деп атап көрсеткен [2].

Қазақ зиялысы М.Жұмабаевтың: «Жас бала – жас бір шыбық. Жас күнінде қалай исең, өскенде сол иген күйінде қатып қалмақ. Теріс иіліп қалған шыбықты артынан түзеймін десең, сындырып аласың», - деген пікірі ұрпақ тәрбиесімен айналысатын педагогтарға үлкен жауапкершілікті жүктейді [3]. Баланың жеке басының рухани-адамгершілік қасиетін қалыптастыру тәрбиенің нәтижесі екендігі бәрімізге белгілі.

Атақты орыс педагогы Я.А.Коменскийдің «тәрбиені мойындамау – адамдардың, жанұяның, мемлекеттік және бүкіл әлемнің құруы» деген пікірі әлі күнге дейін маңызын жоғалтпаған [4]. Олай болса тәрбие ауадай қажет. Жас ұрпақ тәрбиесі өзінің маңызын жоғалтпай керісінше бүгінгі күні көкейкесті мәселе болып отыр. Тәрбие мәселесі адам баласының ғұмырындағы көнермейтін, ажырамайтын баға жетпес құндылық.

Рухани-адамгершілік тәрбие – бұл дұрыс дағдылар мен өзін-өзі ұстау дағдыларының нормалары, ұйымдағы қарым-қатынас мәдениетінің тұрақтылығын қалыптастырады. Жеке адамның адамгершілік санасының дәрежесі оның мінез-құлқы мен іс әрекетін анықтайды.

Сананың қалыптасуы – ол баланың мектепке бармастан бұрын, қоғам туралы алғашқы

ұғымдарының қалыптасуына, жақын адамдардың өзара қатынасынан басталады. Баланы жақсы адамгершілік қасиеттерге, мәдениетке тәрбиелеуде тәрбиелі адаммен жолдас болудың әсері күшті екенін халқымыз ежелден бағалай білген.

«Жақсымен жолдас болсаң- жетерсің мұратқа, жаманмен жолдас болсаң- қаларсың ұятқа...» «Жаман дос – көлеңке: басыңды күн шалса, Қашып құтыла алмайсың; Басыңды бұлт, алса, Іздеп таба алмайсың» - деген мақалдардан байқауға болады. Мақал-мәтелдер, жұмбақ, айтыс, өлеңдер адамгершілік тәрбиенің негізгі арқауы. Ата-бабаларымыздан мұра болып қалған үлкенді сыйлау адамгершіліктің негізгі белгісі. Адамзаттық құндылықтар бала бойына іс-әрекет барысында, әр түрлі ойындар, хикаялар, ертегілер, қойылымдар арқылы беріледі.

Адамгершілік – адамның рухани байлығы, болашақ ұрпақты ізгілік бесігіне бөлейтін руханиет дәуіріне жаңа қадам болып табылады. Адамгершілік тәрбиенің нәтижесі адамдық тәрбие болып табылады.

Ол тұлғаның қоғамдық бағалы қасиеттерімен сапалары, қарым-қатынастарында қалыптасады. Адамгершілік қоғамдық сананың ең басты белгілерінің бірі болғандықтан, адамдардың мінез-құлқы, іс-әрекеті, қарым-қатынасы, көзқарасымен сипатталады.

Олар адамды құрметтеу, оған сену, әдептілік, кішіпейілдік, қайырымдылық, жанашарлық, ізеттілік, инабаттылық, қарапайымдылық т. б. Адамгершілік – ең жоғары құндылық деп қарайтын жеке адамның қасиеті, адамгершілік және психологиялық қасиеттерінің жиынтығы.

Еңбек тәрбиесі секілді адамгершілік ұғымы да- мәңгілік. Оның ескіруі де мүмкін емес. Жас ұрпақтың бойына адамгершілік қасиеттерді сіңіру- ата-ана мен ұстаздардың басты міндеті. Адамгершілік әр адамға тән асыл қасиеттер. Адамгершіліктің қайнар бұлағы – халқында, отбасында, олардың өнерлерінде, әдет-ғұрпында. Әр адам адамгершілікті күнделікті тұрмыс-тіршілігінен, өзін қоршаған табиғаттан бойына сіңіреді.

Атақты педагог В.Сухомлинский «Егер балаға қуаныш пен бақыт бере білсек, ол бала солай бола алады», - дейді. Яғни, шәкіртке жан-жақты терең білім беріп, оның жүрегіне адамгершіліктің асыл қасиеттерін үздіксіз ұялата білсек, ертеңгі азамат жеке тұлғаның өзіндік көзқарасының қалыптасуына, айналасымен санасына бәсекеге қабілетті болуына ықпал етері сөзсіз.

Қай заманда болмасын адамзат алдында тұратын ұлы мұрат-міндеттерінің ең бастысы - өзінің ісін, өмірін жалғастыратын салауатты, саналы ұрпақ тәрбиелеу.

Ұрпақ тәрбиесі – келешек қоғам тәрбиесі. Сол келешек қоғам иелерін жан-жақты жетілген, ақыл-парасаты мол, мәдени-ғылыми өрісі озық етіп тәрбиелеу – біздің де қоғам алдындағы борышымыз.

Адамгершілік тәрбиесінің әрқайсысының ерекшеліктерін жетік білетін ұстаз халық педагогикасын ғасырлар бойы қалыптасқан салт-дәстүрлерді, әдет-ғұрыпты жан-жақты терең білумен қатар, өркениетті өмірмен байланыстыра отырып, білім берудің барлық кезеңдерінде пайдаланғаны дұрыс. Ата-ананың болашақ тәрбиесі үшін жауапкершілігі ұрпақтан ұрпаққа жалғасуда.

«Балапан ұяда не көрсе, ұшқанда соны іледі» дегендей, ата-ананың күн сайын атқарып жүрген жұмысы – балаға үлкен сабақ. Жас балалардың үлкендер айтса, соны айтатынын, не істесе соны істегісі келетінін бәріміз де білеміз. Баланың үйден көргені, етене жақындарынан естігені – ол үшін адамгершілік тәрбиесінің ең үлкені, демек жақсылыққа ұмтылып, жағымды істермен айналысатын адамның айналасындағыларға көрсетер мен берер тәлімі мол болмақ..

Жас өспірім тәлім-тәрбиені, адамгершілік қасиеттерді үлкендерден, тәрбиешілерден насихат жолымен емес, тек шынайы көру, сезім қатынасында ғана алады.

Жеке тұлғаның бойындағы жалпы адамзаттық құндылықтардың қалыптасуы осы

бағытта жүзеге асады, сөйтіп оның өзі-өзі тануына, өзіндік бағдарын анықтауына мүмкіндік туғызатындай тәлім-тәрбие берілуі керек.

Жақсы адамгершілік қасиеттердің түп негізі отбасында қалыптасатыны белгілі. Адамгершілік қасиеттер ізгілікпен ұштастырады. Әсіресе еңбекке деген тұрақты ықыласы бар және еңбектен білуде өзін көрсететін балаларды еңбек сүйгіштікке тәрбиелеу басты міндет болып табылады.

Өз халқының мәдениетін, тарихын, өнерін сүю арқылы басқа халықтардың да тілі мен мәдениетіне, салт-дәстүріне құрметпен қарайтын нағыз мәдениетті азамат қалыптасады.

Қазақ халқының әлеуметтік өмірінде үлкенді сыйлау ұлттық дәстүрге айналған. Отбасында, жалпы білім беретін мектептерде үлкенді сыйлау дәстүрін бұзбау және оны қастерлеу әрбір адамнан талап етіледі. Халқымыздың тәлім-тәрбиелік мұрасына үңілсек, ол адамгершілікті, қайырымдылықты, мейірбандықты дәріптейді.

Ата-бабаларымыздың баланы бесігінен жақсы әдеттерге баулыған. «Үлкенді сыйла», «Сәлем бер, жолын кесіп өтпе» деген секілді ұлағатты сөздердің мәні өте зор. Адамгершілікті, ар-ұяты бар адамның бет-бейнесі иман жүзді, жарқын, биязы, өзі парасатты болады. Ондай адамды халық «Иман жүзді кісі» деп құрметтеп сыйлаған.

Балаларымызды имандылыққа тәрбиелеу үшін олардың ар-ұятын, намысын оятып, мейірімділік, қайырымдылық, кішіпейілдік, қамқорлық көрсету, адалдық, ізеттілік сияқты қасиеттерді бойына сіңіру қажет. Баланы үлкенді сыйлауға, кішіге ізет көрсетуге, иманды болуға, адамгершілікке баулу адамгершілік тәрбиесінің жемісі.

Балаларды адамгершілікке тәрбиелеуде халық педагогикасының маңызы зор. Қазақтар өмір сүру барысында жас ұрпақты тәрбиелеудің өресі кең, бай тәжірибесін жасаған халық. Оған халық өмірінде ғасырдан-ғасырға жалғасын тауып келе жатқан халықтық тәрбиенің мазмұнынан ерекше орын алатын салт-дәстүрлерімізді, әдет-ғұрыптарымызды, көптеген тәрбиенің құралдарын, әдіс-тәсілдерін жатқызуға болады. Қазақ халқының әлеуметтік-экономикалық, саяси-мәдени қоғамдық өмір сүруі барысында *дене, ақыл-ой, еңбек, адамгершілік, имандылық* тәрбиесі жөнінде өзіндік ерекшелікке ие көптеген ұғым-түсініктері, іскерлік, дағдылары қалыптасты.

Халық педагогикасы – нәрестенің сезімін ананың әуенімен оятатын бесік жырлары, даналыққа толы мақал-мәтелдер, жұмбақ-жаңылтпаштар, қиял-ғажайып ертегілері, ойындары, тәрбиелеп өсіру негіздері адамгершілік ниеттерге баулиды. Олай болса, адамгершілік тәрбие беру кілті – халық педагогикасында деуге болады.

Белгілі ғалым Г.Р.Бахтиярованың тұжырымы бойынша «*Қазақ халық педагогикасы* – ұрпақтан-ұрпаққа жалғасын тауып келе жатқан халқымыздың тәртіп нормалары мен құндылық бағдарларның, көрнекті тұлғалардың рухани қызметтерінің нәтижесі мен тұтас білімдері жүйесінің, халық өміріндегі салт-дәстүрлер мен әдет-ғұрыптардың жиынтығын құрайтын педагогикалық тәжірибенің (эмперикалық білім, білік, дағды) ажырамас бөлігі, халықтың тұтас рухани қазынасы» [5, 194б.]. Бізде автордың пікірімен толық келісеміз себебі жас ұрпақты тәрбиелеуде қазақ халқының салт-дәстүрін, әдет-ғұрпын, мақал-мәтелдерін, жаңылтпаштарын, жұмбақтарын қолдану орынды. Ал, мұның бәрі халық педагогикасының ең құнды туындылары.

Қорытындылай келе, міне, ұрпақтарымызды парасатты да білікті, мәдениетті де білімді етіп тәрбиелеп, олардың дүниетанымын жалпы адамзаттық деңгейде дамытамыз десек, бойында ұлттық және азаматтық намысы бар, елін, жерін сүйетін ұрпақ өсіргіміз келсе, бүкіл қоғамдық өмірдің өзегін келешек ұрпақ тәрбиесіне, соның ішінде адамгершілік тәрбиесін бағыттауымыз қажет.

Пайдаланылған әдебиеттер:

1. Мейірманқұлова Т. Отбасы және тәрбие /Т. Мейірманқұлова //Ұлт тағылымы.-2001.-

№7.Б.3-6

2. Сухомлинский В.А. Как воспитать настоящего человека: (Этика коммунистического воспитания).-М.:Педагогика, 1990. – 288 с.
3. Жұмабаев М. Педагогика. – Алматы: Ана тілі, 1992. – 160 б.
4. Коменский Я.А. Избр.пед.соч. – Москва: АПН РСФСР, 1982. – 570 с.
5. Г.Р.Бахтиярова. Қазақ халқының дәстүрлі педагогикалық мәдениеті: тарих, теория және практика. Монография. – Ақтөбе, 2012. – 372 б.

РОЛЬ НРАВСТВЕННОГО ВОСПИТАНИЯ В ФОРМИРОВАНИИ ЛИЧНОСТИ

Аннотация

Сегодня происходят изменения и в системе образования, и в его содержании, и в технологии обучения. Цель среднего общего образования на общенациональном уровне – формирование трудолюбивой личности, готовой к активному участию в социальной, экономической, общественной, политической жизни Республики Казахстан. В связи с этим в настоящее время важное место занимает формирование нравственного воспитания учащихся.

Поэтому в статье авторы говорили о значении нравственного воспитания учащихся, проанализировали труды многих ученых с целью формирования нравственного воспитания у учащихся. Также всесторонне раскрывается сущность, роль нравственного воспитания учащихся, дается развернутое определение понятий нравственность, нравственное воспитание.

Ключевые слова: нравственность; нравственное воспитание; народная педагогика, воспитание

THE ROLE OF MORAL EDUCATION IN THE FORMATION OF PERSONALITY

Annotation

Today there are changes in the education system, in its content, and in the technology of training. The goal of General secondary education at the national level is to form a hard-working person who is ready to actively participate in the social, economic, social and political life of the Republic of Kazakhstan. In this regard, currently an important place is occupied by the formation of moral education of students.

Therefore, in the article, the authors talked about the importance of moral education of students, analyzed the works of many scientists in order to form moral education in students. It also comprehensively reveals the essence and role of moral education of students, gives a detailed definition of the concepts of morality, moral education.

Keyword: morality; moral education; folk pedagogy, education

МРНТИ 14.07.07

Изтлеуова С.Ш.¹, Демеуов Ә.Ш.²

^{1,2}*Баишев университеті, Ақтөбе, Қазақстан
samanta.iztleuova@mail.ru*

БІЛІМ АЛУШЫЛАРДЫҢ КОММУНИКАТИВТІК ҚҰЗЫРЕТТІЛІГІН ҚАЛЫПТАСТЫРУ

Аңдатпа

Қазіргі таңда ЖОО білім алушыларының коммуникативтік құзыреттілігін қалыптастыру өзекті мәселелердің біріне айналып отыр. Болашақ педагогтың коммуникативтік құзыреттілігі – кәсіби интегративтік қасиет, оның негізгі бөліктеріне эмоционалдық тұрақтылық (икемділікпен байланысты); экстраверсия (тағайындалған деңгейі мен эффективті жетекшілікті көрсетеді); тікелей және қайтарымды байланысты ұштастыру мүмкіншілігі; тілдік білімі; тыңдай білу қабілеті; марапаттай білуі; сыпайылық; жалпы қабілеті жатады.

Кілт сөздер: құзыреттілік, коммуникативтік құзыреттілік

Қазақстан Республикасының мемлекеттік жалпыға міндетті білім беру стандартында «Қазіргі кезеңдегі білім беру сапасы оқушылардың түрлі қызметтер саласындағы мәселелерді өз бетінше шешу мүмкіндіктерін қамтамасыз ететін қалыптасқан негізгі құзыреттілік түріндегі білім беру нәтижелерінің жетістіктерімен түсіндіріледі» деп көрсетілсе, Қазақстан Республикасының Білім туралы Заңында: «Білім беру жүйесінің басты міндеті – ұлттық және жалпы адамзаттық құндылықтар, ғылым мен практика жетістіктері негізінде жеке адамды қалыптастыруға және кәсіби шыңдауға бағытталған білім алу үшін қажетті жағдайлар жасау, оқытудың жаңа технологияларын енгізу, білім беруді ақпараттандыру, халықаралық ғаламдық коммуникациялық желілерге шығу», - делінген [1].

Құзыреттілік түсінігі кең мағынада білім мен практикалық іскерлікті, сонымен бірге, ерекше қабілеттерді, ал оның ішінде сол қызмет аумағындағы психологиялық белгілер мен тәртіп ерекшеліктерін қарастырады. Құзыреттіліктер - адамның белгілі бір салада беделге, танымға, тәжірибеге ие сұрақтар мен құбылыстар шеңбері.

Коммуникативті құзыреттілік – адамдармен өзара әрекет пен қарым – қатынас тәсілдерін білуді, түрлі әлеуметтік топтарда жұмыс істеу дағдыларын, қоғамдағы түрлі әлеуметтік рөлдерді орындауды, өмірдегі нақты жағдайларда шешім қабылдау үшін байланыстың түрлі объектілерін қолдана алу білігін, мемлекеттік тіл ретінде қазақ тілінде, халықаралық қатынаста шетел тілінде қатынас дағдылары болуын қарастырады.

Болашақ педагогтың коммуникативтік құзыреттілігі – кәсіби интегративтік қасиет, оның негізгі бөліктеріне эмоционалдық тұрақтылық (икемділікпен байланысты); экстраверсия (тағайындалған деңгейі мен эффективті жетекшілікті көрсетеді); тікелей және қайтарымды байланысты ұштастыру мүмкіншілігі; тілдік білімі; тыңдай білу қабілеті; марапаттай білуі; сыпайылық; жалпы қабілеті жатады.

Коммуникативтік құзыреттілік – біріншіден, жеке тұлғаның дамуы мен өзіндік дамуы процесіндегі педагогтың жеке тұлғалық қасиеті; екіншіден, педагогикалық қарым-қатынастық мақсаты, түйіні, құрылымы, құралы, ерекшелігі туралы хабардарлығының көрсеткіші; қажетті технологиялық деңгейін меңгеруі; маманның жеке психологиялық сапасы; коммуникативтік іс-әрекетін әрдайым жетілдіріп тұруға тырысуы; негізгі құндылық ретінде жеке адамның тұлғасына бейімделе білу, бағдарлана білу, сонымен қатар педагогикалық қарым-қатынас кезінде туындайтын міндеттерге шығармашылықпен шешім таба білу қабілеті.

Коммуникативтік құзыреттілік төмендегідей компоненттерден тұрады:

- коммуникативтік тәртіп аймағындағы білімі (қажетті тілдерді білуі, педогогика және психология, конфликтология, логика, риторика, мәдениет және сөйлеу аймағындағы білімі).
- коммуникативтілік және ұйымдастырушылық қабілеті (іскерлік қатынастарды нақты және жедел орнату, белсенділік таныту, тұлғаны дұрыс қабылдау және түсіну негізінде психологиялық әсер ету, қоршаған ортамен және оқшауланған адамдармен біріккен іс-әрекет кезінде белсенді әрекет жасау);

- эмпатияға қабілетті болу (түсіне білу іскерлігі, өзгені сезіне білу, психотерапияны сөзбен орындай алу).

- өзіндік бақылауға қабілеттілігі (көршісінің және өзінің мінез-құлқын реттей алу іскерлігі, әңгімелесушіні модельдей алу, дау-жанжал ситуацияларында өнімді жауап беру тәсілдерін табу, жағымды психологиялық климатты тудыру, субъектаралық қарым-қатынасты болжай алу);

- вербальды және вербальды емес қарым –қатынас мәдениеті (сөйлеу техникасы, риторикалық амалдар, аргументация техникасын және шарттасуды жүргізу, кәсіби педогогикалық әдеп ережелерін сақтау, ұғымдық категориялық ақпаратты мақсатты түрде қолдану, сөйлеу мәдениетін меңгеру, вербальды емес құралдарды қолдану).

Жалпы алғанда коммуникативтік құзіреттілік:

- нақты өмір жағдайында өзінің міндеттерін шешу үшін ауызша және жазбаша коммуникациялардың түрлі құралдарын қолдануға;

- коммуникативтік міндеттерді шешуге сәйкес келетін стильдер мен жанрларды таңдауға және қолдануға;

- әдептілік ережелеріне сәйкес өзіндік пікірін білдіруге;

- нәтижелі өзара іс-әрекетті, түрлі көзқарас және әртүрлі бағыттағы адамдармен сұхбат жүргізе отырып, шиеленіскен ахуалдарды шешуді жүзеге асыруға;

- жалпы нәтижеге қол жеткізу үшін түрлі көзқарастағы адамдар тобымен қатынас (коммуникация) жасауға мүмкіндік береді.

Коммуникативтік құзыреттілікті құрайтын компоненттер бірлігі, төменде көрсетілген бағыттармен қамтамасыз етеді:

1. Коммуникативті шеберлікті дамыту (тілдік білім мен машықтардың дамуымен қатар), атап айтсақ:

- жеңіл, әртүрлі жанрдағы текстерді оқу және түсіну қабілеті;

- қатынастың оқу-еңбек, тұрмыстық, мәдени салаларында диалогтық қатынасты ауызша іске асыра алу қабілеті;

- өзі, қоршаған орта туралы және оқыған материалды тікелей текстке сүйенбей қысқаша монолог ретінде айта білу қабілеті;

- жеңіл ақпаратты жазбаша жаза білу қабілеті, көбінесе, хат жазу.

2. Жалпы білім және арнайы білім қабілеттерін дамыту (кітаппен, оқу құралымен, анықтамалық әдебиеттермен жұмыс жасай білу, аудармаларды қолдану қабілеті).

3. Компенсаторлық қабілеттердің дамуы (тілдік құралдар жетіспей жатқан жағдайда, перифраза, синонимдік сөздерді қолдану арқылы қиындықтан шыға білу шеберлігі).

4. Студенттердің мәдениет жетістіктеріне және сол мәдениетті танып-білу үдерісіне жеке көзқарастарын дамыту арқылы тәрбиелеу, оларда төмендегілерді қалыптастыруды ұйғарады:

- моральдық құндылықтар жүйесі;

- дүниеге эмоционалды, бағалау көзқарасымен қарау;

5. Студенттердің шығармашылық, ізденушілік үдерісінде дамуы, кез-келген өзгерістерді өзінікіндей қабылдау:

- тілдік жорамал механизмі және білім мен қабілеттерді жаңа ситуацияға ауыстыра білу шеберлігі;

- тілдік, интеллектуалдық және танымдық қабілеттері;

- сезім мен эмоцияның құнды бағдарлары;

- жалпыадамзаттық мәдениет дамуында ұлттық мәдениетінің жетістіктері туралы, туған тілінің, мәдениетінің рөлі туралы болжау.

Студенттерге оқыту процесінде тілдік қарым – қатынасқа негізделген өзіндік жұмыстарды (ауызша баяндамалар, жоба қорғау, эссе жазу, презентациялар, көркем

әдебиеттен мысал келтіру, т.б.) және рольдік ойындар мен педагогикалық жағдаяттарды, өз ойын жеткізуге бағытталған тапсырмаларды көптеп қолдану коммуникативтік құзыреттілігін қалыптастырудың тиімді жолдары болып табылады.

Студенттердің коммуникативтік құзыреттілігін қалыптастыруда педагогикалық практика үлкен рөл атқарады. Педагогикалық практиканы өту кезінде студенттің педагогикалық іскерлігі мен дағдылары жылдам қалыптасады. Оның шығармашылық және педагогикалық құбылыстарды зерттеуге деген қабілеті дамиды, педагогикалық шеберліктің негіздері қаланады. Алғашқы кәсіби қызметтеріне кірісіп, маман ретіндегі сөздік қорлары дамиды және кәсіби қарым – қатынасқа түсу шеберлігі артады.

Сонымен, коммуникативтік құзыреттілікті қалыптастыру, бұл өз алдына эмоционалдық байланыстардың, тұлғааралық құндылықтардың, топтық нормалары мен топтық құндылықтардың пайда болуына әкеледі.

Пайдаланылған әдебиеттер:

- 1.Қазақстан Республикасы «Білім туралы» Заңы. –Астана, 2007.
- 2.Новикова Г.П. Формирование профессиональной компетентности педагога. М., 2010.
- 3.Соколова В.В. Культура речи и культура общения. – М.: Просвещение, 1995. – 192 с.
- 4.Михальская А.К. Педагогическая риторика. История и теория. – М.: Академия, 1998. – 432 с.

ФОРМИРОВАНИЕ КОММУНИКАТИВНОЙ КОМПЕТЕНЦИИ ОБУЧАЮЩИХСЯ

Аннотация

В настоящее время одной из актуальных проблем является формирование коммуникативной компетентности обучающихся вуза. Коммуникативная компетентность будущего педагога-профессиональная интегративная черта, к основным частям которой относятся эмоциональная устойчивость (связанная с гибкостью); экстраверсия (демонстрирующая заданный уровень и действенное лидерство); возможность сочетания прямой и обратной связи; языковые знания; умение слушать; Умение награждать; вежливость; общительность.

Ключевые слова: компетентность, коммуникативная компетентность

FORMATION OF STUDENTS COMMUNICATIVE COMPETENCE

Annotation

Currently, one of the most pressing issues is the formation of communicative competence of university students. Communicative competence of the future teacher is a professional integrative quality, the main components of which are emotional stability (associated with flexibility); extroversion (indicates the level of assignment and effective leadership); the ability to combine direct and return communication; language knowledge; the ability to listen; the ability to reward; politeness; general ability.

Key words: competence, communication competence

МРНТИ 14.35.07

Альситова А.Б.¹, Сұлтан Ж.И.²
^{1,2}Баишев Университет, Қазақстан, г.Ақтобе**ТЕОРЕТИЧЕСКИЕ АСПЕКТЫ ФОРМИРОВАНИЯ ПРОФЕССИОНАЛЬНО-ЦЕННОСТНЫХ ОРИЕНТАЦИЙ БУДУЩИХ УЧИТЕЛЕЙ****Аннотация**

В статье рассматривается феномен «профессионально-ценностные ориентации». Понятие определяется как интегративное личностное образование, включающее когнитивный (ценности-знания), эмоционально-оценочный (ценности-отношения) и деятельно-поведенческий (ценности-качества) компоненты, которые регулируют педагогическое взаимодействие, поступки и поведение личности.

Ключевые слова: ценности, ценностные ориентации, структурные компоненты профессионально-ценностных ориентаций.

В современных социально-экономических условиях, когда рыночной экономике требуются социально мобильные, способные к реализации своих возможностей специалисты, происходит глубокое реформирование образования.

Развивающемуся обществу нужны современно образованные, нравственные, предприимчивые люди, которые могут самостоятельно принимать ответственные решения в ситуации выбора, прогнозировать их возможные последствия; способные к сотрудничеству, отличающиеся мобильностью, динамизмом, конструктивностью, а также обладающие развитым чувством ответственности за судьбу страны, подрастающего поколения. Перед учебными заведениями поставлена задача - формировать у будущих учителей ценности, отвечающие требованиям времени.

Среди многочисленных факторов успешного развития профессионально-личностного потенциала будущего учителя одно из главных мест занимают его ценностные ориентации. Служа связующим звеном между личностью и средой, активизируя внутренние механизмы деятельности, последние не просто нацеливают на познание педагогического мира с учетом практических задач, но *определяют* как деятельность будущего учителя в целом, так и конкретные способы освоения и использования значимых педагогических ценностей.

Достаточно полно разработанные в современной науке проблемы собственно ценностей и ценностных ориентаций личности нашли свое отражение в работах известных отечественных философов (С. Ф. Анисимов, В. А. Блюмкин, В. А. Василенко, Н. З. Чавчавадзе), социологов (В. В. Ольшанский, В. А. Ядов), психологов (К. А. Абульханова-Славская, И. В. Дубровина, Т. В. Корнилова, Д. Н. Узнадзе), педагогов (Т. К. Ахаян, З. И. Васильева, М. Е. Дуранов, И. Ф. Исаев, М. Г. Казакина, А. В. Кирьякова, В. А. Слостенин).

Непосредственно проблемами педагогических ценностей и профессионально-ценностных ориентаций педагогов и будущих учителей занимались Н. П. Анисеева, А. М. Булынин, Н. Ю. Гузева, Л. Г. Десфонтейнес, И. Ф. Исаев, Л. Х. Магамадова, Н. С. Розов, В. А. Слостенин, Дж. Хазард, Е. Н. Шиянов и др. Существенные результаты в поиске новых подходов к подготовке будущего учителя получены в исследованиях Г. В. Абросимовой, В. И. Андреева, Е. Г. Белозерцева, А. А. Вербицкого, Б. С. Гершунского, А. А. Глушко, С. А. Днепров, М. Е. Дуранова, В. И. Загвязинского, А. Я. Найна, В. Г. Рындак, А. Н. Ходусова, Н. М. Яковлевой и др. В этих работах особое внимание уделено профессионально-педагогической подготовке с учетом условий, актуализирующих субъективную позицию студентов, их ценностные ориентации.

п/п	Научные разработки	Авторы
1	Сущность и функции общечеловеческих ценностей	С. Г. Дробницкий, А. Г. Здравомыслов, Н. С. Розов, Л. Н. Столович
2	Сущность, содержание и функции ценностных ориентаций личности	М. Г. Казакина, Е. А. Подольская, З. И. Файнбург
3	Система ценностных ориентаций школьников, педагогические закономерности, механизмы и условия ориентации личности в мире ценностей	И. В. Дубровина, А. В. Зосимовский
4	Личностно-ценностный подход в образовании	В. А. Беликов, Е. В. Бондаревская, С. Г. Вершловский, Р. Р. Насретдинова, В. В. Сериков

Таблица 1. Разработки в современной науке проблемы собственно ценностей и ценностных ориентаций

В исследованиях О. А. Абдуллиной, С. Г. Вершловского, Ф. Н. Гоноболина, А. В. Даринского, В. И. Загвязинского, И. Ф. Исаева, Н. В. Кузьминой, В. А. Слостенина, Л. Ф. Спирина, Е. Н. Шиянова, А. И. Щербакова раскрываются общетеоретические аспекты проблемы профессионального становления личности будущего учителя, обосновываются цели, задачи, содержание и структура высшего педагогического образования, анализируются закономерности, механизмы и условия организации профессионально- педагогической подготовки [1].

С.Г.Вершловский и Дж.Хазард, исследуя ценностные ориентации российских и американских педагогов, выделили следующие группы педагогических ценностей:

1. ценности, раскрывающие профессиональный статус педагога;
2. ценности, показывающие степень вовлеченности личности в педагогическую профессию;
3. ценности, отражающие цели педагогической деятельности.

Как видим, основой выделения педагогических ценностей для авторов послужила удовлетворенность работой и возможность самореализации в профессиональной деятельности, однако это, на наш взгляд, не отражает всего многообразия педагогических ценностей [2]

Е.Н.Шиянов [3,4], положив в основу классификации материальные, духовные и общественные потребности учителя, которые служат ориентирами его социальной и профессиональной активности, предложил следующее разделение педагогических ценностей:

1. ценности, связанные с утверждением личности в социальной и профессиональной среде: общественная значимость труда учителя, престижность педагогической деятельности, признание профессии ближайшим окружением и т.п.

2. ценности, удовлетворяющие потребность учителя в общении: общение с детьми, коллегами, референтными людьми; переживание детской любви и привязанности; обмен духовными ценностями;

3. ценности, связанные с развитием творческой индивидуальности: возможности развития профессионально-творческих способностей; приобщение к мировой культуре; занятие любимым предметом, постоянное самосовершенствование;

4. ценности, позволяющие осуществлять самореализацию: творческий характер труда учителя, романтичность и увлекательность педагогической профессии;

5. ценности, связанные с удовлетворением утилитарно-прагматических потребностей: возможность получения гарантированной государственной службы, оплата труда и длительность отпуска и т.п. [3,4]

Н.Ю.Гузева, рассматривая проблему формирования профессионально-значимых ориентаций будущего учителя в условиях педагогического колледжа, выделяет три группы педагогических ценностей:

1. ценности, связанные с условиями профессиональной деятельности: «свобода» в педагогическом процессе; постоянное общение с людьми; подробно расписанный трудовой процесс; гуманистический характер профессии; постоянное самосовершенствование; знание своего предмета; уважение и благодарность людей; творческий характер труда.

2. ценности, связанные с личностно-мотивационной сферой учителя: наличие перспективы профессионального роста; продолжение семейных традиций; соответствие профессии склонностям, интересам; желание быть в центре внимания людей;

3. ценности, отражающие управленческие аспекты образовательной деятельности: возможность воздействовать на поведение других людей и направлять его; любовь – взаимоотношение учителя и ученика; возможность передать свое мастерство, знания [5]

Понятие «профессионально-ценностные ориентации» можно рассматривать как систему отношений личности к особенностям профессии, отражающим содержательную сторону, основу и сущность профессиональной деятельности. Они определяют её цели и средства, и регулируют поведение личности в деятельности. Специфика ценностных ориентаций педагога раскрыта в исследованиях В.А. Слостёнина, который понятие «профессионально-ценностные ориентации», трактует как систему устойчивых избирательных отношений учителя к наиболее значимым аспектам профессиональной деятельности, формирующихся на основе широкого спектра всех духовных отношений личности [6]. Профессионально-ценностные ориентации учителя – интегративное личностное образование, включающее когнитивный (ценности-знания), эмоционально-оценочный (ценности-отношения) и деятельно-поведенческий (ценности-качества) компоненты, которые регулируют педагогическое взаимодействие, поступки и поведение личности.

Когнитивный компонент профессионально-ценностных ориентаций будущего учителя является содержательной основой его аксиосферы. Данные компонент включают идеи, закономерности, принципы, присвоение которых позволяет определить отношение педагога к окружающей действительности, педагогической системе и человеку как главной составляющей этой системы.

Эмоционально-оценочный компонент профессионально-ценностных ориентаций будущего учителя характеризует содержание, качество, динамику эмоций и чувств будущих педагогов по отношению к профессии.

Деятельностно-поведенческий компонент профессионально-ценностных ориентаций студента педагогического вуза отражает практический, действенный, регулятивный характер профессиональных ориентаций личности. Таким образом, профессионально-ценностные ориентации выступают одним из ведущих показателей профессионального становления будущего учителя, поскольку:

1) служат связующим звеном между личностью (будущим учителем) и средой (будущей профессиональной деятельностью, системой подготовки к ней), активизируя внутренний потенциал личности;

2) стимулируют профессионально-личностное развитие будущего учителя;

3) способствуют ценностному отбору объектов познания (педагогических ценностей), выявлению способов их освоения и использования при решении конкретных педагогических задач. Процесс формирования профессионально-ценностных ориентаций студентов

продолжается последовательно на протяжении всего времени обучения в вузе. [7] Особая роль в этом процессе отводится предметам профилирующего цикла.



Схема 1. Последовательность формирования профессионально-ценностных ориентаций студентов вуза.

Таким образом, к настоящему времени в современной науке накоплено значительное количество материалов, очевидно связанных с проблемой формирования у будущих учителей профессионально-ценностных ориентаций.

ЛИТЕРАТУРА

- 1.Слободнюк Е.Г. Профессионально-ценностные ориентации как фактор становления личности будущего учителя : Автореф. дис.канд. пед. наук. — Магнитогорск. , 2000. — 192 с.
- 2.Волченко Л. Б. Гуманность, деликатность, вежливость и этикет. — М. , 1992. —С. 23.
- 3.Шиянов Е. Н. Гуманизация педагогического образования: состояние и перспективы. — М., Ставрополь, 1991.
- 3.Шиянов Е. И. Формирование мотивационно-ценностного отношения студентов к педагогической деятельности: Автореф. дис. канд. пед. наук. — М. ,1987. — 17 с.
- 4.Гузева Н. Ю. Формирование профессионально-значимых ориентаций будущего учителя в условиях педколледжа: Дисс.канд. пед. наук, Оренбург, 1998. — 166 с.
- 5.Сластёнин, В.А., Чижаква, Г.И. Введение в педагогическую аксиологию. – Москва.: «Академия», 2003. – 186 с.
- 6.Тимашкова Л.Н., Долгова М.В. Формирование профессионально-ценностных ориентаций будущих педагогов. материалы Республиканской научно-практической конференции, Минск: БГПУ, 2013. – 440 с.;С. 353–356.

БОЛАШАҚ МҰҒАЛИМДЕРДІҢ КӘСІБИ ЖӘНЕ ҚҰНДЫЛЫҚ БАҒДАРЛАРЫН ҚАЛЫПТАСТЫРУДЫҢ ТЕОРИЯЛЫҚ АСПЕКТІЛЕРІ

Аңдатпа

Мақалада «кәсіби құндылық бағдарлар» феномені қарастырылады. Тұжырымдама тұлғаның педагогикалық өзара әрекетін, іс-әрекеті мен мінез-құлқын реттейтін танымдық (құндылықтар-білім), эмоционалды - бағалау (құндылықтар-қатынастар) және белсенді мінез-құлқ (құндылықтар-қасиеттер) компоненттерін қамтитын интегративті жеке білім ретінде анықталады.

Кілт сөздер: құндылықтар, құндылық бағдарлары, кәсіби құндылық бағдарларының құрылымдық компоненттері.

THEORETICAL ASPECTS OF FORMATION OF PROFESSIONAL AND VALUE ORIENTATIONS OF FUTURE TEACHERS

Annotation

The article deals with the phenomenon of "professional-value orientations". The concept is defined as an integrative personal education that includes cognitive (values-knowledge), emotional-evaluative (values-relationships) and activity - behavioral (values-qualities) components that regulate pedagogical interaction, actions and behavior of the individual.

Keywords: values, value orientations, structural components of professional value orientations.

МРНТИ 14.23

Жәнібек А. Қ.¹, Жумаганбетова Б. Т.²
^{1,2}Баишев университеті, Қазақстан, Ақтөбе

МЕКТЕП ЖАСЫНА ДЕЙІНГІ БАЛАЛАРДЫҢ ШЫҒАРМАШЫЛЫҚ ДАҒДЫЛАРЫН ДАМУЫҰШІН ЗАТТЫҚ-ДАМУЫШЫЛЫҚ ОРТАНЫ ҰЙЫМДАСТЫРУ

Аңдатпа

Бүгінгі күннің басты талаптарының бірі – мүмкіндігі шектеулі баланы шығармашылық қасиеті танымға тікелей байланысты әлемнің тұтас бейнесін қабылдауға қабілетті адамға айналдыру. Сондықтан балалардың шығармашылық қабілеттерін білім негізінде дамыту қажет. Нәтижесінде, интеллектуалды, креативті, білімді ұрпақты оқыту психологиялық-педагогикалық іс-әрекеттің маңызды мәселелерінің бірі екеніне көз жеткізуге болады.

Мектепке дейінгі шақ адамның даму негіздері қаланатын және шығармашылық дағдылары қалыптасатын кезең деп есептелінеді. Жеке тұлғаның дамуының бұл кезеңінде байқалған немесе пайда болған кез келген бір ғана дағды, басқа да дағдылардың қалаптасып, дамуына зор әсер етеді. Міне сондықтан да, әрекеттің алуан түрінде мектеп жасына дейінгі бүлдіршіндердің жеке тұлғалық шығармашылық дағдыларын қалыптастыру үшін қолайлы жағдайлармен қамтамасыз ету бала дамуының маңызды талаптарының бірі.

Мектепке дейінгі жастағы баланы жеке тұлға ретінде дамыту әрбір бүлдіршінде өмірлік мақсат туралы түсінікті қалыптастыруға мүмкіндік беретін педагогиканың негізгі міндетінің бірі болып табылады. Мектепке дейінгі шақтағы бөбек өзін қоршаған ортаның бейнесін жасап алып, ол бейнені шындықпен салыстырады, одан кейін оны өзінің елестетуіне сәйкес қайта жетілдіреді екен [1].

Балабақшаның басты міндеттердің бірі – тәрбиеленушіге шығармашылық дағдыларын көрсетуге, дүниенің бейнесін қайта құрудың жолдары мен өнердің тілін үйренуге, танымдық-

эстетикалық және мәдени-коммуникативтік керектілікті ықтиярлық таңдауды жүзеге асыруға мүмкіншілік беретін әлеуметтік-мәдени және заттық-кеңістіктік дамытушы ортаны құру болып табылады [2].

Заттық-кеңістіктік дамытушы ортаны модельдеудің маңызы – бүлдіршіндердің бір-бірімен байланысты іс-әрекеттеріне, ұжымдық, яғни бірлесіп игерулеріне жағдай жасауында болып табылады. Бұл ортаның ерекшелігі – мәдени-танымдық дамуы әжептәуір жоғары деңгейдегі бүлдіршіндер болса, олар өз шығармашылық дағдыларын дамыту арқылы әр түрлі бейнелерді түрлендіріп орындай алатын болады.

Ал, тәрбиешінің міндеті – тәрбиеленушінің еліктеуге ептілігіне сүйеніп, оларға шығармашылық әрекетке керекті дағдыларды және біліктерді қалыптастыру, тәуелсіздікті, осыған дейін алған білімдері мен біліктерін өмірде тиімді пайдалануға тәрбиелеу, сын тұрғысынан ойлауды, бастамашылдықты немесе табандылықты қалыптастыру.

Балабақшада тәрбиеленушіні дамыту ортасы – мектепке дейінгі білім берудің негізгі компоненті болып табылады. Балабақшадағы заттық-кеңістіктік дамытушы ортаны қалыптастырудың маңызды талабы балалар арасындағы өзара іс-әрекеттерді орындайды:

- мектеп жасына дейінгі балалардың арман-тілектерін және мұқтаждықтарын сыйлау, мәселен, бос орын мен уақытын, зерттеу еркіндігін дәлелдеуді мақсат етеді. Мектеп жасына дейінгі бүлдіршіндердің өз бетінше эксперимент жүргізуін және ізденіс белсенділігін қайта дамыту қажет, балаларды өмірде қолдануға тиімді іс-әрекетке, шығармашылық дағдыға, өзін көрсетуге талпындыру,

- мектепке дейінгі жастағы балалардың пікірлері мен жеке принциптерін сыйлау немесе қадірлеу. Мысалы: жеке қолайлы, жағымды атмосферасын қалыптастыру қажет. Өзара түсінушілік қарым-қатынас, тәрбиеленушінің жеке пікіріне көңіл бөлу, үлкендер өздерін мектепке дейінгі жастағы бөбектің орнына қоя білуі секілді қарым-қатынас әдіс-тәсілдерін немесе жолдарын анықтаушы рөлін атқаруы тиіс;

- балабақшадағы орта отбасындағы ортамен байланыстарын зерттегенде, бүлдіршіннің танымдық қызығушылықтарын қалыптастыру мен дамытуды, баланың еріктік сапаларын, эмоцияларын және сезімдерін қанағаттандыратындай, екпінді түрде жетілген болуы қажет. Себебі, бұл балабақшадағы бөбектерге өздерінің ынталары мен қалауларына үйлесімді бір мерзімде бір-бәріне тосқауыл болмай, іс-қимылдың барлық түрімен шұғылдануға мүмкіншілік тудырады;

- адамзаттың қажеттілігіне байланысты бүлдіршіннің құштарлық көрсетуі;

- балабақшадағы бала қажеттілігінің әр түрлілігі балаларды қамтамасыз ету үшін іс-қимылдың әр қилылығын ұйымдастыруға уәж болады [3].

Балабақшадағы балдырғандарға сай іс-қимыл түрлері: қарым-қатынас, заттық әрекет пен көркем әрекет, ойын мен еңбек іс-әрекеттеріне және де оқу мазмұны бай тәрбиелік әрекеттерден тұрады.

Үш жастағы бөбектерге әжептәуір үлкендеу орта керек. Себебі, бұл жастағы сәбилер көбіне еденде өте белсенді ойнайды, сәбилердің қасында міндетті түрде сен түрлі де, онымен бірге жас ерекшелігіне сай ойыншықтар тұруы шарт. Сәбилер үші өте тиімді жердің биіктігі 75-100 см еденнен үстінгі қабырғалар және еденнің өзі деп есептелінеді.

Ал төрт жастағы бөбектер үшін заттық-кеңістіктік дамытушы ортаны басып қосатын, дыбыс шығаратын, қозғалатын белсенді ойыншықтардың болуы абзал деп ойлаймын.

Бес жастағы балалар үшін шағын ғана топтардың оқушаулануына немесе бөлектенуіне кеңістік үлестіру, белгілі бір шекарада өздерінің ойыншықтар ғаламын ұйымдастыру тән [4].

Мысалы, балабақшадағы ортаңғы топ тәрбиеленушілер екі-үш бүлдіршіннен тұратын кішкене топтар үшін оқшаулану аймақтарын белсенді түрде пайдаланады.

Енді, балабақшадағы тәрбиеленушілердің жас ерекшеліктеріне сай мүмкіншіліктерін ескеріп, шығармашылық дағдыларын қалыптастырудың міндеттерін топтастырайық.

Балалардың шығармашылық дағдаларын қалыптастыру міндеттерін төрт топқа бөледі. Олар: Алғашқы топқа – қабылдау, айналадағы ақиқат кескіндері, эмоция, сезім, құштарлық, талғам, қатынас, мақсаттарын қорын ұйымдастыруға арналған шаралар кіреді.

Келесі, екінші топтың міндеттері тәрбиеленушілердің сана-сезімінің бөліктерін қалыптастыру болып табылады. Ал, бұл міндеттің орындалуы үшін тәрбиеленушілерді айналаға деген дұрыс қарым-қатынастан және де сұлулықты сезінуден тұратын, көркемдікті немесе тұрпатсыздықты, ойнақты немесе мұнды дұрыс нақтыланудың сан түрлі үлгілерін үйрету қажет.

Енді, жоғарында айтылған көп түрлі үлгілерге мысал келтірейік. Оларды ғылымда көбіне «эталон» деп атайды. Эталондарға: сенсорлық (нәрселердің қасиеті мен сапасы, көлемі мен формасы, түсі, үндері немесе дыбыстары), эмоционалдық (көгілді, қасірет, реніш, көңілсіз, таңырқау немесе тамсану, күйзеліс), өнертану (өнерт түрлері мен жанырлары, мәнерлілік мүмкіндіктері, бірнеше әлемдік және отандық суретшілер мен композиторлардың есімдерін жаттап, олар туралы хабардар болу), эстетикалық (сұлу, келбетті, қызықты, қржүрек) жатқызуға болады.

Міндеттердің үшінші тобы тәрбиеленушілерді жігерлі іс-қимылға баулуға жәрдемдеседі. Мәселен:

а) балалардың сұлулықты сезіну қабілетін жетілдіру;

ә) балалардың бойында орындаушылық әсем іс-қимылдың алғашқы танымдврын және дағдыларын қалыптастыру,

б) бөбектердің шығармашылық дағдылары мен қабілеттерін қалыптастыру, сұлулықтың элементерін өмірде, яғни, қоршаған ортаға, өз көркіне, басқа адамдармен қарым қатынаста қолдану.

Балалардың шығармашылық дағдыларын қалыптастыру міндеттердің ең саңғы, яғни төртінші тобына – барлық бөбектің жалпы және жеке шығармашылық дағдаларын қалыптастыруға арналған міндеттер кіреді. Мәселен, жалпы дағдылар – бұл когнитивтік даму, эмоционалдық ширақтыққа, қабілеттілігі, шығармашылық қиялды жатқызады. Ал, жеке дағдыларға шығармашылық қиял мен көру сезімталдығы, кеңістік және түс қатынастарын толық және жеңіл қабылдау, көру есінің дұрыс жетілуі, ұсақ қол моторикасының дамуы, эмоционалды көңіл-күй қалыптастыратын эмоционалдық сезімталдықты жатқызуға болады.

Шын мәнінде, жоғарыда айтылған мектеп жасына дейінгі балалардың шығармашылық дағдыларын қалыптастырудың міндеттерін тек дұрыс ұйымдастырылған заттық-кеңістіктік дамытушы ортада ғана шешуге болады екен. Қабылдауды, сезінуді, дамытуды, эстетикалық талғам негіздерін қалыптастыруға әсер ететін мектепке дейінгі ұйымның интерьерін, сонымен бірге ауласындағы заттар мен жер терімдерін, заттық орта, яғни, жиһаз, ойыншықтар, ұйымдастырылған оқу іс-әрекеті мен бос уақытта тәрбиеленушілердің көркем іс-әрекеттерін ұйымдастыру үшін түрлі заттармен немесе бұйымдармен әдемілеу немесе әшекейлеу.

Балабақшаның барлық жас топтарында заттық-кеңістіктік дамытушы ортаның бұрыштарын әдетілетудің өзгешіліктері немесе ерекшеліктері.

Мектеп жасына дейінгі бүлдіршіндердің шығармашылық дағдылары үшін балабақшадағы ұйымдастырылған іс-әрекеттің тәрбиеленушілерді тәуелсіз, яғни өз бетінше іс-қимвлын жетілдіру мен қалыптастыруға бере әсері мол. заттық-кеңістіктік дамытушы орының бұрышы тәрбиеленушілердің шығармашылық бағдылармен қалыптастырудық орталығы болуы үшін оның әдемілету мен жабдықтау жағдайын ескеру керек, мәселен:

- шығармашылық ортаның орналасуы: қол жетімділігі, эстетикалықғы, көп түрлілігі;

- әдемілету кезінде мектеп жасына дейінгі бүлдіршіндерге сай дизайнді қолдану;

- безендіру барысында міндетті түрде ертегі, ойындар мен мультфильмдердегі

кейіпкердің суреттері кездесуі қажет;

- заттар мен бұйымдардың немесе материалдардың:көп түрлілігі, жас ерекшелігіне сай, қол жетімді болуы және де оны кейін сақтауға және өмірде қолдануға қолайлылығы;

- шығарашылық іс-әрекеттермен, яғни сурет салуда, мүсіндеудеу кезінде, жапсыру ісінде қолданылатын заттар немесе құрал-жабдықтар, сонымен бірге балалардың жұмыс орнын тазалау үшін қажетті шелек пен шүберек;

- сан алуан бояулармен жұмыс (түрлі көрнекі оқу құралдары мен дидактикалық ойындар)

- үлгілер (ойыншықтар, халық кәсіпшілігінің бұйымдар және т.б.);

- қол еңбегі бұрышы (маталардың, тігістердің, жіптердің, ленталардың үгілері, сан түрлі кесте кергіштер, әр түрлі түсті майлықтар және т.б бұйымдар) [5].

Тәрбиеленушілердің өнерге баулу, табиғат объектілерінің эстетикалық элементтер туралы білімдерін жетілдіру, әрі қарай үйренуге қызығушылықтарын, қоршаған орта сұлулығын сезіне білу қасиетін жетілдіру, ұйымдастырылған бейнелеу іс-әрекетіндегі бірінші техникалық дағдылары мен біліктері де дамиды.

Мектепке дейінгі ұйымдардың барлық топтарындағы жағдай тәрбиеленушілерге немен шұғылданатындарын өздеріне таңдауға мүмкіндік беруімен байланысты. Барлық топ бөлмелері көптеген орталықтарға жіктеледі, орталықтардың барлығында зерттеуге, одан алынған өнімді түрлі әрекеттер мен ойындарға қолдануға арналған заттар санының мол, яғни көп болуы шарт.

«Өнер» орталығы. Мектепке дейінгі мекемелердегі ұйымдастырылған бейнелеу іс-әрекеті негізінде тәрбиеленушілердің шығармашылық дағдыларын қалыптастыру – өте ұзақ процесс болып табылады. Сонымен қатар, бұл процессті жүзеге асыру серпінді және бірізді оқытусыз мүмкін емес нәрсе[6].

Мектеп жасына дейінгі балалардың шығармашылық дағдыларының бірі – бейнелеу дағдыларын қалыптастырып, жетілдіру бойынша бүкіл істі екі кезеңге жіктейді. Олар:

Бірінші кезең үлкендер мен бөбектердің бірлескен іс-әрекеттің негізінде қалыптасады.

Алдымен, тәрбиеші дауыстап айтып, суреттің элементтерін салады. Ал, одан кейін суреттің сюжетін және элементтерін тәрбиеленушілер өздері әңгімелеп, түсіндіру қажет. Балалардың эмоционалдық қарым-қатынасы сурет салуға деген ынта-жігерін күшейтеді екен.

Балалардың бейнелеу іс-әрекеті дамуының осы бірінші кезеңінде олардың бойындағы сурет салуға деген қызығушылықтарын жетілдіруге арналған түрлі ойындар мен жаттығулар ұйымдастырылады. Мысалы: Бұл не нәрсеге ұқсайды?», «Ұқсас бұйымды тауып көр», «Сендер суреттен не байқадыңдар?» деген сияқты т.б. дидактикалық ойындарды ойнауға болады. Сонымен бірге, балалардың сенсорика және ұсақ қол моторикасын дамытуға арналған жаттығулар да ұйымдастырылады. Мәселен: «сары түсті гуашьті басқа түстерге қос. Бояулардың қосындысынан қандай түс пайда болды?» секілді жаттығуларды жатқызуға болады.

Педагог тәрбиеленушілерді негізгі бояулардың реңтерімен таныстырады. Нәтижесінде, түрлі түстердің қосындысынан, мәселен, сары мен қызыл түсті бояулардың қосындысынан қызғылт сары түсті,



сары мен көкті түсті бояулардың қосындысынан жасыл түсіні,



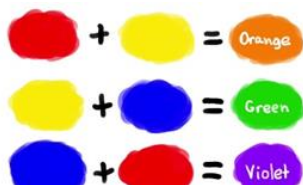

ал көгілдір түсіні қою көк пен ақ түсінің қосындысынан, онымен бірге ақ түсті қызыл түспен қосып қызғылт түсті алуға болатынын үйренеді.

Тәрбиеленушілер өздері танысқан барлық түстерді салыстырып, соның ішінде қай түстің ең негізгі түстер екенін, сол негізгі түстердің қосылғаннан кейін шыққан түсті, сонымен қатар түстерді қандай мөлшерде қосу керектігін өздері түсіндіріп, нәтижесінде балалардың сөздік қолдары дамиды.

Бейнелеу іс-әрекеті дамуының екінші кезеңіне бейнелеу іс-әрекетінің дәстүрден тыс әдістері мен тәсілдері жатады. Яғни, екінші кезеңде тәрбиеленушілер саусақтармен және алақандарымен сурет салуды үйренетін болады[7].

Мектепке дейінгі ұйымдарда дәстүрден тыс сурет салуда көбіне гүлдер мен бұлттардың және түрлі-түсті балақтардың суреті салынады. Бейнелеу іс-әрекетін дамытудың бұл әдісі өте жеңіл және бүлдіршіндерге қазақты болып табылады. Балалар саусақтарын өз қалаулары бойынша әр түрлі бояуларға малып, ақ параққа саусақтарын бастырады, соның нәтижесінде бүлдіршіндерге өте-мөте қызықты «Көрікті гүлдер», «Көк аспан» және «Балықтар әлемі» сияқты т.б. тақырыптарда өзінше әдемі суреттер шығады.



Сонымен тәрбиеленушілер бояумен тиянақты жұмыс істеуді игергеннен кейін, ендігі кезекте алақанымен сурет салу өнерімен танысып, үйренетін болады. Алақанмен сурет салу әдісі саусақпен сурет салу әдісімен ұқсас келеді. Мәселен, балалар бояуды қылқаламмен алақандарына тұтастай жағып, параққа бастырып, өз алақандарының ізін қалдырады. Қағазға бастырып болғаннан кейін алақандарын бірден майлықпен сүрткендері абзал. Одан кейін ғана әжетханаға барып өолдарын сабындап жуулары қажет. Тәриеленушілер саусақпен және алақанмен сурет салу ережелерімен таныс болғаннан кейін, баладарға парафин майшамын қолданып, «сиқырлы парафин» деп аталатын ойынын ойнайды. Ойынның шарты: алдымен, ақ қағазға кез келген бір пішін салынады, сол пішінге балалар өз қалаулары бойынша түрлі жақпалар мен дақтарды жағып, одан кейін қағаздағы салынған барлық нәрселерді тағы да өз қалаулары бойынша бояумен бояп шығады. Нәтижесінде, таңғажайып көрініс пайда болады. Мысалы: ақ қағазда түрлі пішінді жапырақтар немесе қарлар, «алма ағаштары» немесе «қысқы орман» және т.б. суреттер шығады.



Онымен бірге, екінші кезеңде тәрбиеленушілер таңбалармен және трафареттермен де жұмыс жасау тәсілдермен танысатын болады. Олар балалардың ұсақ қол моторикасын жіне

пішін мен түстерді қабылдау сияқты дағдылардың жетілдіріп, дамытуда әсері өте зор. Мәселен, балалар алуан түрлі ағаштардың суреттерін басып шығарады. Сонымен қатар, отманды сен алуан жан-жануарлармен, әртүрлі құстармен, өсімдіктермен тез толтыруға үйренетін болады. Оған қоса, танымдық міндеттер де өз шешімдерін табады.

Сонымен, қорытындылай келе, бүлдіршіндер бейнелеу іс-әрекетінің екі кезеңінде әр түрлі бейнелеу құралдарымен танысып, олармен жұмыс істеуге үйренетін болады. Тәрбиеленушілер түрлі түсті бояулармен де, борлармен де, үйренеді. Онымен бірге, балалар көмекші құралдарды, атап айтқанда: таңбалар мен майшамдарды, поролонды тиімді қолдануға үйренеді.

Ескеретін жәйт: бейнелеу іс-әрекетінде қолданылатын құралдардың барлығында тәрбиеленушілер үшін қол жетімді деген жерде тұрғаны абзал, және де тәрбиеленушілер барлығы да сурет салуға пайдаланатын құралдарын өз қалауы бойынша таңдауы қажет.

ПАЙДАЛАНҒАН ӘДЕБИЕТТЕР ТІЗІМІ:

1. А. И. Савенков. «Одаренные дети в детском саду» Москва «Академ А» 2000 ж.
2. «Формирование готовности педагога к развитию творческих способностей детей дошкольного возраста», 2018 ж.
3. Художественное творчество и ребенок: монография / под ред. Н. А. Ветлугиной. - М.:Педагогика, 1972 ж.
4. Никитин Б. П. «Ступеньки творчества или развивающие игры» – М. Просвещение, 1990 ж.
5. «Мектеп жасына дейінгі балалардың шығармашылық қабілеттерін дамыту», 2013 ж. <http://yaneuch.ru>.
6. Доронова, Т.Н. Развитие детей от 3 до 5 лет в изобразительной деятельности. Т.Н. Доронова. - СПб.: Детство-ПРЕСС, 2002 ж.
7. Богоявленская, Д.Б. Психология творческих способностей: Учеб. пособие для студ. высш. учеб. Заведений. / Д.Б. Богоявленская. - М.: Академия, 2002 ж.

ОРГАНИЗАЦИЯ ПРЕДМЕТНО-РАЗВИВАЮЩЕЙ СРЕДЫ ДЛЯ РАЗВИТИЯ ТВОРЧЕСКИХ НАВЫКОВ ДОШКОЛЬНИКОВ

Аннотация

Одним из главных требований сегодняшнего дня является превращение ребенка с ограниченными возможностями в личность, способную воспринимать целостную картину мира, творческое свойство которого имеет прямое отношение к познанию. Поэтому необходимо развивать творческие способности детей на основе познания. В результате можно убедиться, что обучение интеллектуальному, креативному, образованному поколению, является одной из важнейших проблем психолого-педагогической деятельности.

ORGANIZATION OF A SUBJECT-DEVELOPING ENVIRONMENT FOR THE DEVELOPMENT OF CREATIVE SKILLS OF PRESCHOOLERS

Annotation

One of the main requirements of today is the transformation of a child with disabilities into a person who is able to perceive a complete picture of the world, the creative property of which is directly related to cognition. Therefore, it is necessary to develop children's creative abilities based on knowledge. As a result, we can see that teaching the intellectual, creative, and educated generation is one of the most important problems of psychological and pedagogical activity.

МРНТИ 14.27

FORMS AND TYPES OF EXTRACURRICULAR WORK IN COMPUTER SCIENCE CLASSES

Shurakhanova K.Sh.

¹*Baishev University, Kazakhstan, Aktobe*

Annotation

The purpose of this article is to study the possibilities and functions of extracurricular activities for the formation of students' personality. Developing skills for developing extracurricular activities

Keywords Extracurricular activities, forms and types of extracurricular activities, conversation, dialogue, demonstration, role-playing, testing, speech development of students, independent work, project method

A modern teacher, the head of a club or sports section, or a teacher of additional education must be fluent in the main methodological techniques or methods of organizing extracurricular activities in pedagogical practice.

Interactive forms of extracurricular activities - forms of organizing a training session or extracurricular activity that involve increased mental work, physical, communicative activity, or rapid decision-making[1]. These forms include Express quizzes, brainstorming sessions, relay races, mini-contests, etc.

Conversation is a method of teaching and upbringing that involves a dialogue between the teacher and pupils mainly on the issues of the teacher. Conversation activates the mental work of pupils, supports attention and interest, develops speech: each question- a task that pupils solve. Types of conversations: preparatory, reporting, heuristic, reproducing, generalizing, repetitive. Conversations of various types can be combined, intersect, or interspersed depending on the micro-goal at a certain stage of the training session and extracurricular activities.

Heuristic conversation is used when the teacher does not tell the truth, but teaches to find it. Based on the analysis of facts and phenomena known to pupils, as well as independent observations, pupils come to a conclusion on the topic of new (cognitive) material[2].

A reproducing conversation is used to consolidate the material studied, as well as to repeat and justify the actions performed.

A communication conversation is used by the teacher in cases where new material cannot be obtained heuristically.

A generalizing conversation is usually held at the end of an academic session (extracurricular activity) and at the end of studying a major topic, section, or course.

Dialog - a type of oral speech (less often written), characterized by the change of statements of two or more speakers. Replicas (utterances) of speakers are related in meaning and form a single whole together, so a dialogue is a type of coherent speech or text. The situation, gesture, facial expressions, and intonation play an important role in the dialogue. The dialog is characterized by certain stylistic features: questions, exclamations, elliptical constructions, interjections and particles, addresses, etc.

Demonstration- methodical technique, showing tables, diagrams, models, pictures, slides, videos, TV shows, images projected on the screen using modern electronic and video equipment to all pupils in the classroom (extracurricular event).

Differentiated approach is a form of organizing pupils' work based on their Association, within the framework of the educational team, in small groups of interests, according to the level of

readiness, and in mixed groups - by national composition, by the degree of proficiency in Russian (foreign) language. Each group receives tasks of a different nature, varying degrees of difficulty. A differentiated approach allows you to pull up the Laggards within the framework of the adolescent team, to give each adolescent group (each individual) an opportunity for development. The division into groups is not permanent. Different creative groups can be created for different types of work.

Dosage of educational material. When organizing and conducting extracurricular activities, the teacher must consider the intensity of each stage of the lesson or event. This work helps to prevent overloading of pupils, fatigue, and provides optimal conditions for learning (cognitive) material.

Proof - a methodical technique that develops thinking and speech and consists in substantiating a statement with the help of other thoughts, statements that have already been proven or accepted without evidence (obvious or unprovable). Tasks with the sentence "prove" are widely used both in training sessions and during extracurricular activities.

Consolidation of knowledge, skills and abilities is a type of educational activity of pupils, organized and checked by the teacher, aimed at implementing the principle of strength of assimilation of educational (cognitive) material. Consolidation of knowledge is carried out by repeating new material in different versions and combinations, in a reconstructed form, with new examples, as well as by performing practical actions - exercises, practical tasks. Anchoring in a training session is usually carried out after explaining the new material.

Testing is a modern form of checking the assimilation of educational (theoretical) material, determining the psychological type of a teenager's personality, his inclinations and interests. Testing involves two methods of execution: computer version and a paper version. Teachers make short assignments on the studied topics or block of educational material, offer various solutions (answers), of which only one option is correct. Pupils are asked to indicate the correct answer either on sheets of paper or in the computer for a certain (limited) time.

A computer is a modern technical tool for learning, developing and searching information on the Internet, which is used in the following types:

- * development and use of computer programs by pupils that they use independently on personal computers or in computer classes;
- use of ready-made computer programs, educational games, testing;
- * control and self-control (knowledge and skills are checked);
- * communicate with friends from other regions and countries via the Internet, transfer information via email;
- * modeling and construction; generalization of the studied theoretical material, as well as reviewing and editing the written text;
- * analysis and selection of educational texts, necessary information and their evaluation according to certain criteria;
- * quantitative study of sounding speech or printed texts and other.

Repetition of educational (cognitive) material - returning to the previously studied material in the course of an educational session (extracurricular activity) in order to consolidate it, link it to new material, generalize and systematize the studied material. Repetition provides the strength of learning. Usually, the repetition is carried out on new examples, in a different order, using new methods of activity (preparation of summary tables, diagrams, reports and other).

Individual training (consultation) is a form of organizing training sessions with individual pupils outside of the school team. It is most often used with pupils who are assigned to study at home. Individual training usually consists of explaining difficult theoretical questions, performing tasks together, taking into account the teacher's methodological instructions, and working independently under the guidance of a teacher. As a rule, individual consultations are given by the teacher when preparing reports, performing long-term creative work (when using project

methodology).

Speech development of pupils - the process of mastering speech: the means of language (phonetics, vocabulary, grammar, speech culture, styles) and the mechanisms of speech-its perception and the expression of their thoughts. The process of speech development occurs in people of different ages. The term "speech development" is also used in a narrow methodological sense: special educational activities of the teacher and pupils aimed at mastering speech, as well as the corresponding section of the course methods of Russian or a foreign language. It includes the organization of speech situations, speech environment, vocabulary work, syntactic exercises, work on the text (coherent speech), intonation, correction and improvement of speech.

All work on speech development is based on the course of grammar, vocabulary, phonetics, word formation, stylistics, as well as on the theory of speech and text, which is not included in the program for pupils, but is used as the basis for the methodology of speech development of pupils. Role-playing game is a methodical method of teaching and activating extracurricular activities of schoolchildren. The essence of the role-playing game is to create situations in which each participant gets a fictitious name, a social role-a tourist, guide, journalist, nurse, teacher, etc. The moderator directs the conversation. Role-playing creates motivation that is close to natural, arouses interest, and increases the emotional level of pupils ' educational work.

Self-control is a necessary stage of a learning activity. It is implemented in the following methods: checking the correctness of the written text; using dictionaries and reference books; verifying your answer according to a pre-made plan; self-observation of pronunciation, pace, expressiveness of speech and correct reading of the text, etc.

Independent work is a cognitive, educational activity performed on the instructions of the teacher, under his guidance and control, but without his direct participation. It can take place when studying new educational material, consolidating knowledge, preparing an abstract or report, creative work, collecting a collection or herbarium, or designing a project[3].

The project method is currently the most popular teaching method among experimental teachers. The most effective application of the project method is possible using a computer. There are three main stages or phases in the project process. At the first stage, a fruitful idea is put forward (a meaningful core, the meaning of further actions). In the second (middle) stage, an undifferentiated idea creates a multi-dimensional panorama of what is desired (building a technology).

REFERENCES

- 1.https://en.wikipedia.org/wiki/Extracurricular_activity
2. Лапчик М.П., Рагулина М.И., Самылкина Н.Н., Семакин И.Г., Хеннер Е.К. Теория и методика обучения информатике. Учебное пособие. - М.: «Академия», 2008-592 с
- 3.<http://pped.ru/sites/default/files/doklad%.pdf>

ИНФОРМАТИКА САБАҚТАРЫНДАҒЫ СЫНЫПТАН ТЫС ЖҰМЫСТАРДЫҢ ТҮРЛЕРІ

Аңдатпа

Бұл мақаланың мақсаты-оқушылардың жеке тұлға үшін сыныптан тыс жұмыстардың мүмкіндіктері мен функцияларын зерттеу. Сыныптан тыс іс-шараларды әзірлеу дағдыларын қалыптастыру

Кілт сөздер Сабақтан тыс іс-әрекет, сабақтан тыс іс-әрекеттің нысандары мен түрлері, әңгімелесу, диалог, демонстрация, рөлдік ойын, тестілеу, оқушылардың тілдік дамуы,өзіндік жұмыс, жобалық әдіс

ФОРМЫ И ВИДЫ ВНЕКЛАССНОЙ РАБОТЫ НА УРОКАХ ИНФОРМАТИКИ

Аннотация

Целью данной статьи является изучение возможностей и функции внеклассной работы для формирования личности учащихся. Формирование умений разработки внеклассных мероприятий.

Ключевые слова Внеклассная работа, формы и виды внеклассной работы, беседа, диалог, демонстрация, ролевая игра, тестирование, развитие речи обучающихся, самостоятельная работа, метод проектов.

МРНТИ 14.25.09

Тасбулатова Б. Н.¹

¹ТОО Школа имени Абая Кунанбаева

Vota24@mail.ru

РАЗВИТИЕ ФОНЕМАТИЧЕСКОГО СЛУХА МЛАДШИХ ШКОЛЬНИКОВ В УСЛОВИЯХ ОБНОВЛЕНИЯ НАЧАЛЬНОГО ОБУЧЕНИЯ

Аннотация

В статье раскрывается методика развития фонематического слуха младших школьников: представлен теоретический анализ и результаты диагностики, подтверждающие влияние фонематического слуха на успеваемость учащихся

Ключевые слова: фонематический слух, артикуляция, звуковой анализ

В методике преподавания русскому языку и школьной практике уделяется достаточное внимание проблеме развития фонематического слуха младших школьников.

Развитие фонематического слуха младших школьников начинается с периода обучения грамоте: услышать и распознать каждый звук по-отдельности и обозначить звук буквой. Как отмечал К.Д.Ушинский (создатель звукового метода обучения грамоте), без развития фонематического слуха практически невозможно научиться читать, а тем более и писать. Другими словами, недостаточное развитие фонематического слуха младших школьников создает серьезные препятствия для успешного усвоения программного материала. Развитие фонематического слуха младших школьников особенно необходимо для выработки орфографического навыка, так как в русском языке большое количество орфограмм связано с соотношением фонемы с буквой в слабой позиции.

Также вслед за К.Д.Ушинским вопросом развития фонематического слуха младших школьников занимался и Д.Б.Эльконин. Он отмечал, что основой обучения грамоте является работа не с буквами, а со звуками человеческой речи.

Многолетний опыт обучения грамоте по звуковому методу подтверждает слова великого педагога (К.Д.Ушинского о том, что он предпочитает этот метод не только из-за того, что ребенок быстрее учиться читать и писать, но и приучает к самостоятельности, упражняет его память внимание и рассудок. И, когда перед ним раскроется книга, он уже будет значительно подготовлен к пониманию того, что он читает, а главное, в нем не подавлен интерес к учению.

Л.С. Выготский определял термин «фонематический слух», содержащий 3 речевых процесса:

1. Умение услышать определенную фонему в слове;
2. Умение различать слова с одними и теми же фонемами, только расположенных в различной последовательности;
3. Умение различать слова близкие по звучанию, но разные по значению [5, 323].

Д.Б.Эльконин определяет фонематический слух как «слышание отдельных звуков в слове и умение производить анализ звуковой формы слов во внутреннем их проговаривании».

Современные исследователи продолжали размышлять по проблеме развития фонематического слуха младших школьников. К примеру, С.Н.Костромина и Л.Г.Нагаева в труде «Как преодолеть трудности в обучении чтению» (2006) советуют начать работу по развитию речи с упражнений для развития фонематического слуха: «Это поможет ребенку овладеть звуковым анализом слова, автоматизировать навык соотнесения буквы с нужным звуком и их слияния в слоги, а затем в слова».

Таким образом, библиографический срез и анализ современной литературы по проблеме исследования доказывают, что развитие фонематического слуха влияет на развитие речи, освоение навыка чтения и письма, на успеваемость.

Анализ показывает, что определения понятия «фонематического слуха» схожи и близки по содержанию: основным качеством является умение усваивать и различать звуки нашей речи как смысловые единицы; для развития фонематического слуха младших школьников потребуется регулярная работа учителя.

Следует отметить, что фонематический слух – это живой процесс, который живет по своим законам, и трудно сказать, когда этот процесс заканчивается. Полагаем, что фонематический слух как показатель уровня сформированности фонологической системы может быть развит на достаточном уровне, однако всегда есть поле для совершенствования, уточнения, исправления. Так, даже у взрослых можно найти случаи смешения фонем, например, аффрикат и в устной речи. Иногда и в письменной речи встречаются досадные опiski, смешиваются, например, буквы *ы* и *у* в отдельных грамматических словоформах. Таким образом, фонология, психология, психолингвистика представила историческое развитие (филогенез) этого явления. Задача же методики преподавания русского языка состоит в правильном использовании этих достижений в школьной практике. Для этого учителю начальных классов представляется совершенно необходимым знать процесс формирования фонематического слуха, учитывать возрастные и психологические особенности детей младшего школьного возраста. В методике понятие «фонематический слух» является термином, которое активно используется в методической литературе и вписано в систему методических понятий. Для достижения высокого уровня развития фонематического слуха педагогу необходимо основательно продумывать и выбирать эффективные приемы и методы.

Необходимыми условиями для обучения грамоте школьника являются:

- сформированное фонематическое понимание;
- четкое правильное произношение всех звуков родного языка;
- присутствие простейших навыков звукового анализа.

Если с учащимися проводятся занятия, где будут проигнорированы выше указанные условия, то дети в дальнейшем не смогут избежать таких ошибок как:

- трудности слияния звуков в слоги и слова;
- взаимные замены фонетически или артикуляционно близких согласных звуков (свистящих – шипящих, твёрдых – мягких, звонких – глухих);
- чтение слов с отрывом (М, А, М, А);
- искажение слоговой составляющей слов;

- замедленная скорость чтения;
- непонимание прочитанного.

На письме у таких детей распространены следующие ошибки:

- замены букв соответствующих звуков, близких по акустическим или артикуляционным признакам;
- слияние слов на письме;
- раздельное написание частей одного слова; - сокращения, искажения или замены слогов;
- ошибки в орфографии.

Одним из эффективных методов является дидактическая игра, которая помогает организовать деятельность ребенка, обогащает его новыми сведениями, активизирует мыслительную деятельность, внимание, а главное, стимулирует речь. В результате чего у детей появляется интерес к урокам обучения грамоте, воспитывается любовь к родному языку. В-третьих, на примере дидактической игры учитель может реализовать задачи не только по развитию собственно фонематического слуха, но и решить конкретные задачи самого урока, соотносящиеся с ключевыми вопросами программы по русскому языку в начальной школе.

Выбранная методика дидактических игр состоит из трех этапов [17]:

- Первый этап – фонематический анализ;
- Второй этап – фонематический синтез;
- Третий этап – фонематические представления.

Первый этап включает 3 ряда дидактических игр:

Первый ряд включает в себя комбинацию игр, направленных на развитие умения фиксировать звук в структуре слова. Примеры:

1. Название игры: «Рыбалка»

Цель игры: развитие умения фиксировать звук на фоне слова

Материал: макет удочки и картинки со скрепками

Ход игры: Ученик должен поймать слова с заданным звуком. Он с помощью макета удочки, у которой на конце магнитик, начинает ловить подходящие картинки со скрепками. «Рыбку», которую ученик поймал, показывает всему классу, задача которых состоит в том, чтобы хлопком отмечать правильный ответ.

Задания второго ряда дидактических игр направлены на развитие умения выделять гласные и согласные фонемы, занимающих в словах разные позиции. Пример:

Название игры: «Проделки Бабы Яги»

Цель: развитие умения находить место фонемы в слове, подбирать слова в предложении с одинаковым звуком.

Материал: Изображение Бабы Яги, Черного Ворона

Ход игры: Жила-была Баба Яга. Она была очень вредной старушкой и однажды заколдовала мудрого ворона, чтобы он не мешал ей делать разные гадости. У ворона пропал голос. Он разучился каркать. Как каркал ворон? Помочь ему можно, если найти звуки и буквы, из которых состоит слово «КАР». Помогите найти звук [К] в предложенных словах. Определи где он стоит: в начале, в середине или в конце слова.

Третий ряд дидактических игр направлен на развитие умения определять количество звуков в слове. Пример:

Название игры: «Где наш дом?»

Цель: развитие умения определять количество звуков в слове.

Оборудование. Набор предметных картинок, три домика с кармашками и цифрой на каждом (3,4 или 5).

Ход игры. С каждого ряда учащиеся по очереди выходят к доске. Ученик, который вышел, берет одну из предметных картинок, называет название изображенного предмета и количество звуков в этом слове. Каждый правильный ответ оценивается в 1 балл. Выигравшей командой будет считаться тот ряд, который набрал больше всего баллов. Эта игра может быть и индивидуально и за каждый правильный будет даваться фишка.

Второй этап направлен на развитие умения производить фонематический синтез, соединять в слова звуки, данные в ненарушенной и нарушенной последовательности. Пример:

Название игры: «Буква заблудилась»

Цель игры: развивать способность составлять слова из звуков, данных в нарушенной последовательности

Материал: рисунок с изображением Незнайки и карточки с подобранными буквами

Ход игры: На магнитной доске расставлены буквы, которые перепутал Незнайка.

Гласные: О С Е М У

Согласные: Н К И А Т

Дети находят то, что перепутал Незнайка, доказывают правильность своих слов, ставят буквы на место.

Ряд дидактических игр третьего этапа направлен на развитие умения подбирать слова на заданные звуки.

1. Название игры: «Лучший грибник»

Цель игры: развивать способность подбирать слова на заданный звук

Материал: рисунки корзинок и таблички слов

Ход игры: У учителя две корзины: в одну складываются грибы-слова, в которых есть буква , а в другую – буква п. В какой корзине слов больше?

Слова: шампиньон, боровик, опята, мухомор, поганка, лисичка и т.д.

Также смотрите Приложение №1.

Помимо этих игр можно использовать дидактические игры, представленные в пособии Н.Н.Максимук «Игры по обучению грамоте и чтению» [22, б]. Примеры:

1. Название игры: «Последний слог – за тобой»

Описание игры. Учитель называет слог. Дети должны назвать такой слог, чтобы получилось слово.

Например: ко... (-ни, -зы, -тик, -жа, -сы, -мар, -ра, -чан).

Побеждает тот, кто последним называет слог.

2. Название игры: «Цепочка слогов»

Описание игры: Учитель называет слово. Дети делят слово на слоги, определяют последний слог и придумывают слово, которое начинается с такого же слога.

Например: аст-ра, ра-ма, ма-ши-на, На-та-ша, ша-ры, ры-ба, ба-ран, ран-ка, ка-пус-та, та-рел-ки, ки-но, но-ги и т.д.

3. Название игры: «Закончи предложение»

Описание игры: Учитель читает предложение, недоговаривая последний слог последнего слова.

Например:

Мама пошла в мага... (зин).

Таня учит уро... (ки).

Птицы вьют гнез... (до).

Вызванный ученик произносит предложение целиком и называет слог, который не договорил учитель.

А также для развития фонематического слуха необходимо практиковать использование артикуляционной гимнастики. Артикуляционная гимнастика – совокупность специальных

упражнений, направленных на укрепление мышц артикуляционного аппарата, развитие силы, подвижности и дифференцированности движений, участвующих в речевом процессе органов.

Рассмотрим этапы артикуляционной гимнастики:

1. определить артикуляцию звуков, то есть при работе со звуком нужно уделить внимание на расположение языка, зубов и губ и действия, которые они будут выполнять при произношении того или иного звука. Например, при произношении звука [с] нужно уточнить, что кончик языка должен находиться за нижними зубами (верхние и нижние зубы сближены), губы в положении «улыбочка», а воздушная струя проходит по середине языка и встречает преграду (зубы);

2. выделить заданный звук из слогов. Пример: Какой одинаковый звук слышите в слогах са, со, су, сы?;

3. выделить заданный звук из данных слов. Аналогично с предыдущим заданием, только вместо слогов используем слова;

4. определить позиции заданного звука в слове: в начале, в середине или в конце.

5. с помощью букв из разрезной азбуки составить слова различной звуко-слоговой композиции;

6. с помощью одинакового набора слогов составить новые слова;

7. с помощью одного данного слова составить другие новые слова;

8. выбор из предложения слова с заданным количеством звуков;

9. подбор слов к готовым звуковым схемам;

10. с помощью перемены мест звуков составить новые слова;

11. составление слов и выражений, в которых звуки расположены в обратном порядке (слова-перевертыши);

12. использовать стихи со словами, в которых одна буква менялась на другую.

Представим результаты работы по развитию фонематического слуха младших школьников. Исследование было проведено в ТОО Школа имени Абая Кунанбаева (г. Шымкент). В исследовании участвовали 20 учеников 4 «В» класса. Нами были выявлены уровни развития фонематического слуха младших школьников на основе выделенных критериев (см. таблицу 1).

Для выявления уровня развития фонематического слуха младших школьников было использовано модифицированное тестирование «Распознавание слов» (авторы: Л.А.Головей, Е.Ф.Рыбалко).

Тест состоит из 10 рисунков, которые выкладывают на столе перед ребенком. Далее ребенок должен рассмотреть все рисунки и сказать, все ли предметы, изображенные на картинках, ему знакомы. Затем выполняется такая работа: мы называем два предмета попарно, а ученик должен показывать их на рисунках. Пары, которые необходимо назвать: лук – люк, уточка – удочка, крыша – крыса, мишка – мышка, бочки – почки. Каждый правильный ответ оценивался в 1 балл. Соответственно, максимальный балл – 5 баллов (высокий уровень), средний уровень – 4-3 балла, а 2 и менее – низкий уровень.

По ответам учеников были выявлены уровни развития фонематического слуха. Данные представлены в Таблице 2.

Таблица 1 - Показатели развитости фонематического слуха младших школьников

Уровни	Показатели
I уровень – Высокий	<ul style="list-style-type: none"> – различает и понимает звуки парных по звонкости-глухости согласных; – четкое, правильное произношение; – имеет богатый словарный запас и активно им пользуется, бегло читает; легко усваивает материал.
II уровень – средний	<ul style="list-style-type: none"> – трудности слияния звуков в слоги и слова; – взаимные замены фонетически или артикуляционно близких согласных звуков (свистящих – шипящих, твёрдых – мягких, звонких – глухих); – побуквенное чтение (Р, Ы, Б, А); – искажение слоговой структуры слов; – слишком медленный темп чтения; – нарушения понимания прочитанного.
III уровень – низкий	<ul style="list-style-type: none"> замены букв, указывающие на незаконченность процесса дифференцировок соответствующих звуков, близких по акустическим или артикуляционным признакам; – пропуски гласных; – пропуски согласных в их стечении ; – слияние слов на письме; – раздельное написание частей одного слова; – пропуски, наращения или перестановки слогов; – орфографические ошибки.

Таблица 2 - Уровни развития фонематического слуха в 4 классе

Уровни развития фонематического слуха	Высокий	Средний	Низкий
Участники			
Ученики с высокой успеваемостью	9 учеников (90%)	1 ученик (10%)	0
Ученики с низкой успеваемостью	1 ученик (10%)	5 учеников (50%)	4 ученика (40%)

Таким образом, мы выявили уровень развития фонематического слуха у определенного количества учеников, а именно учеников с высокой успеваемостью и учеников с низкой успеваемостью для того, что видеть объективную картину зависимости между развитием фонематического слуха младших школьников и их успеваемостью. Как видно, фонематический слух влияет на успеваемость учащихся, причем влияет положительно, то есть помогает ученику в обучении, понимании и усвоении учебного материала.

Список литературы

1. Ушинский К.Д. Избранные педагогические сочинения. – М.: Просвещение, 1968. – 557с.
2. Левченко Е.В. Развитие фонематического восприятия младших школьников // Педагогическое мастерство: материалы II Междунар. науч. конф. (г. Москва, декабрь 2012

- г.). – М.: Буки-Веди, 2012. – С. 117-123. – URL <https://moluch.ru/conf/ped/archive/65/3149/> (дата обращения: 08.12.2019).
3. Костромина С.Н., Нагаева Л.Г. Как преодолеть трудности в обучении чтению. – М., 2006. – 240с.
 4. Львов М.Р., Рамзаева Т.Г., Светловская Н.Н. Методика обучения русскому языку в начальных классах: Учеб. пос. для студентов пед. институтов по спец. № 2121 «Педагогика и методика нач. обучения». – М.: Просвещение, 1987. – 415с.
 5. Выготский Л.С. Психология: Мир психологии. – М.: ЭКСПО-Пресс, 2002. – 1008с.
 6. Эльконин Д.Б. Как учить детей читать. – М.: Знание, 1976. – 64с.
 7. Корнев А.Н. Нарушение чтения и письма у детей: Учебно-методическое пособие. – СПб.: МиМ, 1997. – 286с.
 8. Хомская. Е.Д. Нейропсихология / Е.Д. Хомская. 4-е издание. – СПб.: Питер, 2005. – 496с.
 9. Штец А.А., Бабаян Л.К. Методика развития фонематического слуха младших школьников посредством дидактических игр на уроках обучения грамоте // Современная педагогика. 2015. № 12 [Электронный ресурс]. URL: <http://pedagogika.snauka.ru/2015/12/5138> (дата обращения: 07.02.2019).
 10. Усова А.П. Роль игры в воспитании детей. Под ред. А.В.Запорожца. – М.: Просвещение, 1976. – 96с.
 11. Александрова И.В., Белова О.В., Болковенко О.А., Гончарова А.Ю., Елманова И.Ю., Кубарькова Н.Н., Курова Е.С., Сайкова Е.В./Сборник «Формирование фонематического слуха у детей путем использования бланковых методик». – Ноябрьск.: Департамент образования, – 2016. – 83с.
 12. Сильченкова Л.С. Формирование фонематического слуха // Начальная школа. – 2005. – №1. – С. 102-108.
 13. Максимук Н.Н. Игры по обучению грамоте и чтению: Пособие для учителей начальных классов. – М.: ВАКО, 2006. – 128с. – (Мастерская учителя).
 14. Рыбкина О.С. Формирование фонематического слуха младших школьников посредством компьютерных технологий: Магистерская диссертация. – Тольятти.: Тольяттинский государственный университет – 2016. – 239с.
 15. Бушуева Л.С. и др. Изучение индивидуальных особенностей младших школьников на основе диагностики их готовности к школьному обучению: Уч.-метод. Пос. для студентов педфака / Сост. Бушуева Л. С. – Магнитогорск.: МГПИ, 2006 – 64с.

БАСТАУЫШТА ОҚЫТУДЫ ЖАҢА РТУ ЖАҒДАЙЫНДА МЕКТЕП ОҚУШЫЛАРЫНЫҢ ФОНЕМАТИКАЛЫҚ ЕСТУІН ДАМУ

Андатпа

Мақалада бастауыш мектеп оқушыларының фонематикалық есту қабілетін дамыту әдістемесі ашылған: фонематикалық есту қабілетінің студенттің жұмысына әсерін растайтын теориялық талдау және диагностикалық нәтижелер келтірілген.

Кілт сөздер: фонематикалық есту, артикуляция, дыбыстық талдау

DEVELOPING PHONEMIC HEARING IN YOUNGER PUPILS IN THE CONTEXT OF PRIMARY SCHOOL RENEWAL

Annotation

The article reveals the methodology of phonemic hearing development in younger pupils: a theoretical analysis and diagnostic results confirming the impact of phonemic hearing on pupils' learning outcomes are presented

Key words: phonemic hearing, articulation, sound analysis

МРНТИ 14.35.09

Балапашева А. А.¹

¹Западно-Казахстанский медицинский университет имени М. Оспанова, Казахстан,
г. Актобе

Aigera_90.10@mail.ru

ОБЗОР СОВРЕМЕННЫХ ИНСТРУМЕНТОВ ОБУЧЕНИЯ ФАРМАЦЕВТИЧЕСКОЙ НОМЕНКЛАТУРЕ СТУДЕНТОВ ВЫСШИХ МЕДИЦИНСКИХ УЧЕБНЫХ ЗАВЕДЕНИЙ

Аннотация

Для качественной подготовки будущих специалистов-врачей профессорско-преподавательский состав кафедры фармакологии совершенствует методы обучения фармакологической номенклатуре в процессе преподавания учебных курсов. Автор статьи представляет обзор публикаций, посвященных обсуждению вопросов качества, возникающих в процессе подготовки кадров по фармакологии на всех уровнях вузовского и послевузовского медицинского образования.

Ключевые слова: Фармакологическая номенклатура, фармакологическая терминология, подготовка специалиста, методы преподавания

Формирование современного врача-специалиста не обходится без обучения фармацевтической номенклатуре. «Врач без глубокого знания клинической фармакологии совершенно быть не может», – так справедливо утверждает ВОЗ. К примеру, знание фармакологии необходимо в гинекологии для профилактики репродуктивных потерь; эндокринологу в выборе терапии и т.д. [1; 2 и др.]. Напомним, клиническая фармакология – это наука, которая «изучает действие лекарственных средств на организм человека с целью их использования для лечения, профилактики, диагностики различных заболеваний» (М.К. Кевра) [3, с. 33]. Поэтому она входит в перечень обязательных дисциплин в подготовке будущего врача, который может безопасно и успешно лечить только со знанием влияния свойств лекарственных средств на здоровье человека. Неслучайно в каждом медицинском вузе имеется отдельная кафедра фармакологии. Так, в Западно-Казахстанском медицинском университете имени Марата Оспанова такая кафедра существует с 1959 года [4].

Приоритетной задачей высшего медицинского образования является повышение качества подготовки врача в соответствии с международными стандартами и потребностями казахстанского здравоохранения. Основным условием успешной медицинской деятельности врача фармаколога является сформированность системы фармацевтической терминологии. Данная система формируется в процессе освоения профессиональной медицинской деятельности и требует постоянного количественного и качественного ее пополнения, а также умения грамотной реализации в каждом отдельном случае применительно к конкретному пациенту.

Актуальность обучения фармацевтической терминологии возрастает с увеличением арсенала отечественных и преимущественно зарубежных лекарственных препаратов (как новых групп, так и в каждой группе): «Современному студенту-медику из года в год становится все труднее научиться свободно ориентироваться в «фармакологических джунглях»» (М.К. Кевра) [5, с. 46]. Поэтому так усиливается работа по совершенствованию преподавания фармакологии в медицинском университете Республики Казахстан. В решении данной важнейшей сложной задачи большую роль играет электронная база данных в области лекарственной терапии, усвоение которой осуществляется в процессе преподавания фармакологии не только в системе высшего и послевузовского медицинского образования, но и в системе повышения квалификации врачей [6 и др.].

Данная задача по обучению фармацевтической терминологии успешно решается на кафедре Фармакологии **Западно-Казахстанского медицинского университета имени М. Оспанова** (г. Актобе, Республика Казахстан). Для проверки уровня сформированности системы фармацевтической терминологии кафедрой разработаны и внедрены в учебный процесс методические рекомендации по выполнению самостоятельной работы студентов (СРС) в виде составления лекарственного формуляра для фармакотерапии определенного заболевания в соответствии с клиническим диагнозом. При составлении важно, во-первых, не только знать фармакологические свойства лекарственных препаратов, но и диагноз, а также индивидуальные особенности пациента, для которого они предназначены. Для этого перед началом обучения фармацевтической терминологии мы определяем базисные знания, умения и навыки, по окончании курса проводим различные формы контроля: решение ситуационных клинических задач, тестирование и др. В связи с этим нами на кафедре разработаны учебные пособия, содержащие ситуационные клинические задачи для анализа уровня сформированности фармацевтической терминологии на основе реальных медицинских карт, содержащих истории болезни стационарных и амбулаторных пациентов. Такая системная теоретическая подготовка по обучению фармацевтической терминологии предусматривает обязательное участие в семинарах, конференциях различного уровня, самостоятельную работу с привлечением архива медицинских учреждений и т.д. [7, с. 151].

Для успешного формирования фармацевтической номенклатуры необходимо использовать и внедрять в учебный процесс систему традиционных и новых активных методов обучения (метода проектов, кейс-методов, «мозгового штурма», деловых игр и др.): «Ведь большая разница, когда врач просто прослушает лекцию об антибиотиках, или когда он сам станет участником деловой игры «суд над антибиотиками»» [6, с. 255]. В процессе такого интерактивного обучения поощряются вопросы обучающихся, а также замечания и примеры из собственного опыта слушателей курсов повышения квалификации, дискуссии и обмен знаниями и навыками.

Для совершенствования деятельности по формированию фармацевтической терминологии мы обратились к публикациям, посвященным современным инструментам обучения фармацевтической номенклатуре студентов высших медицинских учебных заведений. В них представлены материалы, подготовленные кафедрами и курсами латинского языка и основ терминологии медицинских вузов и отражающие современные проблемы терминоведения, состояние преподавания основ медицинской и фармацевтической терминологии, научные и методические проблемы формирования фармацевтической терминологии [8].

Так, О.Б. Бурдина раскрывает проблемы обучения фармацевтической терминологии и рецептуре в условиях изменения профессиональных и образовательных стандартов [9].

А.Н. Стадниченко представила результаты исследования истории возникновения и причины изменения современной фармацевтической номенклатуры [10].

А.Г. Киселева раскрыла особенности обучения фармацевтической номенклатуре будущих медиков в высших медицинских учебных заведениях. Ею проанализировано понятие фармацевтической номенклатуры, обоснована необходимость её усвоения студентами высших медицинских учебных заведений, разработки методики её обучения в процессе изучения курса латинской медицинской терминологии в медицинских университетах [11].

Одной из таких методик посвящена статья И.С. Архиповой, в которой раскрываются вопросы актуальности электронного образовательного ресурса «Фармацевтическая номенклатура и основы прописи латинской части рецепта», составленного преподавателями кафедры иностранных языков и кафедры фармакологии и клинической фармакологии УГМУ. Рассматривается его новизна и способность формировать навыки, необходимые для

назначения лекарственных средств, актуальных на сегодняшний день, и правильного оформления рецепта на латинском языке [12].

Для качественной подготовки к процессу формирования фармакологической номенклатуры необходимы не только подобные образовательные ресурсы, но и электронные учебные пособия «Латинский язык и основы фармацевтической терминологии» (И.С. Моргунова [13] и др.), а также программы, предназначенные для углубления знаний, формирования и развития практических умений в области фармацевтической терминологии (Ф.Я. Хабибуллина [14] и др.).

А.Ю. Лукьянова обосновывает эффективность применения «морфологического подхода» к процессу формирования фармакологической терминологии: «Современный специалист медико-фармацевтического профиля должен владеть значительным запасом греко-латинских терминологических элементов, чтобы читать научные статьи, аннотации к лекарственным препаратам, описание болезней, научно-популярную литературу» [15, 77].

Данный подход широко представлен и в других работах, в частности А.М. Арутюнян: «В статье раскрывается лингводидактический потенциал суффиксации в обучении медицинской и фармацевтической терминологии с опорой на словообразовательные суффиксы латыни и древнегреческого языка [16 и др.]».

Таким образом, библиографический срез и анализ публикаций свидетельствует о результативности применения эффективных методов обучения фармакологической терминологии в медицинском университете.

Список литературы

1. Сотникова Л.С. Профилактика репродуктивных потерь: взгляд клинического фармаколога / Л.С. Сотникова // Доктор.Ру. – 2014. – № 12 (100). – С. 43-44.
2. Скотников А.С., Селезнева М.Г. Клинический фармаколог в помощь эндокринологу: выбор пероральной сахароснижающей терапии / А.С. Скотников, М.Г. Селезнева // Лечащий врач. – 2016. – № 3. – С. 23.
3. Кевра М.К. Актуальные вопросы преподавания клинической фармакологии в Республике Беларусь / М.К. Кевра // Вопросы организации и информатизации здравоохранения. – 2015. – № 5. – С. 33-35.
4. Кафедра фармакологии Западно-Казахстанского медицинского университета имени Марата Оспанова: <https://zkgmu.kz/ru/kafedra-farmakologii>
5. Кевра М.К. Клиническая фармакология в Беларуси Здравоохранение (Минск) / М.К. Кевра. – 2014. – № 9. – С. 46-50.
6. Рахимов К.Д., Зординова К.А., Абдыкулова А.Б., Мубаракшинова Д.Е., Ускенбаева А.Ж. Роль клинической фармакологии в системе послевузовской подготовки современного врача / К.Д. Рахимов и др. // Вестник Алматинского государственного института усовершенствования врачей. – 2011. – № 4 (16). – С. 56-57.
7. Бессонова Л.О., Верлан Н.В., Кочкина Е.О. Формирование профессиональных компетенций при подготовке врача – клинического фармаколога // Система менеджмента качества: опыт и перспективы. – 2014. – № 3. – С. 150-153.
8. Научные и методические проблемы медицинской и фармацевтической терминологии / Сборник материалов Всероссийской учебно-научно-методической конференции заведующих кафедрами и курсами латинского языка и основ терминологии. – Курск: ЛГИУ, 2006. – 232с.
9. Бурдина О.Б. Проблемы обучения фармацевтической терминологии и рецептуре в условиях изменения профессиональных и образовательных стандартов / Преподавание классических языков в эпоху глобальной информатизации Сборник статей. – Казань, 2019. –

С. 279-287.

10. Стадниченко А.Н., Козловский И.И. История возникновения современной фармакологической номенклатуры // От синергии знаний к синергии бизнеса. Сборник статей и тезисов докладов III международной научно-практической конференции студентов, магистрантов и преподавателей. Омский филиал Негосударственного образовательного частного учреждения высшего образования «Московский финансово-промышленный университет «Синергия». – Омск: Издательство ООО «Полиграфический центр КАН», 2016 – С. 109-114.

11. Киселова А.Г. Особенности обучения фармацевтической номенклатуре студентов высших медицинских учебных заведений // Педагогічний процес: теорія і практика. – 2014. – №2. – С.28-33.

12. Архипова И.С., Дрикер М.Б., Олехнович О.Г., Тихомирова А.В. Актуальность электронного образовательного ресурса «Фармацевтическая номенклатура и основы прописи латинской части рецепта» // Образовательные технологии и общество. – 2019. – №2. – Т22. – С. 66-72.

13. Моргунова О.В., Олехнович О.Г., Тихомирова А.В. Электронное учебное пособие «Латинский язык и основы фармацевтической терминологии» Хроники объединенного фонда электронных ресурсов Наука и образование. – 2017. – № 12 (103). – С. 50.

14. Хабибуллина Ф.Я., Тетерин Д.В. Электронный образовательный ресурс «Фармацевтическая терминология. Названия лекарственных препаратов» Свидетельство о регистрации программы для ЭВМ 2020660907, 15.09.2020. Заявка № 2020619804 от 31.08.2020.

15. Лукьянова А.Ю. Обучение медико-фармацевтической терминологии на основе греко-латинских терминоэлементов // Альманах мировой науки. – 2017. - №3-2 (18). – С. 77-78.

16. Арутюнян А.М. Лингводидактический потенциал суффиксации в обучении медицинской и фармацевтической терминологии на английском языке / Традиции и инновации в обучении иностранным языкам и культурам: гармонизация или противоборство?. Коллективная монография по материалам международного научно-методического симпозиума «Лемпертовские чтения – XVIII». – Пятигорск: ПГЛУ, 2016. – С. 114-121.

A REVIEW OF MODERN TOOLS FOR TEACHING PHARMACEUTICAL NOMENCLATURE TO STUDENTS IN HIGHER MEDICAL EDUCATIONAL INSTITUTIONS

Annotation

For the high-quality training of future medical specialists, the teaching staff of the Department of Pharmacology is improving methods of teaching pharmacological nomenclature in the process of teaching training courses. The author of the article presents an overview of publications devoted to the discussion of quality issues arising in the process of training personnel in pharmacology at all levels of university and postgraduate medical education.

Key words: Pharmacological nomenclature, pharmacological terminology, specialist training, teaching methods

ЖОҒАРЫ МЕДИЦИНАЛЫҚ ОҚУ ОРЫНДАРЫ СТУДЕНТТЕРІНІҢ ФАРМАЦЕВТИКАЛЫҚ НОМЕНКЛАТУРАСЫН ОҚЫТУДЫҢ ЗАМАНАУИ ҚҰРАЛДАРЫНА ШОЛУ

Аңдатпа

Болашақ медицина мамандарын сапалы даярлау үшін фармакология кафедрасының профессорлық-оқытушылық құрамы оқыту курстары процесінде фармакологиялық номенклатураны оқыту әдістемесін жетілдіреді. Мақала авторы университеттің және жоғары оқу орнынан кейінгі медициналық білімнің барлық деңгейлерінде фармакология бойынша кадрларды даярлау процесінде туындайтын сапа мәселелерін талқылауға арналған басылымдарға шолуды ұсынады.

Кілт сөздер: Фармакологиялық номенклатура, фармакологиялық терминология, маман даярлау, оқыту әдістемесі

ЭКОНОМИКА ҒЫЛЫМДАРЫ
ЭКОНОМИЧЕСКИЕ НАУКИ

МРНТИ 06.81.12

Калмагамбетова С. Р.¹, Тасболат Н. А.²
^{1,2}Баишев университеті, Қазақстан, Ақтөбе

КӘСІПкерлік қызмет субъектілерінің тәуекелділік ерекшеліктері

Аңдатпа

Мақалада кәсіпкерлік қызмет субъектілерінің экономикалық шаруашылық қызметінде тығырыққа тірелген кездегі шешімдердің табысты іске асырылуы тәуекелге тәуелділікті қарастырылады.

Кілт сөздер: тәуекелділік, пайда, кәсіпкерлік, кәсіпорын табыс.

Елбасы 2050 жылға дейін Қазақстанда кәсіпкерлікті дамыту еліміз үшін экономикалық нарықта стратегиялық басымдылық бағыттары болып табылатынын және ішкі жалпы өнімнің көлемін 50 пайызға жеткізу қажеттілігін атап көрсетті.

Кез-келген кәсіпкер өз жұмысын жүзеге асыру барысында қандай-да бір кіріс алу және қаржы жұмсау т.б. мақсатты ұстанады. Яғни, ол өз жұмысын жоспарлайды. Бірақ, дамудың осы немесе басқа да стратегияларын таңдай отырып, кәсіпкер өз қаражатын жоғалтуы немесе жоспарланған сомадан аз алуы мүмкін. Бұл компанияның белгісіз ахуалда болуын көрсетеді. Компания тығырыққа тірелген кезде, басшылыққа шешім қабылдауға тура келеді, ол шешімдердің табысты іске асырылу ықтималдылығы (яғни, толық көлемде табыс алуы) кәсіпорынға іштей және сырттай әсер ететін көптеген факторларға тәуелді. Осындай жағдайда тәуекел ұғымы пайда болады. Нарықтық экономика жағдайында кәсіпкерге тән қасиеттің бірі тәуекелділік жасау. Тәуекелділік - бұл кәсіпкерлер еркіндігінің қарсы жағы. Сөздікте «тәуекелділік» - қауіптілік, пайда немесе зиян болу мүмкіндігі деп берілген [1].

Тәуекелділік шаруашылық шешімнің элементі ретінде, оған мынандай анықтама беруге болады - бұл нарықтық қатынастың кез-келген субъектісі қызметінің ситуациялық сипаты. Өйткені, кәсіпкерлік іс нәтижесі бұл жағдайда анықталмаған, өз іс әрекетінің нәтижесі жағымды немесе жағымсыз, пайдалы немесе зиянды болуы ықтимал. Сондықтан да кәсіпкер өзінің нақты экономикалық шаруашылық қызметінде қажетті нәтижені алу немесе ала алмау мүмкіндігінің дәрежесін еске алуы қажет. Неғұрлым тәуекелділік деңгейі төмен болса, соғұрлым жоғары. Пайда алу мүмкіндігі төмен. Сондықтан да кәсіпкерлік қызмет субъектілер міндеті - тәуекелділік теориясына сәйкес, - тәуекелділікті ең төменгі деңгейге жеткізбей, қабылданатын шешім мен тәуекелділік деңгейі және нәтижесінің пайдалылығы арасындағы қатынастың ең жоғарғы деңгейін табу [2].

Тәуекелділік кез-келген экономикалық қызмет түрлерінде кездеседі, сондықтан да олардың түрлері аса көп және күрделі. Оның негізгілеріне мыналарды атауға болады: өндірістік, қаржылық, инвестициялық және нарықтық. Өндірістік тәуекелділік - өндірістік қызметтің кез-келген түрін жүргізетін өндіріс және өнімді өткізумен байланысты. Тәуекелділіктің бұл түрі өндіріс және өнімді өткізу көлеміне материалдық және еңбек шығындарының өзгерісіне, баға өзгерісіне байланысты. Өндірістік тәуекелділіктің құрамы:

- шаруашылық келісімінің орындалмай қалуы қауіпсіздігіне тәуекелділік;
- нарық конъюктурасының өзгерісіне, бәсекелестіктің күшеюі қауіптілігіне тәуекелділік жасау;

- ойламаған шығындардың болуына тәуекелділік жасау;
- кәсіпорынды жоғалту мүмкіндігіне тәуекелділік.

Шаруашылық келісімінің орындалмауының себебі серіктестерінің төлем қабілеттілігінің болмауынан туындайды. Ал, нарық конъюнктурасының өзгеруі және бәсекелестіктің шиелене түсу себебі маркетингтік саясаттың жетілмеуінен болуы мүмкін. Өнім өткізу нарығын дұрыс тандай алмауы, бәсекелестер жөніндегі ақпараттардың дұрыс болмауы, құпия ақпараттардың қолды болуынан болады.

Сонымен қатар қазіргі дағдарыс жағдайында ресурстарға бағаның өсуі ойланбаған, жобаланбаған шығындарды тудырады. Ресурстар нарығының конъюнктураларын жобалау және талдау арқылы мұндай тәуекелділік түрлерінен келетін зиян шегуді азайтуға тіптен жоюға да болады. Кәсіпорынның өз мүлкін жоғалту себебі әртүрлі апаттық жағдайлардан болады: жер сілкінуі, су тасқынынан өрттен және т.б. ұрлықтан, өндіріс апатынан т.б. Бұдан сақтану жолдары: мүлікті сақтандыру (өрттен, апаттан т.б.) Қаржы саласындағы тәуекелділік - осы салада субъектілер кәсіпкерлік іс жүргізгенде немесе қаржы келісім жасағанда валюта-ақша операцияларының шектеулі болуынан да болуы мүмкін. Инвестициялық тәуекелділіктің болу себебі өзінің және алынған бағалы қағаздардың құнсыздануынан болады [3].

Сонымен кәсіпкерлік қызмет субъектілері тәуекел жасау тән. Бірақта, сол іске тәуекел жасағанда, ол негізге сүйенуі керек. Ойланбаған шығындардың кездесуі мүмкін, әңгіме оны болдырмау емес, одан шегетін зиянды азайту үшін алдын-ала нақты шаралар белгілеу қажеттілігі туады. Болашақ іс жоспарын жасағанда немесе келісімшартқа тұрғанда мұндай жағдайлар жан-жақты талданып, құжаттарда көрсетіп, маркетингтік стратегиядан да орын берілуге тиіс. Міне, сонда ғана іскерлік қызмет субъектілері өзінің алдына қойған негізгі мақсатына жетіп, тұрақты да табысты жұмыс істеуіне сенім болады. Бірақта, нарықтық экономика жағдайында кәсіпкерлік іс жүргізуде қауіпқатер болуы мүмкін. Әңгіме сондай қауіп-қатерден қашпақтау немесе оны болдырмау емес, оны алдын-ала білу және оның келтіретін зардабын азайту қажет болады.

Қазіргі экономикадағы кәсіпкерліктің қауіп-қатерінің күшейе түсу себептері мына жағдайларға тікелей байланысты: экономикалық қызметті ретке келтіретін заңдар мен нормативті актілердің тез өзгеруі және олардың нақты өмірге еңбеуі мен шарушылықты жүргізетін барлық деңгейдегі субъектілердің жауапсыздығы. Кәсіпкерлік қызметтің кейбір түрлеріндегі қауіп-қатерге тәуекелділік жасау деңгейін есептеп, анықтауға болады. Мәселен, мүлікті, денсаулықты және адам өмірін сақтандыруға болады. Ал, кәсіпкерлік аясындағы қызметтің басқа түрлерінде кездесетін қауіп-қатер деңгейін анықтау тәсілдері жоқ.

Кәсіпкерлікте кездесетін қауіп-қатерлікке тәуекелділік жасау жолында мынандай түсініктер кездеседі - «шығын», «зиян» және «жоғалту». Мұның ішінде «шығынды» алатын болсақ, оның әрқашанда болуы шарт, өйткені, көп пайданы, тек жұмсалатын шығындарды азайту арқылы ғана қол жеткізуге болады, ал зиян шегу тек қана істің сәтсіздікке ұшырауының нәтижесінде болатыны белгілі. Бұдан біз қауіп-қатердің сапалық және сандық көрсеткіштері болатынын айтуымыз керек. Қауіп-қатерге тәуекел жасаудың сандық көрсеткіштерінің шегі болады. Оған байланысты мына түсініктерді енгізуге болады:

1) Тәуекелділік жасауға мүмкін болатын аймақ. Бұған кәсіпкерлік қызметтің экономикалық тиімділігін сақтай алатын түрі жатады. Былайша айтқанда түсетін пайдадан жұмсалған шығын аз болу керек. Тек кәсіпкерлік пайданы белгіленген мөлшерден кем алу қауіпі туады. Бұл жағдайда тәуекел жасау зонасының шегі шығын деңгейінің есептегі (белгіленген) пайда мөлшеріне тең болуына сәйкес келеді.

2) Тәуекелділік жасаудың екінші түрі - өте қиын жағдайда тәуекел жасау аймағы. Мұнда зиян белгіленген пайда мөлшерінен жоғары болу қауіпі мен сипатталады. Зиян тіптен белгіленген пайдамен жұмсалған шығын қосындысына жетуі де мүмкін. Сонда кәсіпкер

пайда алмақ түгел барлық жұмсалған шығынының көлемінде зиян шегеді.

3) Апатты қауіп-қатерлі аймақ. Мұнда кәсіпкер өз мүлкінің құнына тең болатын зиян шегеді. Бұндай зиян шегу кәсіпорынды жабуға, өз мүлкін сатуға мәжбүр етеді.

Кәсіпкерліктің қауіп-қатерін бағалауда уақыт факторының маңызы аса зор. Біріншіден, тәуекелділік кәсіпкерлік жобаны жүзеге асыру уақыт ұзақтығына тікелей байланысты. Сондықтанда жобаны ең аз мерзімде жүзеге асыруды талап етеді.

Екіншіден, зиян шегу мүмкіндігі уақытқа байланысты өзгеріп отырады. Бұған орай жобаланған ең бастапқы және ағымдағы күнделікті кездесетін қауіпқатер зардабынан болатын зиянды бөліп қарауға болады. Жобада белгіленген шығынға қарағанда, ол жобаны жүзеге асыру кезіндегі ағымдағы қауіп-қатер нәтижесіндегі зиян асып кетуі де мүмкін.

Барлық зиянды кәсіпкерлік қызметтің түріне қарай: материалдық, еңбек, қаржы және басқа арнайы болатын шығыны деп төртке бөлуге болады: Материалдық зияндарға кәсіпкерлік жобада қаралмаған және қосымша немесе тікелей жолмен жұмсалған (не жойылған) материалдық объектілерді жатқызуға болады. Бұл зияндарды бір өлшеммен өлшеу мүмкін емес, сондықтан да тәжірибиеде жоғалған материалдық объектілердің бәрін ақша формасында ғана есептеуге тура келеді.

Еңбек шығынына уақыт өлшемі алынады, бұл кездейсоқ жағдайлар нәтижесінде болуы мүмкін.

Тікелей еңбек шығынын адам-сағат, күн, апта, ай т.б., сонан соң бір сағаттың құнына көбейтуге болады. Ал, қаржылай зиян тікелей ақша өлшемімен есептеледі. Мәселен, уақыт шығынына мынандай мысалды алуға болады, айталық кәсіпкерлік қызметінің үрдісі белгіленген мерзімінен көп кеш басталды. Демек, біраз уақыт зая кетті, соның бәрін есептеуге де болады: сағатпен немесе күн т.б. Бұдан басқа белгілі бір бағыттағы арнайы кеселдер де кездеседі. Бұған адамның денсаулығына адам өміріне, қоршаған ортаға, кәсіпкердің арына нұқсан келтіретін әлеуметтік-моральдық және психологиялық фактор нәтижесінде болатын жағдайларды жатқызуға болады. Кәсіпкерлік қызмет түріне байланысты зиян құрылымын былайша бөлуге болады: өндірістік, саудалық (коммерциялық) және қаржылық. Өндірістік саладағы кәсіпкерліктен шегетін зиян түрлеріне мыналарды атауға болады: еңбек өнімділігінің кемуі нәтижесінде, құрал жабдықтардың босқа тұруы салдарынан немесе өндіріс қуатын толық пайдаланбаудан өндіріс көлемінің кеміп кетуі әйтпесе өнім сатудың азаюы.

Мұнымен қатар өндірістік шығынға өнім сапасының төмен болуынан оның сату бағасының кемуі, нарық конъюнктурасының ауытқуы, сұранымының азайып кетуі кәсіпкерлерді көп шығынға ұшыратады. Бұған салықтың шамадан тыс артуы да әсер етеді.

Сонымен қатар сауда саласында да кәсіпкерлер зиянға ұшырауы мүмкін. Мәселен, жобада ескерілмеген жағдайларға байланысты тауардың сатып алу бағасының қымбаттауы кәсіпкер түсімін азайтады. Мұнымен қатар айналым үрдісінде де тауардың кейбір бөлігін кәсіпкер жоғалтуы мүмкін. Айталық, өнімді сақтау немесе тасымалдау сатыларында кездеседі.

Өнім сапасын кеміту нәтижесінде тауар құнының кемуі, немесе баж салығының артуы, айып төлеу және басқада қосымша шығындардың көбеюі болады. Кәсіпкерлер қаржы саласында көптеген зиян шегуі мүмкін, бұны сауда саласына да жатқызуға болады. Мұнда тауар ролінде бағалы қағаздар валюта болуы мүмкін, уақытылы төленбеген қаржы агенттігінің төлемі, ақша-валюта бағамының өзгеруі мүмкін. Сонымен экономиканың қай аясында болмасын кәсіпкер тәуекелділік жасап қаржы жұмсайды, бірақ оның пайда алуына ешкім де кепілдік бермейді.

Сондықтан да тәуекелділік жасауда бір негізге сүйену керек. Ол негіз алдын-ала алынған ақпарат мәліметтері болуға тиіс. Тәуекел – жеке кәсіпкерлік субъектісінің қызметі нәтижесінде салдарының ауырлық дәрежесі ескеріле отырып, адамның өмірі мен

денсаулығына, қоршаған ортаға, мемлекеттің мүліктік мүдделеріне зиян келтірудің ықтималдығы.

Тәуекелдерді бағалау жүйесі – бақылау және қадағалау функцияларын жүзеге асыруға уәкілетті мемлекеттік орган тексерулерді жоспарлау мақсатында жүргізетін іс-шаралар кешені.

Тәуекел дәрежесін бағалау критерийлері – жеке кәсіпкерлік субъектісінің тікелей қызметімен, салалық даму ерекшеліктерімен және осы дамуға әсер ететін факторлармен байланысты, жеке кәсіпкерлік субъектілерін әртүрлі тәуекел дәрежесіне жатқызуға мүмкіндік беретін сандық және сапалық көрсеткіштердің жиынтығы.

Жалған кәсіпорын – Қазақстан Республикасының заңнамасына сәйкес құрылуы және (немесе) оған басшылық етілуі соттың заңды күшіне енген үкімімен не қаулысымен жалған кәсіпкерлік деп танылған жеке кәсіпкерлік субъектісі. Жеке кәсіпкерлік субъектілері тәуекел дәрежесіне қарай жоғары, орташа не төмен тәуекел топтарына жатқызылады және олар үшін жоспарлы тексерулер жүргізудің:

– жоғары тәуекел дәрежесі кезінде – жылына бір реттен;

– орташа тәуекел дәрежесі кезінде – үш жылда бір реттен;

– төмен тәуекел дәрежесі кезінде – бес жылда бір реттен жиі емес кезеңділігін айқындайды.

Кәсіпкерлікке қолдау көрсету еліміздің үдемелі индустриялық-инновациялық бағдарламасының басым бағыттарының бірі болып табылады. Осы қолдауды қолға алып, оны қалыпты жолға түсіру үшін Үкімет «Бизнестің жол картасы - 2020» бағдарламасын бекітті [4].

Пайдаланылған әдебиеттер:

1. Елшібаев Р.Қ. Кәсіпкерлік қызметті ұйымдастыру. Оқу құралы. Алматы. Экономика. 2009.
2. Толкачев П.А. — Предпринимательство и феномен риска: организационные и социокультурные особенности определения риска в экономическом пространстве. // Социодинамика. – 2019. – № 8. – С. 22 - 36.
3. Валдайцев В. Антикризисное управление на основе инноваций. – СПб.: СПбГУ, – 231 с.
4. С. Пірназар. «Бизнестің жол картасы»: болашаққа бастайтын бағдар. Егемен Қазақстан. 502 (26346). 26 қараша, 2016ж

FEATURES OF RISK OF BUSINESS ENTITIES

Annotation

The article considers risk dependence on the successful implementation of decisions in the event of a deadlock in the economic and economic activities of business entities.

Keywords: risk, profit, entrepreneurship, enterprise income.

ОСОБЕННОСТИ РИСКА СУБЪЕКТОВ ПРЕДПРИНИМАТЕЛЬСКОЙ ДЕЯТЕЛЬНОСТИ

Аннотация

В статье рассматривается зависимость от риска от успешной реализации решений при тупике в экономической хозяйственной деятельности субъектов предпринимательской деятельности.

Ключевые слова: риск, прибыль, предпринимательство, прибыль предприятия.

МРНТИ 06.56.31

Баймукашева Ж.З.¹, Динисламов Д.А.²
^{1,2}Баишев университеті, Қазақстан, Ақтөбе
Zhanimgul@mail.ru

ҚАЗАҚСТАН РЕСПУБЛИКАСЫНДАҒЫ ЖЕРГІЛІКТІ МЕМЛЕКЕТТІК БАСҚАРУ

Аңдатпа

Қазақстан Республикасындағы жергілікті мемлекеттік басқару жергілікті өкілді және жергілікті атқарушы органдардан тұрады. Ол мемлекеттің құрамдас бір бөлігі болып табылады және Республика үшін біртұтас мемлекеттік қызмет принциптерін басшылыққа алады. Демек, жергілікті мемлекеттік басқару мемлекеттік биліктің туындысы. Бұл жергілікті мемлекеттік басқару жалпы жергілікті ерекшеліктерді есепке алмайды және жергілікті проблемаларды шешпейді дегенді білдірмейді. ҚР – дағы жергілікті мемлекеттік басқару мемлекет тетігінің ерекше бөлшегі болып табылады және белгілі бір дербестікке ие болады. Бірақ дербестік жергілікті өкілді органдар мен жергілікті атқарушы органдарда ұйымдық және құзыреттілік тұрғысынан өзіндік ерекшелікпен көрінеді.

Кілт сөздер: Жергілікті өзін-өзі басқару, тауар, саясат.

Жергілікті өзін-өзі басқаруды қалыптастыру тарихи, этникалық, географиялық және басқа жағдайларға байланысты объективтілік және субъективтілік факторлардың негізінде жүреді. Осы себепті мемлекеттерде жергілікті басқаруды ұйымдастырудың және тиісінше осы құбылысты заңдық реттеудің сан алуан түрлі практикасы бар.

Қазақстан Республикасының 1995 жылғы Конституциясы жергілікті органдардың жаңа үлгісін бекітті. Ол оларды жергілікті мемлекеттік басқару және жергілікті өзін-өзі басқаруға бөлді. Жергілікті мемлекеттік басқаруға: жергілікті өкілді органдар, 2) жергілікті атқарушы органдар.

Жергілікті өзін-өзі басқару жергілікті мемлекеттік басқарудан бөлінді.

Жергілікті өзін-өзі басқару – мемлекеттегі белгілі бір әкімшілік аумақтық бөлік тұрғындарының жергілікті істерді басқару жөніндегі дербес қызметі. ҚР Конституциясы «Жергілікті мемлекеттік басқару және жергілікті өзі-өзі басқару» туралы бөлімінде 8 – бабында жергілікті өкілді органдардың сипатына, мақсатына және құрылу тәртібіне қатысты жалпы ережелер белгіленген. Осы бөлімнің 89 бабы бойынша «Қазақстан Республикасында жергілікті маңызы бар мәселелерді жергілікті тұрғындардың өзі шешуін қамтамасыз ететін жергілікті өзін-өзі басқару танылады. Жергілікті өзін-өзі басқаруды тұрғындардың тікелей сайлау жолымен, сондай-ақ адамдар жинақы тұратын аумақты қамтитын ауылдық және қалалық жергілікті қауымдастықтардағы сайланбалы және басқа жергілікті өзі-өзі басқару органдары арқылы жүзеге асырады. Жергілікті өзін-өзі басқару органдарын ұйымдастыру мен олардың қызмет тәртібі заңда көрсетілген шекте азаматтардың өздері белгілейді. Жергілікті өзін-өзі басқару органдарының дербестігіне олардың заңмен білгіленген өкілеттігі шегінде кепілдік беріледі. Мемлекет олардың қызметін және олардың өкілеттілігінің шегін заңдылық деңгейінде тек жалпы шеңберде белгілейді. Басқа жағдайларда өзін-өзі басқару органдары мәселені дербес шешеді. Сондықтан жергілікті жерлерде мұндай органдардың құрылуы тек атауы бойынша ғана емес, бағыты, нысаны, қызмет тәртібі, кірістердің қосымша көздері, әкімдермен, мәслихаттармен өзара қатынас тәсілдері бойынша да әртүрлі болуы мүмкін.

Қазақстанда жергілікті басқарудың тиімді тәсілдерін қалыптастыру жолында бірқатар түбірлі өзгерістер жүзеге асырылып келеді.

Жергілікті өзін-өзі басқару – халық тікелей жүзеге асыратын, сондай-ақ мәслихаттар

және басқа да жергілікті өзін-өзі басқару органдары арқылы жүзеге асырылатын осы Заңда, өзге де нормативтік құқықтық актілерде айқындалған тәртіппен жергілікті маңызы бар мәселелерді өзінің жауапкершілігімен дербес шешуге бағытталған қызмет; — жергілікті өзін-өзі басқару органдары — осы Заңға сәйкес жергілікті маңызы бар мәселелерді шешу жөніндегі функциялар жүктелген органдар;

— Жергілікті өзін-өзі басқару облыс, аудан, қала, қаладағы аудан, ауылдық (селолық) округ, ауылдық (селолық) округтің құрамына кірмейтін кент пен ауыл (село) шегінде жеке жүзеге асырылады.

— Жергілікті өзін-өзі басқаруды жергілікті қоғамдастық мүшелері тікелей, сондай-ақ мәслихаттар мен басқа да жергілікті өзін-өзі басқару органдары арқылы жүзеге асырады. Облыстың, ауданның, қаланың, қаладағы ауданның, ауылдық (селолық) округтің, ауылдық (селолық) округтің құрамына кірмейтін кент пен ауылдың (селоның) әкімі мемлекеттік басқару функцияларымен қатар жергілікті өзін-өзі басқару органдарының функцияларын да жүзеге асырады.

Жергілікті өзін-өзі басқару органдарының міндеттері:

Жергілікті өзін-өзі басқару органдары өз қызметін жүзеге асыру кезінде:

— Қазақстан Республикасының Конституциясын және заңнамасын сақтауға;
— жалпымемлекеттік ішкі және сыртқы саясатқа, оның ішінде қаржылық және инвестициялық саясатқа сай келмейтін шешімдердің қабылдануына жол бермеуге;

— бірыңғай еңбек нарығын, капиталды қалыптастыруға, тауарлар мен қызметтерді еркін алмасуға, Қазақстан Республикасының бірыңғай мәдени және ақпараттық кеңістігінің қалыптасуы мен дамуына кедергі келтіретін шешімдердің қабылдануына жол бермеуге;

— Қазақстан Республикасының ұлттық қауіпсіздігін қамтамасыз етуде Қазақстан Республикасының мүдделерін сақтауға;

— қызметтің қоғамдық маңызы бар салаларында белгіленген жалпымемлекеттік стандарттарды сақтауға;

— жергілікті қоғамдастық мүшелерінің құқықтары мен заңды мүдделерінің сақталуын қамтамасыз етуге;

— өз қызметін жүзеге асыру кезінде жариялылық пен ашықтық, қоғамдық пікірді ескеру принциптерін ұстануға, жергілікті қоғамдастық мүшелерінің жергілікті өзін-өзі басқару органдарының отырыстарына еркін қатысу мүмкіндігін қамтамасыз етуге;

— жергілікті қоғамдастық мүшелерінің жергілікті маңызы бар мәселелерді шешуге қатысуын қамтамасыз етуге міндетті.

Мемлекеттік органдардың жергілікті өзін-өзі басқару органдарымен өзара қарым-қатынасы:

Мемлекеттік органдар жергілікті өзін-өзі басқаруды қалыптастыру және дамыту үшін қажетті құқықтық, ұйымдастырушылық және өзге де жағдайлар жасайды, жергілікті өзін-өзі басқару органдарының қызметін әдістемелік және ақпараттық қамтамасыз етуді қоса алғанда, Қазақстан Республикасының заңнамалық актілеріне және өзге де нормативтік құқықтық актілерге сәйкес халықтың жергілікті өзін-өзі басқару құқығын жүзеге асыруына жәрдемдеседі. Жергілікті өзін-өзі басқару органдары Қазақстан Республикасының заңдарына сәйкес жергілікті қоғамдастық халқының алдында жауапты болады.

Пайдаланылған әдебиеттер:

1. XXI ғасырдың басқару парадигмасы: ЖОО арналған оқу құралы / В. Н. Иванов, А. В. Иванов, А. О. Доронин. Т. 1. -М.: МГИУ, 2019. 178 б. ISBN 5-472-01281-3, 5-27600282-7
2. "Мемлекеттік қызмет туралы" Қазақстан Республикасының 1999 жылғы 23 шілдедегі №453-І Заңы 2003 жылғы 11 наурыздағы № 1393-ІІ ҚРЗ өзгерістерімен және толықтыруларымен, 2005 жылғы 8 шілдедегі №75 өзгерістерімен және толықтыруларымен

3. Қазақстан Республикасының 2020 жылға дейінгі стратегиялық даму жоспары – ҚР Президентінің 2010 жылғы 1 ақпандағы №922 Жарлығымен бекітілген
4. «Қолжетімді тұрғын үй - 2020» бағдарламасы – ҚР Үкіметінің 2012 жылғы 21 маусымдағы №821 қаулысымен бекітілген
5. 2011 – 2015 жылдарға арналған «Салауатты Қазақстан» мемлекеттік бағдарламасы ҚР Президентінің 29 қараша 2010 жылғы №1113 Жарлығы бойынша бекітілген
6. «Жұмыспен қамту - 2020» бағдарламасы – ҚР Үкіметінің 2011 жылғы 31 наурызындағы №316 қаулысымен бекітілген
7. «Бизнестің жол картасы - 2020» бағдарламасы ҚР Үкіметінің 2010 жылғы 13 сәуір №301 қаулысымен бекітілген
8. ҚР ҰИИД 2010 – 2014 жылдарға арналған мемлекеттік бағдарламасы – ҚР Президентінің 2010 жылғы 19 наурыздағы №958 жарлығымен бекітілген
9. ҚР білім беруді дамытудың 2011 – 2020 жылдарға арналған мемлекеттік бағдарламасы – ҚР Президентінің 2010 жылғы 7 желтоқсанындағы №1118 жарлығымен бекітілген
10. ҚР 2020 жылға дейінгі әлеуметтік-экономикалық даму стратегиясы – ҚР Президентінің 2010 жылғы 1 ақпандағы №922 жарлығымен бекітілген

МЕСТНОЕ ГОСУДАРСТВЕННОЕ УПРАВЛЕНИЕ В РЕСПУБЛИКЕ КАЗАХСТАН

Аннотация

В современных условиях государственное управление, имеющее своей главной задачей обеспечение согласованной, упорядоченной деятельности всех частей, составляющих нашу общественную организацию, представляет собой механизм исполнительной власти - одной из отраслей единой государственной власти. Этот механизм есть государственная администрация, практически реализующая исполнительную власть акиматами, в масштабе всей Республики Казахстан. В Конституции Республики Казахстан закреплены основные принципы организации и деятельности местного управления. Исполнительные органы практически администрируют, т.е. управляют экономической, социально-культурной и административно - политической сферами жизни, обеспечивая при этом исполнение, т.е. проведение в жизнь требований казахстанского законодательства.

Ключевые слова: Местное государственное управление, товар, политика.

LOCAL PUBLIC ADMINISTRATION IN THE REPUBLIC OF KAZAKHSTAN

Annotation

Local public administration in the Republic of Kazakhstan consists of local representative and local executive bodies. It is an integral part of the state and is guided by the principles of a single public service for the Republic. Therefore, local public administration is a derivative of state power. This does not mean that local government generally does not take into account local specifics and does not solve local problems. The state control over the locality in the Republic of Kazakhstan is a special part of the state mechanism and acquires a certain independence. But independence is expressed in local representative bodies and local executive bodies in terms of organization and competence.

Keywords: Local Government, product, policy.

МРНТИ 06.56.25

Исатай И.¹, Калденова Г.С.², Иманбаева З.О.³

^{1,2,3}Баишев университеті, Қазақстан, Ақтөбе
kaldenova@mail.ru

ШАҒЫН БИЗНЕСТІ ДАМУ ШАРАЛАРЫ

Аңдатпа

Мақалада шағын және орта бизнесті қолдау, оны ынталандыру және дамыту мәселелері қарастырылған. Шағын және орта бизнес — мемлекеттің тұрақты экономикалық өсуін қамтамасыз ету оның жай-күйі мен даму деңгейіне байланысты болатын негізгі буын.

Шағын және орта бизнесті дамыту – кез келген ел экономикасының негізі. Дамыған шағын және орта кәсіпкерліксіз мемлекеттердің макроэкономикалық жағдайының тұрақтылығы туралы айту қиын. Осының салдарынан, тәуелсіздік таңында шағын және орта бизнес Қазақстанда экономиканың маңызды секторы ретінде айқындалды. Шағын және орта бизнесті жан-жақты қолдау әрқашан мемлекеттік саясаттың басымдығы болып табылады.

Қысқартылған сөздер: шағын және орта бизнес, жол картасы, микробизнес, субсидия, пандемия, банк секторы, қаржылық институт.

Шағын және орта кәсіпкерлік немесе бизнес – бүгінгі өркениетті дүниежүзілік экономикалық даму жүйесіндегі болашағы күмән келтірмейтін салалардың бірі болып саналады. Нақты сектор және сауда кәсіпорындары мен компаниялары Қазақстан экономикасының дамуына, өсуіне, ұлттық табыс, жалпы ішкі өнім, жалпы ұлттық өнім, жұмыспен қамтылу дәрежесі және тағы да басқа көрсеткіштердің артуына тікелей әсер етеді.

Кейінгі жылдары елімізде шағын және орта кәсіпкерлікті дамытуға көбірек көңіл бөліне бастады. Шағын бизнестің дамуының бірден бір көзі банктік несиелер болып табылады.

Экономиканың нақты секторын және де сауда фирмаларын коммерциялық банктердің несиелеуі – ұлттық экономиканың өсуіне олардың қосқан үлесі, басқа жағынан қарағанда банктердің атқаратын өзінің қызметтері қаржылық сектордың, яғни экономиканың ажырамас бөлігі. Олардың дамуы мемлекеттің, экономика агенттерінің шаруашылық өмірі үшін пайдалы, әрі тиімді.

Бүгінгі таңда капиталды жұмсау бәсекесінің артуы көрініс табады. Отандық банктер қарыз алушылар үшін несиелерді алуды жеңілдеті бастады, несиелер беру процесі ықшамдалып, пайыздық ставкалардың төмендеу тенденциясы байқалуда. Сонымен қатар коммерциялық банктер ұзақ мерзімді несиелер бөліп отыр. Өйткені әдеттегі қысқа мерзімді, айналым капиталының толықтыру мақсатына бөлінген несиелер несиелік портфелінің көлемінің ауытқуына әсерін тигізеді.

Банктер өздерінің ішкі несиелік саясаттарына сай несиелік талдаудың әдістемесін жасап, оны маркетингтік жоспарға сәйкес несиелендіретін салалардағы кәсіпорындардың несиелік қабілеттіліктерін анықтауда қолдануы қажет.

Нақты жоба бойынша банктердің шағын бизнесті несиелеуге дайындығы, несиелеу механизмінің өзекті проблемаларына әлемдік тәжірибеде кеңінен қолданылатын әдістемелік нұсқауларын құрастырды. Банктердің шағын бизнеске несиелер ұсынуының тиімділігін арттыру, ынталылығын көтермелеу, Қазақстан экономикасының жағдайына сәйкестендіру механизмін жетілдіру бүгінгі күннің талабы.

Банк саласы Қазақстан Республикасы экономикасының дамушы саласының бірі болып табылады. Бүгінгі күні шағын және орта бизнесті дамыту үшін мемлекет тарапынан түрлі жаңа қадамдар жасалынууда. Шағын және орта бизнестің жоғары деңгейде қызмет етуін

ұйымдастыру үшін конструктивтік бизнес-идея, тиімді басқару (менеджмент) және қаржының жеткілікті болуы шартты жағдай.

Осыған байланысты кейбір кәсіпкерлерде өз бизнесін ұйымдастыруына қажетті қаражаттың жетіспеушілік мәселесі туындап отыр. Әлемдік тәжірибеде мұндай мәселелер әр түрлі жолдармен шешіледі. Сондықтан, ақшалай қаражаттарға иелік ететін инвестициялық қорлар, банктер, мемлекет тәуекелге бел буып, жаңадан іс ұйымдастырушы кәсіпкерлермен біріге отырып, олардың тауарларды өндіру мен қызмет көрсетулерін қаржыландыруы керек. Бұл тұрғыда жеке инвесторлар үшін жоғары табыс алу мүмкіндігі тұрса, ал мемлекет үшін жұмыссыздық мәселесі шешіледі немесе жобаның әлеуметтік мәнін арттырудың мүмкіндігі туындайды.

Сондықтан, халық шаруашылығы саласындағы банк жүйесінің мемлекеттің әлеуметтік-экономикалық дамуын қамтамасыз етудегі алатын орны ерекше.

Қазақстандағы кәсіпкерлікті кешенді қолдаудың тиімді, әрі қажетті құралдарының бірі болып 2025 жылға дейін созылған «Бизнестің жол картасы — 2025» Мемлекеттік бағдарламасы табылады.

Бағдарлама мақсаты — қазіргі жұмыс орындарын сақтап қалу және жаңаларын құру, өңірлік кәсіпкерліктің ел экономикасының шикізаттық емес салаларындағы тұрақты әрі теңгерімді өсімін қамтамасыз ету.

Өткен жылы кәсіпкерлікті қолдау мақсатымен Үкіметтің «Қарапайым заттар экономикасы» басым жобаларды несиелендіру Бағдарламасы жүзеге асырылып, бірқатар өзге мемлекеттік бағдарламалар жетілдірілді.

Ол бағдарламаларды жүзеге асыру аясында «Даму» кәсіпкерлікті дамыту қоры» АҚ мемлекеттік қолдау шараларының негізгі қаржылық операторларының бірі ретінде әрекет етеді.

2019 жылы бизнесті құру және жүргізу жағдайларын жақсартуға және қазақстандықтардың кәсіпкерлік әлеуетін дамытуға көп көңіл бөлінді. Әлемдік экономиканың қазіргі даму кезеңінде шағын және орта бизнес тиімді өсудің және жаңа тұрақты жұмыс орындарын құрудың негізі болып табылады, оның нәтижесі халықтың әлауқатын мультипликациялық жақсартуға әсер етеді.

Қор микро-, шағын және орта бизнеске мемлекеттік қолдау көрсететін негізгі ұлттық даму институты болып табылады. Қор 4 негізгі құралды ұсынады:

1. жеңілдікпен несие беру;
2. сыйақы мөлшерлемесін субсидиялау;
3. несиелерді кепілдендіру;
4. онлайн оқыту және клиенттерді қаржы институттарына дейін сүйемелдеу.

Аталған қаржы құралдарын қолдана отырып Қор 5,3 трлн теңге несиелер сомасына 85 мың жобаға қолдау көрсетті.

2019 жылы барлық бағдарламалар бойынша сыйақы мөлшерлемесіне субсидиялауды алған жобалар саны 2 647 белгісіне дейін жетті, бұл 2018 жылмен салыстырғанда 87 %-ға өсіп, 269,8 млрд теңге несиелер сомасын құрады. Сондай-ақ несиелер сомасы 36 %-ға жоғарылады. Жалпы, сыйақы мөлшерлемесін субсидиялау бойынша барлығы 2,8 трлн теңгеге 15,5 мың жобаға қолдау көрсетілді.

2019 жылы барлық кепілдендіру бағдарламалары бойынша жобалар саны 2018 жылмен салыстырғанда 38 %-ға өсіп, 2 674-ке жетті. Несиелер сомасы 102,7 млрд теңгені құрады, ал кепілдіктер сомасы 40,4 млрд теңгеге жетті. Жалпы алғанда, кепілдендіру құралы бойынша бағдарламаны іске асыру кезеңінің ішінде 302 млрд теңгеге 8,6 мың жобаға қолдау көрсетілді.

2019 жылдың ішіндегі Ақтөбе облысының ШОК секторындағы негізгі өзгерістер:

- ✓ Тіркелген ШОК субъектілерінің саны 4,3% жоғарылады, әрекеттегі ШОК субъектілерінің саны 8,6 % көбейді. Олардың үлесі 82,7%-дан 86,1%-ға дейін артты.
- ✓ Салалық құрылымда сауда субъектілері (35,0%), қызмет көрсету субъектілері (35,0%) және ауыл шаруашылығы субъектілері (12,0%) басым.
- ✓ ШОК-те жұмыс істейтін халық саны 7,4% жоғарылады. Жалпы жұмыспен қамтылған санындағы ШОК-те жұмыс істейтіндердің үлесі 33,3%-дан 35,8%-ға дейін өсті.
- ✓ ШОК субъектілерінің өнім шығаруы (салыстырмалы бағамен) 0,8% жоғарылады.
- ✓ ӨЖӨ құрамындағы ШОК ЖҚК үлесі 19,7%-дан 20,5%-ға дейін артты.
- ✓ Шағын кәсіпорындардың КТС бойынша шығындары 59,2% азайды. Барлық кәсіпорындардың КТС бойынша жалпы шығындарындағы үлесі 11,2%-дан 4,3%-ға дейін төмендеді.
- ✓ Шағын кәсіпкерлікке кредиттер портфелі 6,9 % азайды. Оның экономикаға кредиттердің жалпы портфеліндегі үлесі 18,1 %-дан 14,6 %-ға дейін төмендеді.

Қазақстан Үкіметі қабылдаған 2020 жылдың соңына дейін экономикалық өсуді қалпына келтірудің кешенді жоспарында 164 шара бар, олар осы жылдың ішінде ЖІӨ серпінін қалпына келтіруді қамтамасыз етуге және экономиканы сапалы трансформациялау үшін жағдай жасауға тиіс.

Бұл жұмыстың маңызды бағыты микро, шағын және орта кәсіпкерлікті (МШОК) қолдау болып табылады, ол елдің ЖІӨ-нің 31,7% - ын береді. Бәйтерек "холдингінің еншілес ұйымы "Даму" КӘСІПкерлікті дамыту қоры" АҚ пандемия салдарын еңсеру кезеңінде МШОК-тың қолдауымен негізгі рөл атқарады.

Бизнесті қолдау мақсатында Үкімет дағдарысқа қарсы шаралар пакетін және экономикалық өсуді қалпына келтіру бойынша Кешенді жоспарды бекітті, оны іске асыру шеңберінде "Даму" Қоры мемлекеттік қолдау шараларының операторы ретінде бірнеше бағытта іске қосылды.

Біріншіден, бұл "БЖК-2025" бизнесті қолдау бағдарламасына бекітілген өзгерістерге сәйкес ағымдағы жылдың 1 желтоқсанына дейін банктерге өтінім берген экономиканың неғұрлым зардап шеккен секторларындағы кәсіпкерлерді қолдау. Осы қолдау шарасын пайдаланатын компаниялар мен кәсіпорындардың қатарында бөлшек сауда, қонақ үй бизнесі саласында жұмыс істейтін ШОБ субъектілері, туристік агенттіктер, кинотеатрлар, фитнес - орталықтар, көлікке техникалық қызмет көрсету және жөндеу, мектепке дейінгі және бастауыш білім беру және басқалары бар, барлығы 29 сала бар. Бұл кәсіпкерлердің осы санаты үшін несие жүктемесінің айтарлықтай төмендеуі. Осы мемлекеттік қолдау шарасы субсидиялау кезеңінде 2020 жылғы 16 наурыздан бастап 2021 жылғы 15 наурызға дейін көзделген, қолдау шарттарына сәйкес кәсіпкер номиналды сыйақы мөлшерлемесінің 6% - ын төлейтін болады, ал кредит/лизингтік мәміле бойынша номиналды сыйақы мөлшерлемесі мен кәсіпкер төлейтін мөлшерлеме арасындағы айырманы мемлекет қаржы агенті - "Даму"Қоры арқылы төлейтін болады. Қорға 8 795 өтінім келіп түсті, олар бойынша кредиттік портфель 750 млрд теңгені құрады, 4870 өтінім бойынша 4,4 млрд теңге субсидия аударылды.

Екіншіден, мемлекеттік қолдау бағдарламаларына енгізілген елеулі өзгерістерді атап өткен жөн. Осылайша, мысалы, субсидиялау құралын 6% деңгейінде қолдануды ескере отырып, қарыз алушыға түпкілікті мөлшерлеме біріздендірілді, сондай-ақ секторлар бойынша қолдауды шектеу алып тасталды.

Үшіншіден, микробизнеске арналған жаңа бағдарлама іске қосылды. Өздеріңіз білетіндей, микробизнес пандемияның теріс әсеріне тап болды. Бүгінде ол кепілсіз 20 миллионға дейін және 5 миллион теңгеге дейін қарыздарға, 6% - бен пайыздық мөлшерлемені ішінара субсидиялаумен, кредит сомасының 85% - ы Қорының кепілдігімен қол жеткізе алады. Бұл ретте, мысалы, ол алынған ақшаның төрттен бір бөлігін айналым

қаражатын толықтыруға бағыттай алады, ал қалған соманы инвестициялық мақсаттарға бағыттай алады. Екі жағдайда да "Даму" Қоры қарыз сомасының 85% мөлшерінде кепілдік береді. Айналым қаражатын толықтыруға субсидиялар 2 жылға дейінгі, ал инвестициялық мақсаттарға – 3 жылға дейінгі мерзімге беріледі.

Микробизнеске арналған жаңа бағдарлама кәсіпкерлерге портфельдік субсидиялау мен кепілдендірудің артықшылықтарын пайдалануға мүмкіндік береді, онда кредиттер беруге арналған өтінімдерді қарау кезеңдері мен мерзімдері қысқартылған, бұл кәсіпкерлер мен олардың бизнесі үшін аса маңызды.

Пайдаланылған әдебиеттер тізімі

1. Ашатуй М.А. Малый и средний бизнес испытывает влияние мирового кризиса. — [ЭР]. Режим доступа: rus.azattyq.org/info
2. www.damu.kz
3. www.nationalbank.kz
4. https://www.inform.kz/ru/kak-v-kazhstane-podderzhivayut-malyi-i-sredniy-biznes-vo-vremya-pandemii_a3694302

МЕРЫ РАЗВИТИЯ МАЛОГО БИЗНЕСА

Аннотация

В статье рассмотрены вопросы поддержки малого и среднего бизнеса, его *стимулирование и развитие*. Малый и средний бизнес — основополагающее звено, от состояния и уровня развития которого зависит обеспечение устойчивого экономического роста государства.

Развитие малого и среднего бизнеса – основа экономики любой страны. Без развитого малого и среднего предпринимательства сложно говорить о стабильности макроэкономической ситуации государств. Вследствие этого, еще на заре независимости малый и средний бизнес был определен в Казахстане как важнейший сектор экономики. Всесторонняя поддержка малого и среднего бизнеса всегда была приоритетом государственной политики.

Ключевые слова: малый и средний бизнес, дорожная карта, микробизнес, субсидия, пандемия, банковский сектор, финансовый институт.

SMALL BUSINESS DEVELOPMENT MEASURES

Annotation

The article deals with the issues of support for small and medium-sized businesses, their stimulation and development. Small and medium-sized businesses are a fundamental link, on the state and level of development of which the provision of sustainable economic growth of the state depends.

The development of small and medium-sized businesses is the basis of the economy of any country. Without a developed small and medium-sized business, it is difficult to talk about the stability of the macroeconomic situation of States. As a result, even at the dawn of independence, small and medium-sized businesses were identified in Kazakhstan as the most important sector of the economy. Comprehensive support for small and medium-sized businesses has always been a priority of state policy.

Keywords: small and medium-sized businesses, road map, microbusiness, subsidy, pandemic, banking sector, financial institution.

МРНТИ 06.01

АЙМАҚТЫҚ БАҒДАРЛАМАЛАРДЫ ЖҮЗЕГЕ АСЫРУ ЖОЛДАРЫН ЖЕТІЛДІРУ

Хамит Д.¹, Ғ.М.Мүсіров²
^{1,2}Баишев университеті, Қазақстан, Ақтөбе

Аңдатпа

Аталмыш мақалада аймақтың бағдарламаларды жүзеге асыру жолдары, аймақтық бағдарламаларды іске асырудың мақсаты мен міндеттері қарастырылған. Сонымен қатар аймақ экономикасын басқару тиімділігін қамтамасыз ету және аймақтық проблемалардың ерекшелігі аймақтық бағдарламалардың тиімділігін айтарлықтай арттыруға ықпалын тигізетін бірқатар шарттар сипатталған.

Қілт сөздер: аймақ, әлеуметтік-экономикалық даму, аймақтық экономика, аймақтық бағдарлама, аймақтық проблема, аймақтарды басқару, өзін-өзі басқару

ҚР «Қазақстан Республикасының әкімшілік-территориялық құрылымы туралы» заңына сәйкес «аймақ – республика қажеттілігіне құрылған және басқарылатын бірнеше қоныстанған пункттер қосылған республика территориясының бір бөлігі. Республикалық әкімшілік-территориялық құрылымының негізгі буындары ретінде облыс, аудан және ауылдық округ аймақ болып келеді.

Аймақ экономикасын басқару тиімділігін қамтамасыз ету – аумақтардың әлеуметтік-экономикалық дамуын мемлекеттік және нарықтық реттеу бойынша сәйкес механизмдерді қалыптастыру мен шаралардың тұтас кешенін қабылдауды талап ететін шешілуі күрделі проблемалардың бірі болып табылады. Аймақтық проблемалардың ерекшелігі – оларды шешу үшін әртүрлі деңгейдегі мемлекеттік билік органдарының да, жеке кәсіпорындар мен ұйымдардың да, сондай-ақ жергілікті өзін-өзі басқару органдарының да қатысуы талап етіледі. Осымен байланысты аймақ экономикасын басқару механизмін жетілдіруді өзара байланысты және бірін-бірі өзара толықтыратын үш бағытта жүргізу көзделеді:

біріншісі – макродеңгейде аймақ экономикасын басқару механизмін одан әрі жетілдіру; екіншісі – мезодеңгейде тиімді аймақтық менеджмент механизмін қалыптастыру; үшіншісі – жергілікті өзін-өзі басқару әдістерін жетілдіру.

Аймақ экономикасын басқару механизмін бұлай шектеу, әрине, өзін-өзі ақтайды. Өйткені аймақ экономикасын басқару механизмінің негізінде барлық аумақтарға өмір сүру мен еңбек етудің тең жағдайларына жету үшін тең мүмкіндіктер беру және әрі қарай олардың әлеуметтік-экономикалық даму деңгейлерін теңестіру жатса, ал аймақтық менеджмент пен жергілікті өзін-өзі басқару механизмі тұрақты экономикалық өсуді қамтамасыз ету мен бүкіл халықтың тұрмыс жағдайын көтеру үшін аймақтың ішкі әлеуетін және тартылған сыртқы ресурстарды барынша пайдалануға бағытталады.

Бірінші бағыт жөнінде айтар болсақ, макродеңгейде аймақ экономикасын басқару механизмін жасақтау мен дамытуға әрект жасалынды. Оған дәлел – Қазақстан Республикасы аймақтарды дамытудың жалпыбағдарламалық саясатының тұжырымдамасы және оны жаңартуға жасалынған әрекеттер, Қазақстан Республикасы өндіргіш күштерінің даму және орналасу Тұжырымдамасы мен Схемасы, мемлекеттік билік органдары тарапынан бюджетаралық қатынастарды жетілдіруге қатысты үнемі шаралар қабылданып жатқанын айғақтайды [1].

Нарықтық реформалардың жүргізілуі мен аймақтар арасындағы сараланудың күшеюі олардың біразының экономикалық өсу мен дамуға өзінше қабілетті екендігін көрсетті, соған орай аймақты басқару механизмі мемлекеттің, аймақтардың, әр түрлі меншік субъектілері

мен барлық халықтық мүдделерін ұштастыра отырып, барлық аймақтардың проблемаларын шешуге бағытталуы тиіс.

Сонымен, аймақ дамуын басқару механизмінің әрекет етуінің негізгі міндеттеріне кіретіндер:

- Қазақстан Республикасының экономикалық, әлеуметтік, шаруашылық-құқықтық кеңістігінің тұтастығын сақтау;
- аймақтардың әлеуметтік-экономикалық теңсіздігін қысқарту және біртіндеп жою;
- аймақтардың әлеуметтік-экономикалық дамуын ғылыми-техникалық прогресстің қазіргі тараптарына сәйкестендіру;
- барлық аймақтарда табиғатты ұтымды пайдалану мен адамдардың өмір сүру ортасын сақтауды қамтамасыз ету;
- мемлекеттің унитарлық құрылымымен анықталған өкілеттіліктер шегінде аймақтардың дербестігін қамтамасыз ету.

Түптеп келгенде, аймақты басқарудың бүкіл механизмі барлық аймақтардың күшін біріктіре отырып, елдің тұрақты экономикалық дамуы негізінде республика халқының әлауқатын көтеруге бағытталады. Демек, бұл механизм тұратын аумағына байланыссыз өмір сүрудің белгілі бір сапасына кепілдік беретін теңдестірілген аймақтық дамуды қамтамасыз етуі тиіс, яғни, халық табысындағы, жұмыссыздық деңгейіндегі, әлеуметтік инфрақұрылымдағы, көлік желісіндегі, қоршаған ортаның жағдайындағы және т.б. аймақаралық айырмашылықтарды теңестіруді көздеуі қажет.

Аймақтар дамуын басқару жүйесін желілдіру үшін, ең алдымен, республикалық, облыстық және жергілікті деңгейлердегі билік органдарының бірлесіп әрекет ету мәселесін шешу керек. Жүзеге асқан жағдайда орталық пен аймақтар тарасындағы қалыптасқан өзара қарым-қатынастардың тиімділігін айтарлықтай арттыруға ықпалын тигізетін бірқатар шарттар бар [2].

Бірінші және негізгі шарт – Қазақстан Республикасының аймақтары өздерінің табиғи, экономикалық, ғылыми-техникалық және әлеуметтік әлеуеті жағынан әр түрлі болғандықтан, орталық тарапынан аймақтарды басқаруға сараланған көзқарас қажет.

Екінші шарт – қатынасқа түсуші субъектілердің арасындағы экономикалық өкілеттіктерді айқын бөлу, бұл, ең алдымен, орталық пен аймақтардың бюджеттік өкілеттіліктер, салықтық міндеттемелер және әлеуметтік мәселелер аясындағы құзыреттерін шектеуге қатысты.

Үшінші шарт – аймақтардың экономикалық еркіндігін кеңейту, бірақ, ол аймақтық саясаттың толықтай ырықтандырылу нысанына енбеу керек.

Енді мемлекеттік экономикалық бағдарламалау негізінде жататын маңызды ұғымдарды қарастырайық. Олар экономикалық проблемаларды жою, басу, жұмсарту мақсаттарына бағытталған басқару органдарымен өзара байланысты бағдарламалық жүйелер өндіру және өткізу (қатысушыларды, орындаушыларды тартумен) арқылы шешу тәсілі болып табылады.

Бағдарламалық-мақсаттық әдіс формуласын ең қысқа түрде «мақсаттар – жолдар – құралдар – орындалуды ұйымдастыру» логикалық тізім түрінде ұсынуға болады.

Қазіргі уақытта аймақ бастықтарының көпшілігі өз аумағының әлеуметтік-экономикалық даму стратегияларын өңдеу қажеттілігін түсінуіне келді. Әдетте, аймақтың әлеуметтік-экономикалық даму бағдарламасын бастап жасаушы әкімшілік болып табылады, ал бағдарламаны таныстырушы құжат құрылымы мемлекет деңгейіне лайықты құжаттардың құрылымымен сәйкес келеді. Аймақтық бағдарламаның мақсаттары экономиканың ірі бағыттары мен бұтақтарына мақсат болып декомпозицияланады, олардың орындалуы аймақ әкімшілігінің сәйкес құрылымдық бөлімшелеріне жүктеледі. Соның өзінде тек екі субъекті ғана назарға қабылданады: әкімшілік және мемлекеттің өзі.

Бағдарлама мақсаттары жиірек әкімшілік хабардарлық деңгейінен асып кетеді, бірақ, олар мемлекет деңгейінде іске асырылуы мүмкін. Бірақ бір факт еленбейді – заңға сүйінген мемлекетте шаруашылық етуші субъекті ретіндегі мемлекеттің хабардарлық деңгейіне де шек қойылған. Сонымен қатар, көп жағдайда бұл бағдарламалардағы аймақтық әкімшіліктің ұсынулары олардың болашақ туралы көзқарасын қарстырады. Жоғарғы деңгейден қосымша қорлар алу үмітінде өз мақсаттарын өкімет органдарының мақсаттарымен сәйкестендіреді. Бұл жағдайлар осы құжаттың пайда болуына әкелді. Негізгі мақсаттары төмендегі суретте келтірілген.

Сипатталған бағдарлама құрастыру әдісі өмірге бейімді аймақтық бағдарламаларды өңдеу және жасауға лайық әлемде танымал факторларды назарға қабылдамайды:

- бағдарлама бастаушысынан тәуелсіз, оның табысы маңызды серіктердің тең құқылығына және өзара толықтырылуына негізделеді, олардың келісу деңгейімен және мінез-құлығымен, сонымен қатар олардың мүмкіншіліктерімен толық анықталады;

- даму стратегиялық бағыттарының таңдауы аумақтың жалпы проблемаларын шешуден емес, капитализациялауға болатын, аймақтың бәсеке артықшылықтарынан шығарылады;

- аймақтық бағдарлама – бұл мақсаттардың және олардың орындауына арналған инвестициялық жобалардың жиынтығы емес, мақсаттық шаралардың жоспары [3].

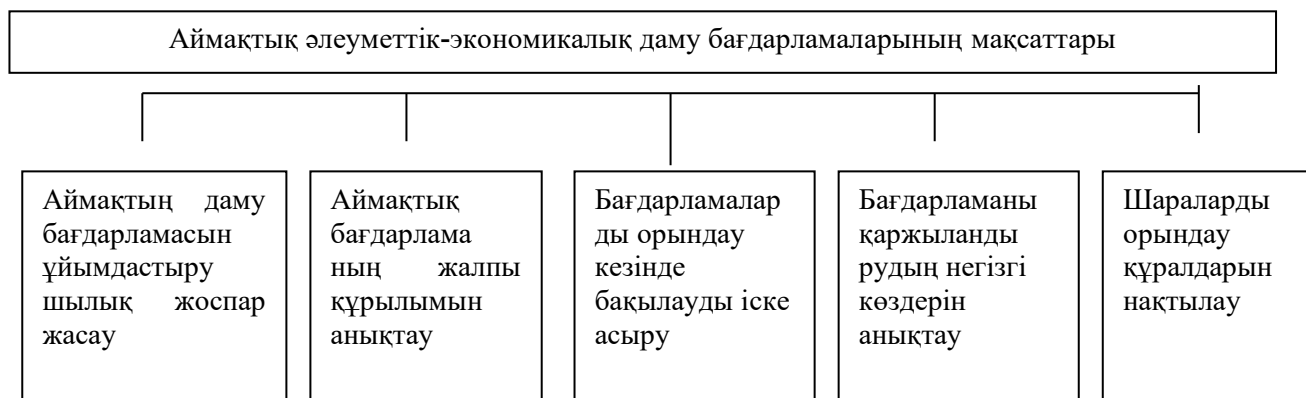

СУРЕТ 1. Аймақтық әлеуметтік-экономикалық даму бағдарламаларының мақсаттары

Бағдарламалық-мақсаттық жоспарлауға және басқаруға келесі мінездемелер тән:

- мәселенің шешімін табу үшін жету керек мақсаттарды айқын көру және жүйеге келтіру, оларды «мақсаттар ағашы» түрінде ұсыну;

- жүйелік ұйымдастырушы мақсаттар жиынтығынан мақсатты жүзеге асыру әрекеті, оларды өткізу проблеманың әлсіреуіне немесе алынуына әкелетін шаралар жүйесіне көшу;

- берілген мерзімде бағдарламалық шаралардың жүзеге асыруына арналған құралдарды, қорларды және қорлардың түсу көзін құру;

басқарудың ұйымдастырушылық-экономикалық механизмдерін айқындалған іс-әрекетті орындаумен, олардың орындалуын басқару органдарының жағынан бақылау және қамтамасыз етумен іске қосу.

Жалпы алғанда осы жасақталған құжаттар негізінен жекелеген аймақтардың әлеуметтік-экономикалық даму деңгейіндегі ауытқуларды қысқартуға, сонымен қатар өнеркәсіптік өндірісті қайта құруға, оны әртараптандыруға, ауыл шаруашылығын көтеруге, ауылдық аудандардың дамуына ықпал етуге, жұмыссыздыққа қарсы күреске және әлеуметтік инфрақұрылымның дамуына көмек көрсетуге, дағдарысты аймақтар мен экологиялық қолайсыз аймақтарды қолдануға бағытталған макродеңгейде аймақ дамуын басқару

механизмін қалыптастырудың негізгі тәсілдерін анықтайды. Дегенмен, осы уақытқа дейін бұл механизм жан-жақты жасақталды деуге болмайды. Сондықтан да оның міндеттерін, әрекет ету бағыттары мен жекелеген құралдарын әлі де нақтылау қажет.

Пайдаланылған әдебиеттер тізімі:

1. Смағұлова Г.С. «Аймақтық экономиканы басқару мәселелері: оқу құралы», Алматы «Экономика», 2016 ж
2. Кемел М. «Проблемы развития местного государственного управления и самоуправления на современном этапе» Астана, 2011
3. Айтаханов Е. Қазақстан Республикасының аймақтық дамуының жоспарлау процесстерін басқару проблемалары /Е. Айтаханов //Вестник, Эль-Фараби ат.КазГУ. Сер. экон. - 2016. - №2(30).

УЛУЧШЕНИЕ СПОСОБОВ РЕАЛИЗАЦИИ РЕГИОНАЛЬНЫХ ПРОГРАММ

Аннотация

В данной статье рассмотрены пути реализации региональных программ, цели и задачи реализации региональных программ. В то же время описан ряд условий, способствующих существенному повышению эффективности региональных программ обеспечения эффективности управления экономикой региона и специфики региональных проблем.

Ключевые слова: регион, социально-экономическое развитие, региональная экономика, региональная программа, региональная проблема, управление регионами, самоуправление

IMPROVING WAYS TO IMPLEMENT REGIONAL PROGRAMS

Annotation

This article discusses the ways of implementing regional programs, the goals and objectives of implementing regional programs. At the same time, a number of conditions that contribute to a significant increase in the effectiveness of regional programs to ensure the effectiveness of regional economic management and the specifics of regional problems are described

Keywords: region, socio-economic development, regional economy, regional program, regional problem, regional management, self-government

МРНТИ 06.01

ҰЛТТЫҚ БАНКТИҢ 2020 ЖЫЛҒЫ АҚША-КРЕДИТ САЯСАТЫ

Дарибаева А.А.¹, Ғ.М.Мүсіров²
^{1,2}Баишев университеті, Қазақстан, Ақтөбе

Андатпа

Мақалада ҚР ҰБ 2020 жылдағы жүргізген ақша-кредит саясатына шолу жасалады, соның ішінде экономикадағы макроэкономикалық факторлардың есебінен қалыптасқан ауытқушылықтарды базалық мөлшерлеме арқылы реттеу шараларына шағын талдау жасалады.

Қілт сөздер: ақша-кредит саясаты, Ұлттық Банк, инфляция, баға, тұтыну бағаларының индексі, базалық мөлшерлеме, инфляцияны болжамдау.

Ақша-несие саясаты – ақша айналымы мен несие жүйесі саласындағы мемлекеттік іс-шараларды жүзеге асырумен байланысты бірқатар жалпы экономикалық міндеттерді орындауға бағытталған макроэкономикалық саясаттың аса маңызды құрамдас бөлігі [1]. Қазақстан экономикасы әлі де COVID-19 пандемиясының теріс әсерінен зардап шегуде. Жалпы, коронавирустың таралуына және әлемдік шикізат нарықтарындағы бағалардың төмендеуіне байланысты сыртқы күйзелістер ҚР макроэкономикалық көрсеткіштерінің серпініне теріс әсер етті. Экономиканы қалыпқа келтіру үшін Ұлттық банкі ақша-кредит саясаты шеңберінде, теңгенің құбылмалы айырбас бағамы кезінде инфляциялық таргеттеу режиміне сәйкес жедел және үйлесімді жұмыс жүргізуі тиіс. Ал мұндай жағдайда Ұлттық банктің ақша-кредит саясатының негізгі құралы – базалық мөлшерлеме болып табылады. Енді Ұлттық банктің 2020 жылдың ақпан-қазан айларында экономикадағы ауытқушылықтарды базалық мөлшерлеме арқылы қалай реттеп отырғандығына шолу жасап көрелік (Сурет 1).

Мұнай мен жалпы энергия ресурстарына бағаның құлдырауынан кейін ҚР Ұлттық Банкі макроэкономикалық тұрақтылықты қамтамасыз етуге және Қазақстан экономикасы үшін сыртқы күйзелістердің салдарын төмендетуге бағытталған бірқатар қажетті шараларды іске қосты. Осылайша, 2020 жылғы наурызда реттеуші пайыздық дәлізді +/-1,5 пункт аралығында кеңейте отырып, базалық мөлшерлемені 12,0%-ға дейін арттыру туралы кезектен тыс шешім қабылдады. Бұл Ұлттық банктің айналымдағы ақша жиынын шектеу мақсатындағы қатаңдатылған ақша кредит саясатын қолдануы еді.

Ендігі кезекте ағымдағы жылдың сәуір айының басынан бастап елдегі экономикалық белсенділіктің айтарлықтай төмендеу қаупін ескере отырып, ҚР ҰБ ақша-кредит шарттарын біртіндеп жеңілдету процесін бастады. Осы жылдың 6-шы сәуірде пайыздық дәлізді +/-2 пунктке дейін кеңейте отырып, базалық мөлшерлемені 9,5%-ға дейін төмендету туралы шешім қабылданды.

Бұдан әрі, валюта нарығындағы қысымның әлсіреуіне және проинфляциялық тәуекелдердің төмендеуіне қарай, 2020 жылдың бірінші жартыжылдығында іскерлік белсенділіктің төмендеуімен байланысты қауіптердің бір мезгілде өсуімен ҚР ҰБ 2020 жылдың шілдесінде базалық мөлшерлемені 9% -ға дейін төмендетіп, пайыздық дәліздің + / - 1,5 пунктке дейін тарылуына жол берді [2].

Базалық мөлшерлеме бойынша соңғы шешім ағымдағы жылдың 26 қазанында қабылданды: базалық мөлшерлеме +/-1,5 пункт пайыздық дәлізімен жылдық 9,0% деңгейінде сақталды. Базалық мөлшерлеменің одан әрі төмендеуі ішкі және сыртқы нарықтарда жоғары белгісіздіктің сақталуына байланысты шектеулі болды.

Осылайша сәуір мен шілдеде базалық мөлшерлеменің төмендеуін және 2020 жылы жылдық инфляция болжамын ескере отырып, базалық мөлшерлеменің мәні нақты мәнде, яғни ағымдағы жылдың қазан айында 1,9%-ды құрады. Бұл тепе-теңдік жарияланған деңгейден 3%-3,5% төмен. Тиісінше, мұны ақша-кредит саясатының ынталандырушы бағыты деп айтуға болады.

Ұлттық банктің нәтижелі ақша-кредит саясатының арқасында ағымдағы жылдың қазан айының қорытындысы бойынша жылдық инфляция 7,1% деңгейінде қалыптасты, бұл ҚР ҰБ бағалауынан біршама төмен және ол тұтыну нарығындағы жағдайдың тұрақтандыуын білдіреді.

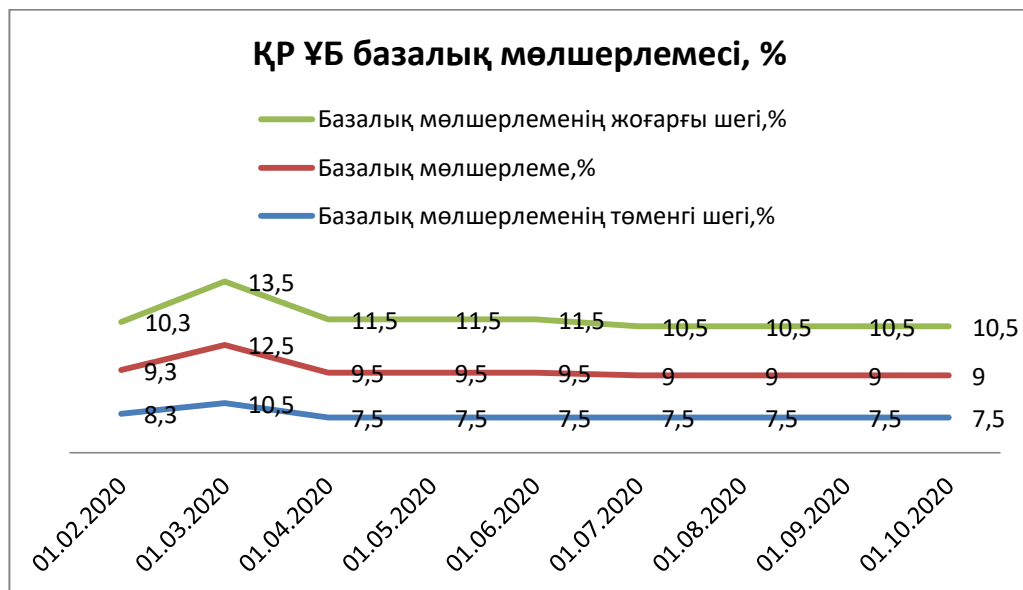

Сурет 1. ҚР ҰБ-тің 2020 жылғы базалық мөлшерлемелерінің жағдайы

Ендігі кезекте тұтыну бағаларының индексіне тоқтала өтейік. Өз кезегінде, азық-түлік және азық-түлік емес тауарлары бойынша анықталатын инфляция да бағалаудан төмен қалыптасты. Осылайша, азық-түлік тауарларына баға индексі – 105,6% болды, ал болжамды мәні – 111,5%, азық-түлік емес тауарларына – 110,7% болды, болжамды мәні – 116,7% құрады (сурет 2 және сурет 3). Инфляция динамикасы коронавирустық инфекцияның таралуы және белгілі бір тауарларға сұраныстың артуы аясында карантиндік шараларды енгізу әсерінен қалыптасты.

Азық-түлік инфляциясының құрылымында ет және нан-тоқаш өнімдері нарықтарындағы бағаның жылдық өсу қарқынының күрт баяулауы байқалды. Теңгенің номиналды бағамының әлсіреуі аясында айтарлықтай импорттық құрамдас бөлігі бар тауарлар тобына бағаның өсуі байқалады: майлар мен сұйық майлар, шай мен кофе, алкогольді ішімдіктер.

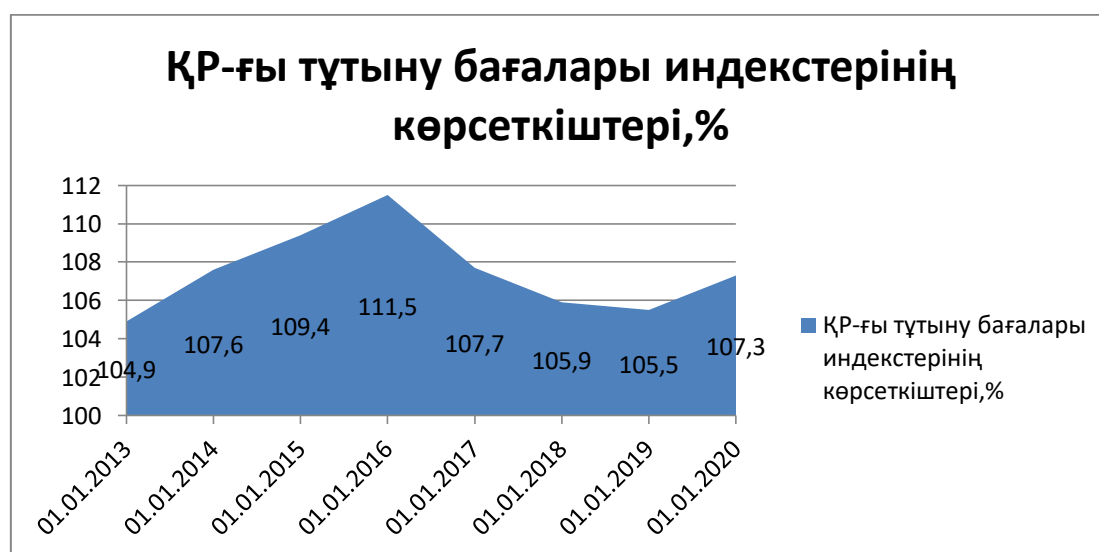

Сурет 2. ҚР-ғы тұтыну бағалары индекстерінің көрсеткіштері

Ағымдағы жылы инфляция болжамы 8%-8,5% шегінде көзделген, бұл ретте ағымдағы жағдайға және ҚР ҰБ атқарған жұмысына байланысты 2020 жылдың қорытындысы бойынша жылдық инфляция болжамды мәндерден төмен болады. Ал 2021 жылы инфляцияны нысаналы дәліздің жоғарғы шегіне қарай төмендету көзделіп отыр: 4%-6%.

Ұлттық Банктің ақша-кредит саясаты шеңберіндегі батыл және уақтылы іс-қимылы және дағдарысқа қарсы шараларды жүргізу дағдарыстың теріс салдарын жоюға мүмкіндік берді және елдегі іскерлік белсенділікті қалпына келтіруге оң әсер етті. Іскерлік белсенділік индексі 2020 жылғы қазанда 48,8 пунктке дейін ұлғайды, бұл ағымдағы жылғы ақпаннан бергі ең үздік көрсеткіш болып табылады. Өз кезегінде, экономиканы кредиттеу бір жыл ішінде 7,1% - ға, 14,3 трлн теңгеге дейін ұлғайды. Бұл өсім ҚР ҰБ тарапынан жеңілдікпен берілген кредиттер есебінен қалыптасты. Осылайша Ұлттық Банк жиынтығында жалпы сомасы 2,3 трлн теңгеге дейінгі мемлекеттік және үкіметтік бағдарламаларды қаржыландырады, бұл дағдарысқа қарсы топтаманы қаржыландырудың 50%-дан астамын құрайды және бұл бұрын-соңды болмаған жағдай.

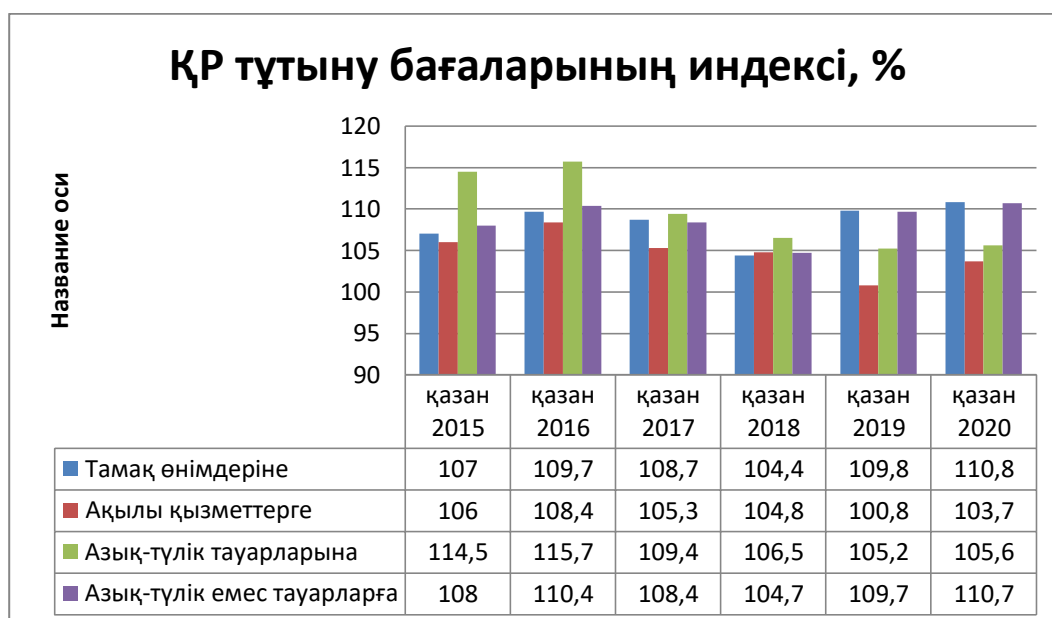

Сурет 3. ҚР-ғы тұтыну бағалары индекстерінің 2015-2020жж аралығындағы өнімдер жіктеліміндегі көрсеткіштері

Ақша-кредит саясатының осындай белсенділігі елдегі экономикада да іскерлік белсенділікті қалыптастырды, нәтижесінде, экономиканың нақты секторы оң серпінмен сипатталады.

Мәселен, ағымдағы жылдың он айының қорытындысы бойынша өңдеу өнеркәсібінде 3,2%-ға, оның ішінде тамақ өнімдері өндірісінде – 3,4%-ға, фармацевтикада – 39,7%-ға, дайын металл бұйымдары өндірісінде – 19,5%-ға, машина жасауда – 16,5%-ға (оның ішінде автомобиль жасауда – 53,6%-ға), қағаз өнімдері өндірісінде – 15%-ға, жеңіл өнеркәсіпте – 16,4%-ға өсім қамтамасыз етілді. Құрылыс көлемі 10,7%-ға, тұрғын үйді пайдалануға беру 9,7%-ға ұлғайды. Ауыл шаруашылығында 5,2%-ға тұрақты өсім қамтамасыз етілді [3].

Сонымен қатар, ХВҚ өкілдері Ұлттық Банк пен ҚР Үкіметінің коронавирустық пандемиямен күрес бойынша дағдарысқа қарсы шараларына оң баға берді. ХВҚ-ның пікірінше, COVID-19 пандемиясына және сыртқы жағдайлардың күрт нашарлауына жауап ретінде қабылданған шаралар шешуші және уақтылы болды.

ХВҚ қызметкерлерінің миссиясы уәкілетті органдар тарапынан мемлекеттік саясат шеңберінде пандемияға қарсы іс-қимыл шараларына және дағдарыстан кейінгі кезеңде олардың неғұрлым тұрақты және инклюзивті өсуге деген ұмтылысын, сондай-ақ Ұлттық банктің инфляциялық таргеттеу саясатына бейілділігін жоғары бағалады.

Пайдаланылған әдебиеттер тізімі

1. Доғалов А. Н., Досмағанбетов Н. С. Макроэкономика: экономикалық мамандықтарға арналған оқулық/ -2-бас., өңд. және толықт. – Алматы: ЖШС РПБК «Дәуір», 2012.
2. <http://elibrary.kaznu.kz/wp-content/uploads/2020/05/aptalyk>
3. Ranking.kz (www.ranking.kz)

ДЕНЕЖНО –КРЕДИТНАЯ ПОЛИТИКА НАЦИОНАЛЬНОГО БАНКА В 2020 ГОДУ

Аннотация

В статье будет дан обзор денежно-кредитной политики, проводимой НБ РК в 2020 году, в том числе проведен небольшой анализ мер регулирования колебаний, сложившихся по причине макроэкономических факторов в экономике через базовую ставку.

Ключевые слова: денежно-кредитная политика, Национальный Банк, инфляция, цена, индекс потребительских цен, базовая ставка, прогнозирование инфляции

MONETARY AND CREDIT POLICY OF THE NATIONAL BANK IN 2020

Annotation

The article will provide an overview of the monetary policy pursued by the national Bank of Kazakhstan in 2020, including a small analysis of measures to regulate fluctuations that have developed due to macroeconomic factors in the economy through the base rate.

Keywords: monetary policy, national Bank, inflation, price, consumer price index, base rate, inflation forecasting.

МРНТИ 06.01

ӘЛЕМДЕГІ ӨЗЕКТІ МӘСЕЛЕНІҢ БІРІ – ЖАСТАР ЖҰМЫССЫЗДЫҒЫ

Тлеужанов Б. ¹, Ғ.М.Мүсіров ²
^{1,2} *Баишев университеті, Қазақстан, Ақтөбе*

Аңдатпа

Мақалада әлемдегі өзекті мәселелердің бірі – жастар жұмыссыздығы туралы оны мемлекет тарапынан реттеу қажеттілігіне сипаттама жасалады, сонымен қатар, әлемнің әртүрлі елдеріндегі жастар жұмыссыздығының қалыптасу ерекшеліктері, оның көбеюі қоғамдағы әлеуметтік тұрақсыздық жағдайға соқтыратын салдарлары көрсетілген.

Қілт сөздер: жұмыссыздық, жастар жұмыссыздығы, еңбек нарығы, халықаралық еңбек ұйымы, дағдарыс, әлеуметтік тұрақсыздық, өмір сүру деңгейі, жалақы, табыс, жұмыссыздықты реттеу.

Жаһандық сын-қатерлер жағдайында жастардың жұмыссыздығы өсуі әлемнің көптеген елдерін алаңдатып отыр. Халықаралық еңбек ұйымының мәліметі бойынша, қазіргі кезде

әлем бойынша 15-24 жас аралығындағы 75 миллионнан астам жастың жұмысы жоқ. Бұл – 2007 жылы әлемдік қаржы дағдарысы басталған кездегі көрсеткіштен төрт миллионға артық. Ал олардың алты миллионнан астамы жұмыс табудан мүлдем үмітін үзген.

Жастар арасындағы жұмыссыздық жалпы еңбек нарығының әлсіздігін көрсетеді. Алайда халықаралық еңбек ұйымының Бангоктағы бөлімінің маманы Матье Когнактың айтуынша, ересектерге қарағанда жастардың жұмыссыз қалуы үш есе оңайырақ [1]. Өзгелерден бұрын бірінші жастар дискриминацияға ұшырайды. Экономика қалыпты болып тұрған кезде әдетте, жастар соңынан жұмысқа қабылданса, дағдарыс кезінде бірінші боп қысқартуға ілінеді.

Еуропа Одағы аумағында жұмыс іздеген 25 жастағы әрбір бесінші жас жұмыс таба алмайды. Сондықтан олардың көбісі жартылай еңбек күнге жалданады немесе көлеңкелі бизнеске тартылады. Халықаралық еңбек ұйымының болжамына сәйкес, жастар арасындағы жұмыссыздық жақын жылдары Еуропалық Одақ мемлекеттері – Испанияда, Италияда, Грекияда 30 пайыздан асады. Жастар көп шоғырланған Азия-Тынық мұхиты аумағындағы елдердің еңбек нарығының жағдайы да бұлыңғыр. Тайвань мен Филиппинде әрбір алтыншы жас жұмыссыз, Индонезияда – әрбір бесінші жас.

Әлемнің ең кедей аймағы саналатын Таяу Шығыс пен Африканың біраз елдерінде шамамен үш жастың бірінде жұмыс жоқ. Халықаралық еңбек ұйымының маманы Матье Когнактың айтуынша, «жұмыссыздық кедей дамушы елдер үшін де негізгі проблема. Еуропада жаңа жұмыс орындарын ашуға мән беріліп отыр, онда жұмыс орындары аз. Азиядағы дамушы елдерде де бұл негізгі проблема, бірақ мұнда әлеуметтік кепілдік пен әлеуметтік қорғау жүйесі жетілмегендіктен басты назар жұмыс орындарының сапасына аударылады. Жастарда еңбекақысы төмен жұмысқа орналасудан басқа амал жоқ», – дейді ол [2].

Жыл сайын әлемдік еңбек нарығына шамамен 40 миллион жаңа күш қосылады. Еңбек нарығы мамандары мен компания жетекшілерінің ойынша, бүкіл әлем баяу іске қосылатын экономикалық және әлеуметтік "бомба" үстінде отырғандай күй кешіп тұр. Мысалы, жастар күшінің дұрыс қолданылмауы тұрғындары қартайып бара жатқан елдер үшін шешуші рөл атқарады. Жастардың жұмысқа аз қабылдануы – түсетін салық көлемінің де аздығын көрсетеді.

Бұдан бөлек, ұзақ уақыт жұмыссыз болған азаматтардың жұмыс табу мүмкіндігі барған сайын азая түседі, олардың еңбек жолындағы жалақылары да төмен болады. Экономикалық ынтымақтастық пен даму ұйымы (Organisation for Economic Cooperation and Development) ұзақ уақыт жұмыссыз қалу ұғымын «кедейлікке ұшырау қаупі, денсаулық пен балалардың оқу үлгерімінің нашарлауы» сияқты ұғымдармен байланыстырады [3].

Жастар арасындағы жұмыссыздық, болашақтан күдер үзу, әлеуметтік толқуларға себеп болуы ықтимал. Өткен жылы Солтүстік Африка мен Таяу Шығыс елдерін шалып өткен «қараб көктеміндегі» толқуларға да осы жағдай себеп болған еді. Таяуда ғана Еуропаның оңтүстік бөлігінде де наразылық шаралары болып өтті. Халықаралық еңбек ұйымының маманы Матье Когнактың ойынша, қазіргі кезде саясаткерлер қоғамды тұрақсыздандыратын осындай мәселелерді шешуге күш салып отыр [4].

Жұмыссыздық, соның ішінде жастар жұмыссыздығы, қай елдің болмасын өзекті, шешімін табуды қажет ететін мәселесі болып табылады. Бұл – біздің елде де орын алып отырған басты мәселе. Қазақстандағы жастар арасындағы жұмыссыздық елдегі жалпы жұмыссыздық деңгейі бойынша жоғары көрсеткіште болып отыр [1]. Экономикалық дағдарыс кезеңінде жастар, көбінесе, халықтың осал тобына қосылады. Расында, экономикалық өсім құлдыраған кезде жастар дағдарыстың әсерін алғашқылардың бірі болып сезеді. Сонымен бірге экономикалық қиын кезеңдерде жалпы жұртшылыққа қарағанда, әсіресе жастардың жұмысқа орналасуы оңайға соқпайды. Жастар арасындағы жұмыссыздық

деңгейі жалпы жұмыссыздық деңгейінің жартысына жуығын құрауда.

Бұл тек біздің елдегі ғана өзекті мәселе емес. Халықаралық еңбек ұйымы (International Labour Office) әлемдегі жастар арасындағы жұмыссыздық «дағдарыс деңгейіне» жетті дейді [4]. Ұйымның баяндамасында әлемдегі жастардың 22,4 % жуығы жұмыссыз екені айтылған.

Женевада (Швейцария) орналасқан Халықаралық еңбек ұйымының мәліметі бойынша, әлемде 15 пен 24 жас аралығындағы азаматтардың 22,4 %, шамамен 84,4 млн адам жұмыссыз және білім беру мен кәсіптік даярлаудан қалған. Көптеген білікті жастар жарты жалақыға немесе қара жұмыс істеуге мәжбүр болып отыр. Ұйымның айтуынша, «әлемде 14 миллионнан астам азамат жұмыс табудан үмітін үзген». Халықаралық еңбек ұйымы әлем елдерінің үкіметтерін жұмыс орнын ашу мәселесін «ең басты мақсат» деп қарастыруға шақырды [2].

«Дағдарыс деңгейіне жеткен жастар арасындағы жұмыссыздық проблемасы жұмыс орнын ашу мен шешім шығару процесіндегі басты мақсатқа айналып, жекеменшік секторындағы инвестиция айтарлықтай дамыса ғана, бұл мәселе шешілуі мүмкін» деп мәлімдеген еді Халықаралық еңбек ұйымы [3]. Қазіргі таңда XX ғасырдан бері танымал болған NEET акронимі белең алуда. Бұл атау алғаш рет 1999 жылдары Social Exclusion Unit (SEU) баяндамасында Ұлыбританияда қолданыла бастады. Ұлыбританияда біраз жыл бұрын жұмыс күшінің 17 пайызын, Жапонияда 20 пайызға жуық, Австралия мен Канада да 13 пайыз, Ресей Федерациясында 15 пайызды құрады. Бұндай қиындықтан шығу жолын әр ел өздігінше жоюға тырысты. Мысалы, Жапонияда білім жүйесіне болашақта кім болатынын анықтау мақсатында оқушыларға қосымша сабақ өткізілетін. Сондай-ақ, Токио университеттері жұмыс қарым-қатынастары арасындағы, сондай-ақ студенттердің әлеуметтік дағдыларын дамытуға ықпал ететін кез келген жобаларды белсенді түрде көтермеледі. NEET тақырыбы жапон қоғамы үшін өте өзекті болды, ол бірте-бірте жапон әдебиетінде де кеңінен ашыла бастады. Ұлыбритания үкіметі NEET мәселесін шешу барысында "Қыркүйек кепілдіктері" деп аталатын кепілдіктерді іске қосты, олар Ұлыбритания азаматына білім беру мекемесінде кәметке толғанға дейін, яғни 18 жасқа дейін орын беруге кепілдік берді. Олар еңбек биржасында 6 айдан астам жұмыссыз ретінде есепте тұрған 18-ден 24 жасқа дейінгі кез келген Британдық бос жұмыс орындары мен біліктілікті арттыру курстарын немесе тәжірибеден өтуді ұсынды. Бірақ, бұл шешім аз ғана уақытта жүзеге асты.

Жұмыссыздық әлемдегі орталық проблемалардың бірі болып табылады. Және де ол бір жүйеден екіншісіне өтетін елдерде кең байқалады. Мысалға мұндай процес Қазақстанда жүріп жатыр. Ол өзімен бірге бірқатар жаңа проблемаларды алып келді. Сонымен қатар жұмыссыздық проблемасы адамдармен тығыз-байланысты және соларға тікелей әсер етеді. Жұмысынан айрылу олардың табысының азаюына, өмір сүру деңгейінің төмендеуіне, сонымен қатар психологиялық стреске алып келеді. Осы себепті көптеген саясат адамдары өзінің сайлауалды компанияларында жұмыс орындарын жасауға көп көңіл бөледі.

Пайдаланылған әдебиеттер тізімі

1. Әнуарбек Ә – жаһанды жұмыссыздық жайлады ма?//Түркістан 9 ақпан 2017, №6.
2. Тілеужанова М.Ә. Макроэкономика, «Экономика», Алматы 2008.
3. Б.Татибеков. Человеческие ресурсы страны: сущность, особенности и принципы развития в условиях глобализации. //Труд в Казахстане, - 2004. - №2. - С.4.
4. МОТ: Глобальный доклад, Доклад I(B), Международная конференция труда, 95-я сессия, Женева, 2006.

БЕЗРАБОТИЦА МОЛОДЕЖИ ОДИН ИЗ САМЫХ ВАЖНЫХ ВОПРОСОВ В МИРЕ

Аннотация

В статье дается характеристика одной из актуальных в мире проблем – молодежной безработицы, необходимости ее регулирования со стороны государства, а также показаны особенности формирования молодежной безработицы в разных странах мира, ее последствия, увеличение которых приводит к социальной нестабильности в обществе.

Ключевые слова: безработица, молодежная безработица, рынок труда, международная организация труда, кризис, социальная нестабильность, уровень жизни, заработная плата, доход, регулирование безработицы.

**YOUTH UNEMPLOYMENTS IS ONE OF THE CURRENT ISSUES IN THE WORD
Annotation**

The article describes one of the most pressing problems in the world – youth unemployment, the need for its regulation by the state, and also shows the features of the formation of youth unemployment in different countries of the world, its consequences, the increase of which leads to social instability in society.

Keywords: unemployment, youth unemployment, labor market, international labor organization, crisis, social instability, standard of living, wages, income, unemployment regulation

**ТЕХНИКА ЫЛЫМДАРЫ
ТЕХНИЧЕСКИЕ НАУКИ**

Рахимжанова Ш.Р.¹

¹*Баишев Университет, Актобе
shirailym2000@gmail.com*

Влияние человеческой деятельности на атмосферу

Аннотация

В данной статье рассматриваются вопросы загрязнения атмосферы хозяйственной деятельностью. Приведена оценка деятельности человека на окружающую среду. Были рассмотрены различные производственные факторы загрязнений.

Ключевые слова: антропогенное воздействие, геоэкология, атмосфера.

Хозяйственная деятельность человека часто приводит к загрязнению окружающей среды. Не является исключением и воздух атмосферы. В него также как в почву и воду попадают вредные вещества. Кроме того, из-за деятельности человека в воздухе может увеличиваться процент содержания углекислого газа и уменьшаться содержание кислорода. Вредные вещества, попадающие в воздух, могут быть твердыми частичками, газами и парами жидкости. Среди этих веществ есть ядовитые, а не просто загрязняющие атмосферу [1].

Одной из серьезных локальных универсальных геоэкологических проблем является загрязнение воздуха. Фоновое загрязнение воздуха охватывает площади, соизмеримые с площадью континентов или всего мира. Оно связано с поллютантами, отличающимися относительно продолжительным временем жизни в атмосфере. К ним относятся парниковые газы, оксиды азота и серы и некоторые другие вещества. Рост их концентрации в атмосфере свидетельствует о том, что естественный экологический баланс нарушен и природная поглотительная емкость атмосферы исчерпана. На фоновое загрязнение воздуха наложены крупные пятна локального загрязнения. Это в основном проблема больших городов и крупных промышленных предприятий и узлов. Основными источниками загрязнения воздуха являются теплоэнергетика, черная и цветная металлургия, химическая промышленность, транспорт, нефте- и газопереработка (рисунок 1). Каждый индустриальный источник загрязнения выделяет в воздух десятки тысяч веществ. По некоторым основным группам предприятий-загрязнителей они распределяются следующим образом: теплоэнергетика (оксиды углерода, серы и азота, пыль, металлы); транспорт (оксиды углерода и азота, углеводороды, тяжелые металлы); черная металлургия (пыль, диоксид серы, фтористые газы, металлы); нефтепереработка (углеводороды, сероводород, дурнопахнущие газы); производство цемента (пыль) [2].

Чтобы уменьшить загрязнение атмосферы, предприятия должны «улавливать» свои вредные выбросы. Пыль попадает в атмосферу из различных источников: из трепещущих Песков и почв, площадь которых неумолимо растет из-за уничтожения человеком лесов, и во время взрывного вулканизма, и через трубы заводов и фабрик [4]. Воздух загрязняется агрохимической обработкой почвы (распыление удобрений и пестицидов самолетами), лесными пожарами и многим другим частицы пыли микронных размеров плавают в воздухе по нескольку недель. А ведь многие миллионы тонн пыли ежегодно поднимаются в небо. Сейчас идет спор, какой источник - пыль ли вулканов, выдувание песков пустынь или

деятельность человека - преобладают в загрязнении атмосферы. Но так или иначе пыль, оседая на горных льдах, способствует таянию ледников. Летая в атмосфере, пыль создает экран для солнечной радиации, влияет на отражательную способность - альбедо Земли. А изменение альбедо земного шара всего на $\pm 5\%$ меняет глобальную температуру на $\pm 4^\circ \text{C}$ [5].



Рисунок 1. Загрязнение воздуха тепло-электро станциями [3]

Основные компоненты кислотных осадков – аэрозоли аммиака, оксидов серы и азота, которые при взаимодействии с атмосферной, гидросферной или почвенной влагой образуют серную, азотную и другие кислоты. Кислотные осадки имеют как естественное, так и антропогенное происхождение. Основные природные источники – извержения вулканов, лесные пожары, дефляция почв и др. Источниками антропогенных кислотных осадков являются процессы сжигания горючих ископаемых, главным образом угля, в тепловых электростанциях, в котельных, в металлургии, нефтехимической промышленности, на транспорте и пр. Человечество сжигает много топлива. Для горения необходим кислород, а в результате горения выделяется углекислый газ. В результате в атмосфере уменьшается количество кислорода и увеличивается количество углекислого газа [6]. Живым организмам кислород необходим для дыхания, поэтому его уменьшение в воздухе опасно. Накопление в атмосфере углекислого газа может приводить к парниковому эффекту. Из-за него температура в нижних слоях атмосферы повышается. Парниковый эффект возникает из-за того, что углекислый газ не пропускает тепло от земной поверхности обратно в верхние слои атмосферы. Таким образом тепло накапливается и температура повышается. Общее повышение температуры на Земле опасно тем, что ледники начинают таять, уровень океанов повышаться и затоплять прибрежные области суши.

Теперь подведем итог: для выяснения возможных критических изменений атмосферы нужны глобальные наблюдения, например над запыленностью атмосферы и нижней стратосферы, над динамикой концентрации CO_2 и другими факторами, находящимися под влиянием хозяйственной деятельности людей. Это позволит более четко определить влияние человека на воздушный бассейн планеты и прояснит картину внесезонных, космических воздействий на климат, которые, по мнению многих ученых, и ответственны за изменение климата Земли.

В ООН напоминают, что вызванное деятельностью человека загрязнение воздуха, в

частности, вызывает таяние ледников и ускоряет процесс изменения климата на планете [7]. Как сообщают эксперты Программы ООН по окружающей среде (ЮНЕП), в ледниках в перуанских Андах были обнаружены следы свинца и ртути, которые в Южной Америке активно использовались испанскими конкистадорами для добычи серебра. «Частицы металлов попадают в ледники исключительно из атмосферы, и по ним можно отследить влияние на окружающую среду на протяжении долгого времени», – говорится в исследовании Университета Огайо. Ученые подчеркивают, что, хотя деятельность человека оказывает негативное воздействие на окружающую среду уже на протяжении столетий, XXI век с его масштабным индустриальным производством сыграл в этом процессе беспрецедентную роль.

На сегодняшний день стремительное таяние ледников связано, в первую очередь, с высокой концентрацией «черного», или технического, углерода в атмосфере. Это мельчайшие частицы сажи, которые попадают в воздух при сгорании древесины, угля, газа и нефтепродуктов. Таяние ледников в ближайшем будущем может привести к дефициту пресной воды в ряде стран Латинской Америки, предупреждают эксперты ЮНЕП.

Список литературы:

1. Тонкопий М.С. Экология и экономика природопользование. Учебник - Алматы: Экономик, 2003. - 592с.
2. <https://www.nkj.ru/archive/articles/10376/> – Дата обращения: 23.11.2020.
3. http://ihe.ru/articles/o_vozduhe/zagriaznenie_vozduha_i_ego_opasnoe_vozdeistvie/ – Дата обращения: 27.11.2020.
4. А.В. Чередниченко, В.С. Чередниченко. Современные подходы к изучению глобального климата и его проявление на региональном уровне. Обзор материалов международной научно-практической конференции. Гидрометеорология и экология, №2, 2020. – С. 183-197.
5. Комарова Н.Г., Кац Я.Г., Козлов В.В., Пикалова О.А. Устойчивое развитие мегаполиса в условиях природного и техногенного рисков. М.: 2002. 177с.
6. Ж.Г. Берденов, А.Т. Бекетова, Г.М. Атаева, Е.Х. Мендыбаев, Marin Rusev. Изучение техногенного загрязнения снежного покрова Актюбинской агломерации. Научно-технический журнал Гидрометеорология и экология, №4, 2019. – С. 96-108.
7. <https://www.un.org/ru/sections/general/un-and-sustainability/index.html> – Дата обращения: 27.11.2020.

Аннотация

Мақалада ауаның антропогендік ластануы мәселелері қарастырылды. Адамның қоршаған ортадағы іс-әрекетіне баға беріледі. Әр түрлі өндірістік ластану факторлары қарастырылды.

Түйін сөздер: антропогендік әсер, геоэкология, атмосфера.

Abstract

This article discusses the issues of air pollution by economic activities. The assessment of human activity on the environment is given. Various industrial pollution factors were considered.

Key words: anthropogenic impact, geocology, atmosphere.

МРНТИ 27.37.17

Сейлова Р.Д.¹¹Баишев Университет, Казахстан, Актөбе
roza_seilova@mail.ru**КУСОЧНО-ПОСТОЯННЫЕ УПРАВЛЕНИЯ ДЛЯ ЛИНЕЙНЫХ СИСТЕМ****Аннотация**

Данная статья рассматривает управляемую линейную систему дифференциальных уравнений с импульсным воздействием в фиксированные моменты времени. А также исследуется множество разрешающих кусочно-постоянных управлений для линейных систем.

Ключевые слова: дифференциальное уравнение, импульсное воздействие, управление.

В данной работе рассматривается управляемая линейная система дифференциальных уравнений с импульсным воздействием в фиксированные моменты времени. Определены условия разрешимости задачи управления краевой задачей для линейной системы дифференциальных уравнений с импульсным воздействием, а также определено множество разрешающих кусочно-постоянных управлений для линейных импульсных систем.

Пусть дано вещественное число $\omega \in R, \omega > 0$ и целые числа $g > 0, p > 0$. Обозначим $L_2^r[0, \omega]$ пространство всех интегрируемых с квадратом на отрезке $[0, \omega]$ функции $\varphi: [0, \omega] \rightarrow R^r$ и через $D^r[1, p]$ – множество всех конечных последовательностей $\{\varepsilon_i\}, \varepsilon_i \in R^r, i = \overline{1, p}$.

Построим пространство $\Pi^r[0, \omega] = L_2^r[0, \omega] \times D^r[1, p]$ и будем обозначать его элементы

как $\{\varphi, \varepsilon\}$. Введем в этом пространстве скалярное произведение

$(\{\varphi, \varepsilon_i\}; \{u, v\}) = \int_0^\omega (\varphi, u) dt + \sum_{i=1}^p (\varepsilon_i, v_i)$, где (\cdot) скалярное произведение в R^r . Пусть также, далее всюду $\{\theta_i\}, i = \overline{1, p}$ – строго возрастающая в $(0, \omega)$ фиксированная последовательность действительных чисел. Обозначим через $PAC[0, \omega]$ множество всех функций $x(t): [0, \omega] \rightarrow R^n$ кусочно – абсолютно непрерывных, непрерывных слева во всех точках их $[0, \omega]$ и испытывающих разрывы первого рода в точках $\{\theta_i\}, i = \overline{1, p}$. Управление $\{u, v\}$ – кусочно – постоянная g -вектор-функция управления.

Рассмотрим управляемую систему линейных дифференциальных уравнений с импульсным воздействием

$$\begin{cases} \frac{dx}{dt} = P(t)x + Qu + f(t), t \neq \theta_i \\ \Delta x(\theta_i) = B_i x + N_i v_i + J_i \end{cases} \quad (1)$$

с краевым условием $x(0) = x_0, x(\omega) = 0$ (2)

где $P(t), Q(t)$ соответственно размера $n \times n$ и $n \times r$ матрицы с элементами из L_2^r , B_i, N_i постоянные соответственно размера $n \times n$ и $n \times r$ матрицы. $i = \overline{1, p}$ строго упорядоченная в промежутке $[0, \omega]$ последовательность. Положим, также, что $\det[E + B_i] \neq 0$.

Механическая задача об управлении при заданной правой части $\{f, J\}$ интерпретируется

так: требуется найти управление $\{u, v\}$, для которого соответствующее движение $x(t)$ начиналось бы в момент времени $t = 0$ в точке $x = x_0$ и заканчивалось бы в момент времени t

= ω в точке $x = 0$ фазового пространства.

Рассмотрим теперь систему дифференциальных уравнений, имеющую вид

$$\frac{\partial h(t, s)}{\partial s} = -h(t, s)P(s), s \neq \theta_i$$

$$\Delta h(t, \theta_i) = -h(t, \theta_i) B_i(E + B_i)^{-1}, \quad (3)$$

в которой $h \in R^n$ является вектор - строкой, $t \in [0, \omega]$, матрицы P, B_i определены так же как и в (1), $\Delta h(t, \theta_i) \equiv h(t, \theta_i +) - h(t, \theta_i)$. Для каждого $h_0 \in R^n$ система (3) допускает единственное решение $h(t, s)$, такое что $h(t, t) = h_0$. Пусть $H(t, s) = (H_1, H_2, \dots, H_n)$, $H(t, t) = E$ - матрица, строки которой $H_i, i = \overline{1, n}$, являются решениям система (3). Система (3) является сопряженной системой к системе

$$\begin{cases} \frac{dx}{dt} = Px, t \neq \theta_i \\ \Delta x(\theta_i) = B_i x \end{cases} \quad (4)$$

Теорема 1. Пусть $x(t) = x(t, 0, x_0)$ решение задачи Коши для уравнения (4). Тогда справедливо представление

$$x(t) = H(t, 0) x_0 + \int_0^t H(t, s) f(s) ds + \sum_{0 < \theta_i < t} H(t, \theta_i +) J_i. \quad (5)$$

Теперь рассмотрим систему (1) и краевые условия

$$x(0) = 0, x(\omega) = 0. \quad (6)$$

Простые следствием теоремы 1 являются следующие теоремы.

Теорема 2. Для того, чтобы краевая задача (4), (6) была разрешима, необходимо и достаточно, чтобы для всех $j = \overline{1, p}$ выполнялось условие

$$\langle \{H_j(\beta, s), H_j(\beta, \theta_i +)\}, \{f, J_i\} \rangle \geq 0. \quad (7)$$

Теорема 3. Для разрешимости краевой задачи (4), (2), необходимо и достаточно выполнения условий

$$\langle \{H_j(\omega, s), H_j(\omega, \theta_i +)\}, \{f, J_i\} \rangle \geq H_j(\omega, 0) x_0, j = \overline{1, p}, \quad (8)$$

Теорема 4. Задача управления (1), (2) разрешима тогда и только тогда, когда только тривиальное решения системы (3) удовлетворяет равенству

$$\langle \{Q_u, N_i v_i\}, \{h^T, h^T\} \rangle \geq 0, \quad \forall \{u, v\} \in \Pi_p^m[0, \omega]. \quad (9)$$

Из последней теоремы вытекает, что задачи управления (1), (2) и (1), (9) разрешимы тогда и только тогда, когда система

$$\langle \{Q_u, Nv\}, \{H^T(\omega, s)h^T, H^T(\omega, \theta_i) h^T\} \rangle \geq 0, \quad \forall \{u, v\} \in \Pi_p^m[0, \omega]$$

имеет только тривиальное решение относительно $h \in R^n$.

Кроме того, задачи управления (1), (2) и (1), (9) разрешимы, если и только, если для любого $t \in [0, \omega]$, справедливы соотношения

$$\det(H(\omega, t)Q(t)) \neq 0, \det(H(\omega, \theta_i)N_i) \neq 0, i = \overline{1, p}.$$

Список литературы

1. Самойленко А.М., Перестюк Н.А. Дифференциальные уравнения с импульсным воздействием. - Киев, 1987. - 288 с.
2. Колмогоров А.Н., Фомин С.В. Элементы теории функций и функционального анализа.- М, 1976. - 542 с.
3. Мышкис А.Д., Самойленко А.М. Системы с толчками в заданные моменты времени // Математический сборник. -1967. –Т.74.-вып. 2.- С. 202-206.
4. Lakshmicantam V., Bainov D.D., Simeonov P.S. Theory of impulsive differential equations.- Singapore, 1989.
5. Ахметов М.У. Перестюк Н.А. Периодические и почти периодические решения сильно нелинейных импульсных систем.// Прикладная математика и механика. - 1992. –Т. 56-вып. 6. - С. 926-934.
6. Ахметов М.У. Перестюк Н.А. Почти периодические решения интегро-дифференциальных уравнений с импульсным воздействием // Математическая физика и нелинейная механика.- 1987.- вып. 42. - С. 5-9.
7. Ландо Ю.К. Об управляемых интегро-дифференциальных операторах//Дифференциальные уравнения.-1973.-9, №12.-С.2227-2230.
8. Сейлова Р.Д., Аманов Т.Д. Управляемость интегро-дифференциальных уравнений с импульсным воздействием// Труды международного симпозиума «Надежность и качество`2007», Пенза.

ТҰРАҚТЫ БАСҚАРУ СЫЗЫҚТЫҚ ЖҮЙЕЛЕР ҮШІН

Аңдатпа

Бұл мақалада уақыттың белгіленген сәттерінде импульсті әсер ететін дифференциалдық теңдеулердің басқарылатын сызықтық жүйесі қарастырылады. Сондай-ақ, желілік жүйелер үшін көптеген рұқсат етілген тұрақты басқару элементтері зерттеледі.

Кілт сөздер: дифференциалдық теңдеу, импульстік әрекет, басқару

PIECEWISE CONSTANT CONTROLS FOR LINEAR SYSTEMS

Abstract

This article considers a controlled linear system of differential equations with pulse action at fixed time points. We also study the set of resolving piecewise constant controls for linear systems.

Key words: differential equation, pulse impact, controllable.

МРНТИ 52.01

ТЕХНИКА И ТЕХНОЛОГИЯ ПРОВЕДЕНИЯ ЗАРЕЗКИ БОКОВЫХ СТВОЛОВ

Суингараева Л. Н. ¹Алдамжаров Н.Н.²
¹Баишев Университет, Казахстан, Актобе

Теоретические аспекты резки боковых стволов на нефтегазовом месторождении
Понятие и цели резки бокового ствола скважины

Одна из основных причин бездействия скважин – авария, т.е. прекращение технологических процессов, вызванное поломками, прихватом инструмента, колонны труб и другого технологического оборудования с последующим оставлением их на забое.

Значительный объём работ при ликвидации аварий в бурящихся и эксплуатационных скважинах занимает фрезерование аварийных металлических предметов с последующим их извлечением.

Это наиболее распространённый и трудоёмкий процесс, зачастую приводящий к экономической нецелесообразности продолжения работ, тем самым, выводя скважину в бездействующий фонд. В последние годы в отечественной и зарубежной практике применяется способ возвращения скважин в эксплуатацию после тяжёлых и малоэффективных ремонтов с помощью резки боковых стволов.

Резка боковых стволов – это эффективная технология, позволяющая увеличить добычу нефти на старых месторождениях и коэффициент извлечения нефти из пластов, вернуть в эксплуатацию нефтяные скважины, которые не могли быть возвращены в действующий фонд другими методами.

Путём бурения боковых стволов в разработку вовлекаются ранее не задействованные участки пласта, а также трудноизвлекаемые запасы нефти, добыча которых ранее не представлялась возможной.

Применение технологии ЗБС способствует увеличению нефтеотдачи пластов и фактически заменяет уплотнение скважин.

Соответствующие технологии помогают сохранить скважину и сэкономить затраты на её освоение. Резка и бурение наклонно-направленных и горизонтальных боковых стволов скважин служит для интенсификации системы разработки месторождений, увеличения коэффициента извлечения нефти из продуктивных пластов и фондоотдачи капиталовложений.

Производство работ по бурению выполняется по индивидуальному плану работ на резку и бурение бокового ствола с горизонтальным участком из обводнённой или бездействующей эксплуатационной скважины, в основу которого должны быть заложены технико-технологические решения.

Бурение боковых стволов осуществляется в соответствии с технологическими решениями проектных документов на разработку месторождения и с учётом текущего состояния структуры остаточных запасов нефти.

К резке боковых стволов пригодны практически все скважины. При этом можно выделить следующие цели резки:

1. Вывод скважин из бездействия.
2. Выработка недренируемых участков (краевые зоны месторождений). В основном запасы, расположенные в краевых зонах месторождений или вблизи границы выклинивания пласта, характеризуются малыми толщинами при высоких коэффициентах нефтенасыщенности.

Как правило, заложение на этих участках новых скважин экономически нецелесообразно. Однако в некоторых случаях из пробуренной скважины можно зарезать боковой ствол и получить дополнительную добычу нефти, извлечь которую другими средствами невозможно.

3. Интенсификация добычи из малопроницаемых коллекторов. Бурение горизонтальных боковых стволов из старых наклонно-направленных скважин показало высокую эффективность по малопроницаемым юрским отложениям.

4. Снижение обводнённости продукции. В высокообводнённых пластах остаются участки с высокой нефтеносностью.

При разбуривании боковыми горизонтальными стволами подкровельной части таких пластов удаётся существенно повысить коэффициент извлечения нефти. Фактически проводится уплотняющее бурение, но с более низкими затратами.

5. Уход от фронта обводнения (нагнетания). При разработке пластов с использованием жёстких систем заводнения при прорыве фронта закачиваемых вод добывающие скважины быстро обводняются.

В большинстве случаев не удаётся надёжно изолировать обводнённые интервалы пласта, поэтому зарезка бокового горизонтального ствола с уходом от фронта нагнетания в данном случае является самым эффективным методом.

6. Переход на другой (нижележащий) пласт, доразведка.

Критерии отбора и классификация скважин для их восстановления путём бурения вторых стволов.

Основными критериями выбора скважин с ответвляющимся стволом являются:

- текущая нефтенасыщенность на дату бурения не менее 46,2 %;
- текущие балансовые запасы нефти на неконтактных участках не менее 65 тыс. тонн, на контактных участках – не менее 98 тыс. тонн;
- нефтенасыщенная, контактная с газом толщина пласта не менее 7 м;
- нефтенасыщенная, контактная с водой толщина не менее 6 м;
- нефтенасыщенная, контактная одновременно с водой и нефтью толщина не менее 9 м и бесконтактная нефтенасыщенная толщина не менее 4 м.

Ограничения при отборе

Геологические ограничения:

- скважины, требующие для глушения утяжелённую жидкость с удельным весом более 1,30 г/см³;
- скважины с начальным дебитом, не обеспечивающим самоокупаемость работ с учётом рентабельности;
- скважины с прогнозным объёмом добычи, не обеспечивающим самоокупаемость работ с учётом рентабельности.

Поверхностные ограничения (сезонные):

- скважины, расположенные в пойме рек, к которым нет дорог;
- отсутствие электроэнергии, работы можно производить только с дизель-электростанцией.

Ограничение по параметрам скважины:

- профиль скважины имеет кривизну, не позволяющую производить работы позарезке второго ствола (интенсивность кривизны более 5° на 10 м);
- наличие в скважине металлических пластырей или манжетов из труб выше предполагаемой точки зарезки второго ствола (максимальная глубина вырезки «окна» на 400 м выше кровли пласта);
- текущий искусственный забой, не позволяющий производить зарезку второго ствола (выше кровли пласта более 400 м).

Классификация аварийных скважин

По характеру вскрытия:

Вертикальное вскрытие пласта:

- вертикальный или субгоризонтальный второй ствол с зарезкой из основного ствола до 200 м выше зоны перфорации без учёта азимута направления нового ствола со смещением до 100 м;

Отраслевые научные и прикладные исследования: Науки о земле
100

- вертикальный или субгоризонтальный второй ствол с зарезкой из основного ствола до 200 м выше зоны перфорации с учётом азимута направления нового ствола со смещением более 100 м.

Вскрытие пласта горизонтальным стволом:

- в пластах с однородной литологией или расстоянием между нижней и верхней границей пласта менее 10 м и с сектором направления бурения более 15° по азимуту;
- в пластах с однородной или неоднородной литологией и расстоянием между нижней и верхней границей пласта менее 10 м.

По способу заканчивания:

- хвостовик с полным цементированием;
- хвостовик-фильтр и цементирование выше фильтра;
- хвостовик-фильтр с изоляцией пакерами.

Выбор способа резки бокового ствола скважины.

Основной вариант резки бокового ствола заключается в вырезании «окна». В скважину спускается клин-отклонитель (уипсток) с ориентирующим устройством и устанавливается на искусственный забой. Работы по спуску и установке клинотклонителя производятся в соответствии с технологией фирм-производителей.

Спуск компоновки на стальных бурильных трубах (СБТ) производится с замером длины инструмента со скоростью не более 0,2 м/с.

Установка клин-отклонителя в наклонно-направленных скважинах должна производиться ориентировочно в пределах $\pm 90^\circ$ по отношению к азимуту искривления основного ствола в месте установки.

После установки клин-отклонителя компоновка с подвесным устройством и телесистемой поднимается и спускается компоновка для вырезания «окна».

Второй вариант забуривания бокового ствола рекомендуется осуществлять путём вырезания части эксплуатационной колонны, установки цементного моста на всю длину вырезанной части и забуриванием бокового ствола с цементного моста.

При резке вторых стволов из обсадных колонн вырезание окна с клина чаще всего является более предпочтительным приёмом, чем фрезерование секции обсадной колонны по следующим причинам:

1. На участке вырезания окна высокое качество цементирования обсадной колонны не обязательно, в то время как при сплошном фрезеровании колонны при показаниях приборов акустической цементометрии (АКЦ) менее 70 % рекомендуется проводить дополнительное цементирование под давлением.

2. С точки зрения геологического разреза окна можно вырезать в любых породах, тогда как при фрезеровании секции желательно иметь в этом интервале песчаные породы.

3. При фрезеровании секции обсадной колонны для обеспечения выноса стружки к параметрам бурового раствора и режиму промывки предъявляются особые требования. При вырезании окна никаких специальных требований ни к параметрам бурового раствора, ни к режиму промывки нет.

4. При вырезании окна не возникает проблем, связанных с выносом металлической стружки, так как при вырезании окна образуется мелкая стружка, а объём фрезеруемого металла в 4–6 раза меньше, чем при фрезеровании секции колонны.

5. Зарезка второго ствола при использовании клина гарантирована на 100 %, так как осуществляется одновременно с вырезом окна. В случае фрезерования секции обсадной колонны зарезка второго ствола является отдельной операцией, и её успех не всегда гарантирован, так как зависит от целого ряда факторов:

- длины фрезерования секции;
- качества установленного цементного моста;
- типа и крепости пород в интервале зарезки;
- типа компоновки низа бурильной колонны (КНБК), режима зарезки и т.д.

6. Начало второго ствола, образованное желобообразным металлическим клином, надёжнее, чем образованное в цементном камне, так как этот участок в дальнейшем будет подвергаться воздействию элементов КНБК и замков бурильных труб при пускоподъёмных операциях и вращении бурильной колонны. Разрушение цемента в интервале второго ствола может привести к непредвиденным проблемам.

7. В вертикальных скважинах, благодаря применению гироскопического инклинометра, клин ориентируется, и новый ствол зарезается сразу в нужном направлении. В случае фрезерования секции второй ствол чаще всего забурируется произвольно и только затем разворачивается в нужном направлении.

8. Операция по вырезанию окна, как правило, дешевле операции фрезерования секции обсадной колонны.

Выбор интервала зарезки второго ствола скважины.

При выборе интервала зарезки второго ствола скважины руководствуются следующими критериями:

- глубиной от устья до верхнего края залегания аварийного оборудования, исходя из этого, второй ствол забуривают на 30–50 м выше верхнего края аварийного оборудования;
- наличием в месте предполагаемой зарезки одной эксплуатационной колонны;
- наличием цементного кольца за обсадной колонной, его качеством;
- устойчивостью стенок скважины и минимальной твёрдостью горных пород, для этого лучше всего подходят глинистые пропластки;
- максимальной интенсивностью искривления ствола скважины выше интервала забуривания (она не должна превышать 2-3° на 10 м);
- глубиной нахождения муфт эксплуатационной колонны в интервале предполагаемого выреза;

- герметичностью эксплуатационной колонны в предполагаемом интервале;
- глубиной кровли продуктивного пласта;
- отклонением нового ствола от вертикали;
- радиусом искривления в интервале набора зенитного угла;
- глубиной текущего забоя.

На основании всего вышеперечисленного выбирают интервал и проектируют профиль скважины для зарезки второго ствола.

Забуривание второго ствола скважины через щелевидный вырез в эксплуатационной колонне.

Забуривание через щелевидный вырез в колонне проводят в 3 этапа:

- 1) устанавливают клиновую отклонитель;
- 2) фрезеруют вырез в колонне;
- 3) забуривают дополнительный ствол.

При создании выреза применяют, как правило, стационарные отклонители (рис. 1).

Существует множество конструкций отклонителей, которые отличаются друг от друга формой рабочей части клина и способом их фиксации в колонне. Наибольшее распространение при создании выреза получили стационарные клиновые устройства. Такие отклонители фиксируются в колонне на расчётной глубине путём установки на цементный мост (на металлический забой), созданный специально спущенной колонной насосно-компрессорных труб, или на стыке муфтового соединения обсадной колонны.

Многообразие конструкций клиновых устройств связано с отсутствием надёжного отклоняющего инструмента для забуривания дополнительных стволов в обсаженных скважинах через щелевидные вырезы. Наиболее сложные аварии связаны с поворотами отклоняющего клина вокруг оси скважины или с отходом верхнего козырька клина от стенки обсадной трубы. При забуривании дополнительного ствола из выреза уменьшенной длины буровая колонна ломается. Сложные аварии обычно ликвидировать не удаётся. В таких случаях все операции по вырезанию окна в колонне повторяются заново.

Отклоняющий инструмент ориентируют путём визированного спуска или ориентирования на забое. Для этого используют данные об азимуте в интервале забуривания нового ствола.

Ввиду спуска отклоняющего инструмента на трубах малых диаметров (73 и 89 мм) пользуются гироскопическими инклинометрами диаметром 50 и 36 мм.



Рисунок 1 – Схема отклонителя висячего типа, устанавливаемого на стыке труб: 1 – райбер; 2 – направление; 3 – болт; 4 – отклонитель; 5 – защёлка; 6 – фиксатор; 7 – плашка; 8 – шток; 9 – пружина.

В качестве режущего инструмента при создании щелевидного выреза в обсадной колонне используют райберы различных типов. Наиболее распространены райберы типа фрезер-райбер (ФРС) № 1, 2 и 3.

Основным райбером № 1 прорезывают отверстие в колонне, затем райбером № 2 отверстие увеличивают на длину скошенной части отклонителя, а райбером № 3 вырез

обрабатывают и калибруют.

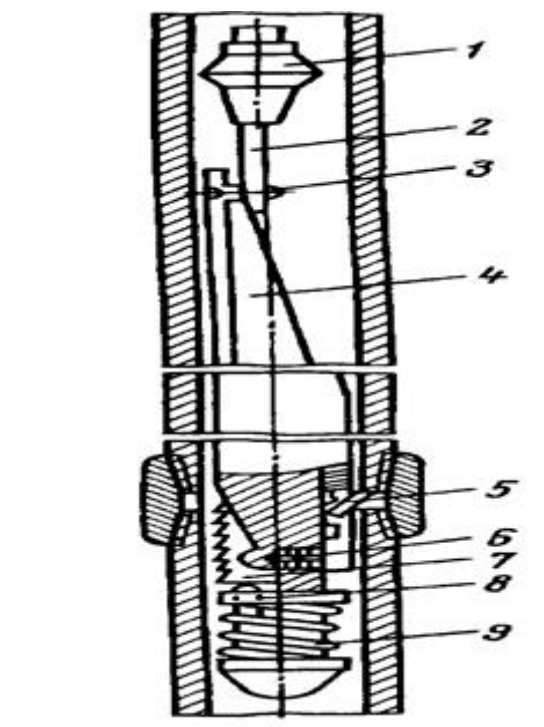
Райбер с центрирующим направлением (РЦН), разработанный в Азербайджанском государственном научно-исследовательском и проектно-институте нефтяной промышленности (АзНИПИнефти), является универсальным, так как позволяет за один рейс получить полноразмерный вырез в обсадной колонне. Конструкция райбера РЦН представлена на рисунке 2.



Рисунок 2 – Райбер РЦН конструкции АзНИПИнефти: 1 – верхний райбер; 2 – переводник; 3 – нижний райбер.

Райбер состоит из двух рабочих элементов, соединённых между собой переводником 2. Нижний рабочий райбер 3, имеющий форму усечённого конуса, прорезает колонну, а верхний райбер 1, имеющий цилиндрическую форму, калибрует вырез.

Нормальный ряд райберов типа РЦН разработан для обсадных колонн диаметрами 141, 146 и 168 мм. Режущие элементы райберов армируются пластинами твёрдого сплава марок ВК8, Т17К12, Т5К12В. В райберах малого диаметра, когда окружная скорость невелика, могут быть использованы быстрорежущие стали.

Райберы, как правило, армируются осколками карбида вольфрама, что даёт возможность после сработки повторно направлять рабочие поверхности инструмента.

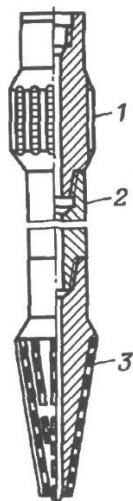
Ряд фирм выпускает для получения выреза в обсадной колонне алмазные фрезы, которые используют в сочетании с фрезой цилиндрической формы, расположенной выше. Применение таких фрез на глубине свыше 3000 м в колоннах из высокопрочной стали марки Р-110 позволяет сократить число спускоподъёмных операций не менее чем на два рейса для получения одного полноразмерного выреза.

Список использованных источников:

1. Басарыгин Ю.М., Будников В.Ф., Булатов А.И., Гераськин В.Г. Строительство наклонных и горизонтальных скважин. – М. : Издательство Недр, 2011. – 262 с.
2. Басарыгин Ю.М., Будников В.Ф., Булатов А.И. Теория и практика предупреждения осложнений и ремонта скважин при их строительстве и эксплуатации в справочное пособие в 6 томах. – М. : ООО «Недра - Бизнесцентр», 2012. – Т. 1–6.

МРНТИ 29.35

Сундетова А.Р.¹, Қалжанов Б. Р.²
^{1,2}Баишев университеті, Қазақстан, Ақтөбе

ЖАРТЫЛАЙ ӨТКІЗГІШ ДИОДТАР. ТҮЗЕТКІШ ДИОДТАР

Аңдатпа

Диод — екі электродты, электр тогының бағытына байланысты әртүрлі өтімділігі бар электронды аспап. Бір р-п өтпесіне негізделген, электр тогын бір бағытта өткізетін электрондық аспап жартылай өткізгіш диод деп аталады. Ол айнымалы токты түзетуде, модуляцияланған радиосигналдарды детектрлеуде қолданылады.

Кілт сөздер: Диод, жартылай өткізгіш диодтар, түзеткіш диодтар, ВАС, р-п ауысу.

Өткізу қабілетінің әртүрлі типі (р - кемтіктік және n - электрондық) бар екі жартылай өткізгіш жіктерінің комбинациясы түзеткіші қасиеттерге ие болады: ол кері токқа қарағанда тура ток анағұрлым жақсы өткізеді. Кернеуді полярлық, тиісті үлкен тоқтарға, түзу деп аталады, кішісі тоқтарға - кері.

Жартылай өткізгіш диодпен бір р және n типтерде екі қорытындысы болатын құрал өткел деп аталады.

Барлық жартылай өткізгіш диодтар екі топта бөлуге болады: түзеткіш диодтар және арнайы диодтар.

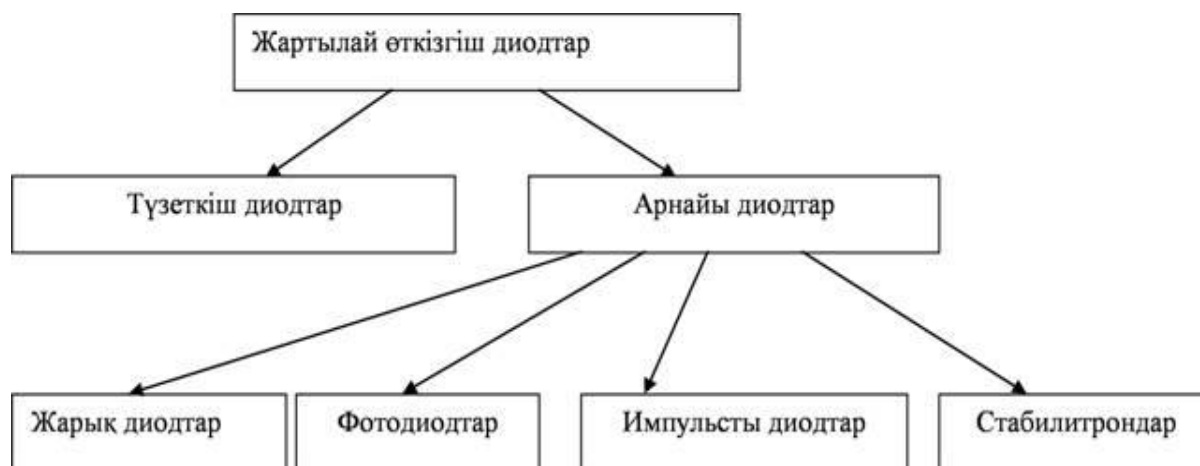

1-сурет –Жартылай өткізгіш диодтың түрлері

Түзеткіш диодтар айнымалы токты тұрақтандыруға арналған. Арнайы диодтар р-п-ның әр түрлі қасиеттерін қолданады. Арнайы диодтарға жарық диодтар, фотодиодтар, импульсты диодтар және стабилитрондарды жатады.

Түзеткіш диодтар

Конструктивті түзеткіш диодтар жазықтық және нүктелікке жіктеледі. Р-п-ның арқасында үлкен ауданының жазықтық диодтары – өткел үлкен тоқтарды түзету үшін қолданылады. Жартылай өткізгіш диодты шартты график түрінде белгі 2- сурет (а) көрсетуге болады.

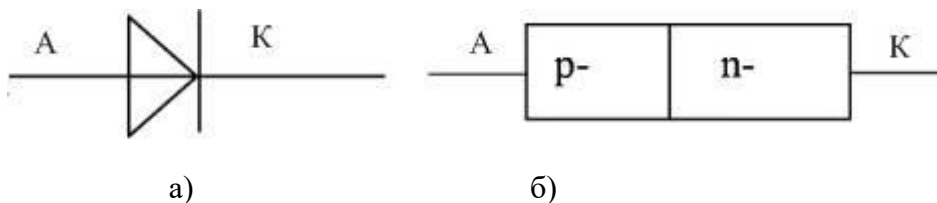

2-сурет – Жартылай өткізгіш диод

Жартылай өткізгіш диодты құрылым 2-сурет (б) көруге болады. Қосылған р-типті қорытынды р-облыс (А) анод деп аталады, облыстың n қосылған қорытындысы (К) катод деп аталады.

Түзеткіш диодтар үшін олар төтелелерде аз кедергісі болатын және үлкен токтар өткізуге мүмкіндік береді. Диодтар кедергі кері кернеуді қосындысында кенет өседі. Электр жүйесіндегі жартылай өткізгіш диодты жұмыспен оның (ВАС) вольтамперлік сипаттамасымен анықталады.

3-суретте кремнилік және германи диодтарының вольтамперлік сипаттамасы көрсетілген.

Кремнилік және германий диодтарының вольтамперлік сипаттамалардың талдауы келесі қорытындыларды жасауға мүмкіндік береді:

- екі дерлік реттің германи диодындағы U_{np} кернеуін төте құлау кремнилікке қарағандасы аз I_{np} токтың түзуінің бірдей мәндерінде;
- германий диоды ток кернеуі $U_{np} = 0,2 - 0,3В$, кремнилік-тек қана $U_{np} = 0,6 - 0,8В$.
- едәуір аз кері токтың $I_{обр}$ кремнилік диодын кері ток германи бірдей кері кернеулерде.

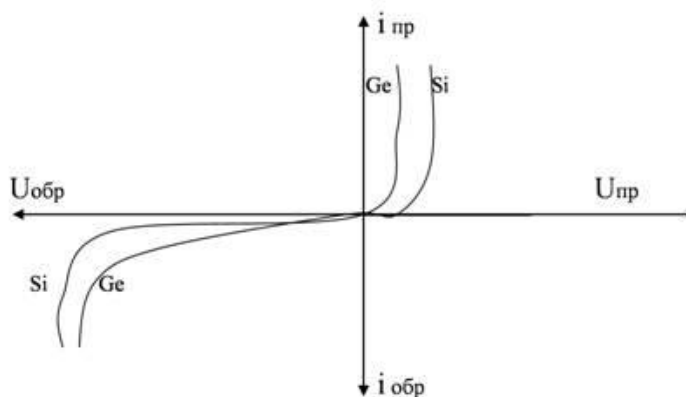

3-сурет – Кремнилік және германий диодтарын ВАС

Бұл қорытындылар германи және кремнилік диодтарды тағайындаулар шектеуге мүмкіндік береді. Германи диодтары (0, 3Вке дейін) аз амплитуданың сигналдарының өңдеуі үшін қолданады. Кремнилік диодтар кері токты жарамаған жағдайларда қолданылады. Бұдан басқа, олар 125 - 150 °С қоршаған ортаның температурасына дейін жұмысқа қабілеттіліктерін сақтайды, сонда германий тек қана түзеткіш диодтардың параметрлерімен 70 °С .

Негізгі параметрлерге дейін жұмыс істей алады:

- $U_{обр.max}$ шекті кері кернеу барынша өңделген. Бұл диод оның жұмысқа қабілеттілігінің бұзушылығысыз ұзақ уақыт арасында шыдай алған кері кернеуді мәндер;

- тіктелген тоқтың мәні анықталатын орташа мерзім орташа тіктелген ток $I_{cp. ен}$;
 - тұрақты кері кернеу $I_{обр}$ диодты кері ток, нақтылы күйінде;
 - тоқтың тұрақты түзудің әрбір диод үшін нақтылы күйінде U_{np} тұрақты төте кернеу.
- Бұл шамалардың қатынасы ток түзуге диодты кедергіні анықтайды.
 $U_{обр.max}$ асып кету өңделген болса диод ауыстырады.
 Түзеткіш диодты жұмыстың схемасын қарап шығамыз (4-ші сурет).

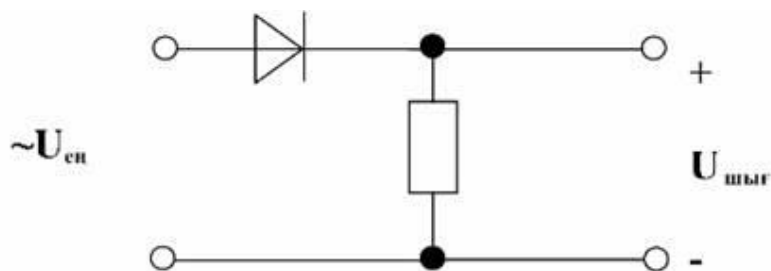

4-сурет – Түзеткіш диодты жұмыстың схемасы

Диод кіретін айнымалы кернеуді оң жарты толқынды өткізеді.
 Түзеткіш диодты жұмыстың уақыт бойынша диаграммалары 5-сурет көрсетілген.

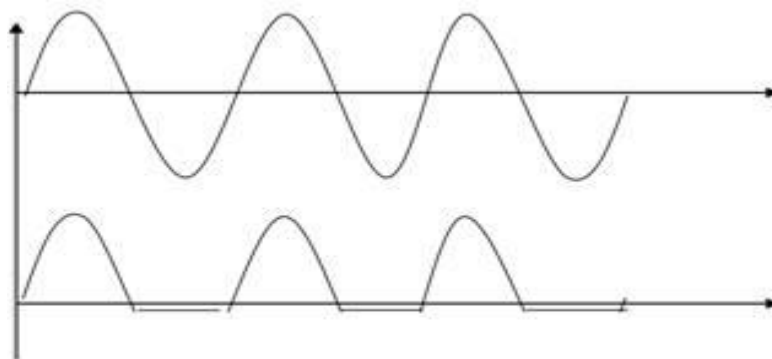

5-сурет – түзеткіш диодты жұмыстың диаграммалары
 Диодты төңкереміз. Диод енді кіретін кернеуді теріс жарты толқынды өткізеді.

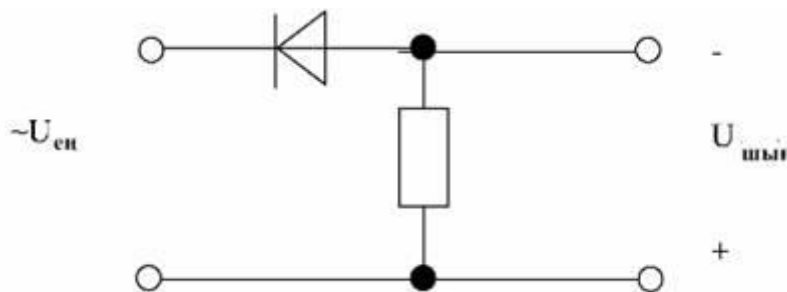

6-сурет – Түзеткіш диодты жұмыстың схемасы

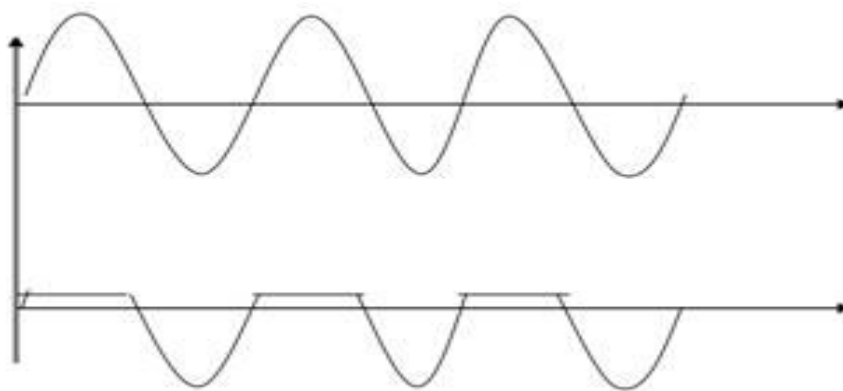

7-сурет –Түзеткіш диодты жұмыстың диаграммалары

Қорытындылай келгенде, диодты қосындының схемаларына байланысты шығуға кіретін кернеуді оң жарты толқын немесе кіретін кернеуді теріс жарты толқын да өтеді.

Пайдаланылған әдебиеттер:

1. Электротехника және электроника негіздері: Оқу құралы / Е.Ф. Нәдіров, С.Б. Балабатыров, К.О. Ғали, ж.б. – Алматы: «Бастау» баспасы. – 2012.
2. Электротехника және электроника негіздері. Қожасбаев Н.Қ., Надиров Е.Қ., Балабатыров С.Б. - Алматы: Бастау, 2011
3. К. Исмаилов; Жартылай өткізгіштер; Тараз, 2008 ж

ПОЛУПРОВОДНИКОВЫЕ ДИОДЫ. ВЫПРЯМИТЕЛЬНЫЕ ДИОДЫ

Аннотация

Диод-двухэлектродный электронный прибор с различной проходимостью в зависимости от направления электрического тока. Электронный прибор, основанный на одном р-п проходе, проводящем электрический ток в одном направлении, называется полупроводниковым диодом. Он используется для коррекции переменного тока, детектирования модулированных радиосигналов.

Ключевые слова: Диод, полупроводниковые диоды. выпрямительные диоды, ВАХ, р-п переход.

SEMICONDUCTOR DIODE. RECTIFIER DIODE

Annotation

A diode is a two-electrode electronic device with different passability depending on the direction of the electric current. An electronic device based on a single p-n pass that conducts an electric current in one direction is called a semiconductor diode. It is used for AC current correction, detection of modulated radio signals.

Keyword: Diode, semiconductor diodes. rectifier diodes, VAC, p-n junction.

МРНТИ 29.05

ЭНЕРГИЯ ҮНЕМДЕУШІ ШАМДАРДЫҢ ӘСЕРІ*Сундетова А.Р.¹, Аймаганбетова Б.А.²**¹Баишев университеті Қазақстан, Ақтөбе,**²№7 Е.Халықов атындағы мектеп Құлсары қаласы***Аңдатпа**

Дүние жүзі бойынша адамдарды энергиямен қамтамасыз ету - ғаламдық деңгейдегі мәселеге айналды. Осыған байланысты энергия үнемдеу мақсатында дамыған елдер мәселені шешудің бір жолы - энергия үнемдеуші шамдарды қолдануды ұсынды. Яғни, Ильич шамдарының орнына энергия үнемдеуші және люминисцентті шамдарды пайдалану.

Кілт сөздер: Энергия үнемдеуші шамдар, ультракүлгін сәулелер, рентген сәулелер, сынап

АҚШ 2012 жылдың 1 қаңтарынан бастап қарапайым шамдардың шығарылуы мен сатылуына және қолданылуына тыйым салды. Ресей федерациясы да 2014 жылы толығымен энергия үнемдеуші шамдарға көшуді жоспарлады. Қазақстанда 2012 жылдың 1 шілдесінен бастап 100 Вт Ильич шамдарды қолдануға тыйым салды. Ал, 2013 жылдың 1 қаңтарынан бастап, тек қана 25Вт Ильич шамдарын қолдануға рұқсат берілді. 2014 жылы Қазақстан толығымен энергия үнемдеуші шамдарға көшуді жоспарлаған болатын.

Энергия үнемдеуші шамдар дегеніміз – ішінде инертті газы бар және инертті газ арқылы ток көзі өткен уақытта ультракүлгін сәулелер шығаратын көрінбейтін шыны түтікті(матовая колба) жарық көзі.

Энергия үнемдеуші шамдардың экологияға әсері жағынан 2 мәселе бар:

1. Энергия үнемдеуші шамдардың ішінде - сынаптың болуы. Сынап - өте улы металл. Жай көзге залалсыз болып көрінгенімен, сынаптың буымен дем алғанда, ең бірінші, адамның жүйке жүйесіне әсерін тигізеді. Тері мен қатерлі ісік ауруларына шалдықтырады. Екіншіден, ол адам ағзасында қордаланады да, қайтадан шықпайды. Бұл металл ауада буланатындықтан, өте ауыр, зиянды саналады.
2. Сәулелену. Иондайтын сәуле мөлшеріне қарай адамды сәулелік аурудың жедел немесе созылмалы түрлеріне шалдықтырады. Адам ағзасы арқылы өткен сәуле мөлшері 100 рентгеннен аспаса ауру жеңіл түрде байқалмай өтуі мүмкін, ал 100 рентгеннен жоғары мөлшерлер аурудың белгілерін айқын көрсетеді. Ауруға шалдыққан адамның сүйек кемігінің қызметі бұзылады, қан азаяды, тіршілік әрекеті және иммунитеттік қабілеті төмендейді.

Бұл жобада қарастырылған мәселелер заман талабынан туындаған мәселелер. Қазіргі ғылым мен техниканың қарыштап дамуы заманауи электр шамдарын жетілдіре түсуде. Пайдалы әрекет коэффициентін жетілдірумен қатар электр шамдарының қауіпсіз болуын және қоршаған ортаға зиян келтірмеу жағын басты назарда ұстауымыз қажет.

Адамның ақыл ойы дамыған сайын, жаңа технологиялар көз ілеспей дамуда. Қазіргі дүние жүзі бойынша адамдар саны да күн санап өсуде, осыған байланысты бүкіл адамзатты энергиямен қамтамасыз ету қиындық туғызуда. Бұл ғаламдық деңгейдегі көтерілген мәселеге айналды және ғалымдарды алаңдатуда. Энергия үнемдеу мақсатында дамыған елдер мәселені шешудің бір жолы - энергия үнемдеуші шамдарды қолдануды ұсынып отыр. Яғни, Ильич шамдарының орнына энергия үнемдеуші және люминисцентті шамдарды пайдалану.

Энергия үнемдеуші шамдар дегеніміз – ішінде инертті газы бар және инертті газ арқылы ток көзі өткен уақытта ультракүлгін сәулелер шығаратын көрінбейтін шыны түтікті(матовая колба) жарық көзі. Энергия үнемдеуші шамдар — күнделікті тұрмыста кең

көлемде таралған қыздыру шамдарымен салыстырғанда жарық ағыны мен пайдаланылатын қуаттың арақатынасы арқылы үлкен көлемде жарық көзін беретін электрлі шамдар. Осыған байланысты қыздыру шамдарын энергия үнемдегіш шамдарға ауыстыру энергия үнемдеуге әкелуде.

Алғашқы энергия үнемдеуші шамдардың шығу тарихы.

Электр энергиясымен әсер еткен кезде газдардың жануын алғаш рет Михаил Ломоносов сутегімен толтырылған шыны ыдыстан ток өткізген кезде анықтады. Алғашқы энергия үнемдеуші шамдардың шығу уақыты 1856 жыл болып есептеледі. Сол уақыттан бері әлемнің көптеген ғалымдары әртүрлі газдар мен ғылыми әдістерді қолдану арқылы энергия үнемдейтін шамдардың басқа да түрлерін ойлап табуға тырысты. Бірақ олардың ешқайсысы үлкен көлемдегі өндіріс пен бұқаралық қолданысқа шығарылмады. Содан 1901 жылы П.К.Хьюитт сынабы бар шамдарды ұсынды, бірақ одан көзге зиянды көк-жасыл сәулелердің шығуына байланысты қолданысқа жарамсыз болды. Тек 1926 жылы Эдмунд Джеймер көмекшілерімен бірге шамның сыртын жағымсыз сәулелерді бірқалыпты ақ жарыққа айналдыратын флуоресцентті ұнтақпен жапты. Содан бастап энергия үнемдеуші шамдар даму сатысына көшті. [2]

Энергия үнемдегіш шамдардың ең басты артықшылығы – электр токтарына күш түсірмей білінер-білінбес қана энергия жұмсауы, ток көзін 5 есе үнемді жұмсайды, жұмыс істеу уақыты 20 есе ұзақ. Физикалық жағынан пайдалы әсер коэффициентін қарастыратын болсақ, Ильич шамының пайдалы әсер коэффициенті 5% ғана бөлме ішін жарықтандыруға жұмсайды, қалған 95 пайыз ток лампаның қызуына шығын етіледі екен.

Ал, энергия үнемдеуші шамдар пайдалы әсер коэффициенті жоғары болғандықтан әрбір вольт жарыққа айналады. Содан, лампа қатты қызбайды. Осының арқасында, бұл шырақтар дымқыл ауа райына да жарамды, бұл шамның үстінен су сорғаласа да, ештеңе етпейді.

Және де энергия үнемдеу шамдардың кәдімгі шамдардан тағы бір қызық айырмашылығы бар – энергия үнемдеу шамдары түрлі-түсті температуралы бола алады. Оны шамның түсі белгілейді. Энергия үнемдеу шамдарының түрлі-түсті температуралары мынандай бола алады: 2700 К –жұмсақ ақ жарық, 4200 К – күндізгі жарық, 6400 К – салқын ақ жарық, (түрлі-түсті температура Келвин бағанасы бойынша градус арқылы өлшенеді) . Төмен температура түстері қызыл реңкіне жақын, жоғарғысы – көк реңкіне жақын. Бұл тұтынушыға бөлмесін түрлі-түсті реңктерімен жарықтандыруға мүмкіндік береді.[4]

«Қазақэнергосараптама» АҚ-ның ақпараты бойынша, қазіргі таңда Қазақстанда энергия үнемдеуші шамдар шығаратын 5 зауыт жұмыс істеуде. Олар Шымкент, Алматы, Қарағанды, Астана және Тараз қалаларында орналасқан.

Энергия үнемдеуші шамдардың жалпы зияны

1. Энергия үнемдегіш шамдар қыздыру шамдарына қарағанда қысқа толқынды, әрі көп компоненттерге толы болып келеді. Бұл қысқа толқындар *көздің торлы қабығының рецепторын зақымдайды*, сонымен қатар, көздің көру қабілетінің төмендеуіне алып келеді.

2. Шамның жоғарғы қуатпен жарқырауы көру мүшесі арқылы *орталық жүйке жүйесіне артық салмақ түсіреді*. Өкінішке орай, энергия үнемдегіш материалдарды қолдану барысында мұндай жарқыраулардан құтылу мүмкін емес. Сол себепті басы жиі ауыратын адамдар үшін мұндай шамдар тиімсіз, әрі ол бас ауруының жиілігін одан сайын күшейте түседі.

3. Шамнан түсетін көк жарықтың құрамындағы гипофиз бен мелатонин *иммундық және эндокриндік жүйенің бұзылуына* алып келеді.

4. Люминисцентті шамдар жоғары жиілікті электромагнитті сәулеленің көзі болып табылады. Сәулелену шегі қалыпты нормадан шам цоколінен 15 см қашықтықтағы радиустай артық таралады. Ол ағзадағы барлық аурудың соның ішінде созылмалы

аурулардың катализаторы болып табылады. Және де бұл шамдардың ультаркүлгін сәулелерді шамадан көп шығаруы адамның жасушаларына зиян келтіреді, сонымен қатар ұзақ уақыт сәулелену жүрген жағдайда ісік ауруларына шалдықтырады.

5. Люминесцентті шамдар жарықты бірқалыпты таратпайды. Сондықтан да бөлме ішіндегі *дискомфорт бұзылып, адам өзін жайсыз* сезінеді. Оны күнделікті тұрмыста өзіміз де байқап жүрміз. Люминесцентті шамдармен жарықтандырылған бөлмелерде ұзақ отырған кезде адамның ұйқысы келіп, басы ауыра бастайды. Оған қоса энергия үнемдеуші шамдардың қосалқы дыбыстарының болуы адамның жүйке жүйесіне әсер етіп, жұмыс істеу қабілетін төмендетеді. Люминесцентті энергия үнемдеуші шамдар үнемі қосып-сөндіруге арналмаған. Сол себепті олар жалпы үлкен қоғамдық мекемелерде қолданылады (мектеп, аурухана, ойын-сауық орталықтары, мемлекеттік мекемелер). Төменгі және жоғары температураға лайықталмаған. Жоғары температурада жарықтандыруы төмендеп, құрылғылар тез істен шығады. Люминесцентті шамдар қосылған уақытта электр қуатының желілеріне жоғары жиілікті кедергілер жасайды. Ал, бұл электромагнитті экологиялық жағынан қарайтын болсақ, онсызда ескірген тұрғын үй техникасын бүлдіреді. Және де бір уақытта көп мөлшерде қосылған люминесцентті шамдар мекеменің электрлі желілерінде тоқ ағынын тудырады. Бұл тоқ ағынына мекеме желілері есептелмеген және дайын емес, сол себепті электротехникалық қауіпсіздікке қауіп төнуі мүмкін.

6. Электр энергиясын үнемдейтін шамдардың құрамында өте қауіпті химиялық сынап болады. Бұл элемент шам сынған кезде ауаға таралып, адам денсаулығына, қоршаған ортаға үлкен зиян әкеледі. Нәтижесінде *адамның жүрегі айнып, басы айналады*.

Электр үнемдеуші шамдардың ішіндегі сынаптың зияны

Сынап - өте улы металл. Жай көзге зиянсыз болып көрінгенімен, сынаптың буымен дем алғанда, ең бірінші, адамның жүйке жүйесіне әсерін тигізеді. Тері мен қатерлі ісік ауруларына шалдықтырады. Екіншіден, ол адам ағзасында қордаланады да, қайтадан шықпайды. Бұл металл ауада буланатындықтан, өте ауыр, зиянды саналады. Сынап буы қауіпті улы заттардың жіктелуінде «А» тобына жатады, яғни өте улы зат. Сынап буы иіссіз зат, концентрациясы небәрі $0,25 \text{ мг/м}^3$ сынап буы бар ауамен тыныс алған кезде, сынап буы өкпеде қалып қойып, сонда жиналады. Ал егерде сынап буының концентрациясы одан да көп болса, теріден тікелей сіңіп, жалпы қан айналымына енеді. Сонымен қатар, бауыр, бүйрек, ішек құрылыстары мен жүйке жүйелерін зақымдайды. [6]

Сынаптың ауадағы ең жоғарғы мүмкін концентрациясы $0,0003 \text{ мг/м}^3$ болса, ал энергия үнемдеуші шамдардағы сынап мөлшері 1-70 мг дейін болады.

Мамандардың айтуынша, қазіргі кезде Қазақстанда шамамен 3-4 мың тоннадан астам сынап қордаланған. Ал Алматы қаласы сынаппен ластанған қалалардың көшін бастап тұр. Онсыз да қиын экологиялық жағдайды құрамында сынабы бар люминесцентті шамдар тіптен күрделендіре түсуі мүмкін. Ол ауыр металл болғандықтан, өзен-көлдердің түбінде, жер асты суларының құрамында тұнып қалады. Еліміздің Ертіс, Нұра секілді өзендерінің экологиялық апат алдында тұруы да соның әсерінен. Химиктер сынапты дұрыс қолдана білу керектігін айтады. Бірақ қазіргі кезде оны абайлап пайдалана алмай жатқан жайымыз бар. Сұйық металл болғандықтан, ол ауаға ұшқан жағдайда, жинап алу мүмкін емес. Сынаппен жұмыс істейтін кәсіпорындарда оны залаласыздандыру жұмыстары жүргізілмей келеді. Жерге төгілген сынап ауыр болғандықтан, жер асты суларымен өзге аймақтарға таралады. Қазіргі кезде оны залаласыздандыру мен ешкім айналысып жатқан жоқ. Сондай-ақ құрамында сынап бар жарық үнемдегіш шамдар өте қауіпті. Кейде электр желісінде тұйықталу болғанда, олар жарылады да, сынап ауаға тарайды. Ал ауаға тараған затты жинап алу мүмкін емес.

Шыны шамдардың орнын басқан люминесцентті шамдардан келер зиян аз емес екенін көрдік. Әлемнің көптеген елдерімен салыстырғанда бұл шамдарды қолдану біздің елімізде тиімсіздеу болып келеді. Себебі, бұл шамнан келетін басты қауіп – сынапты залалсыздандыру жұмыстары Қазақстанда мүлде қолға алынбаған. Жарамай қалған мұндай шамдарды халық бізде ашық қоқыс жәшігіне лақтыра салады. Оның ішіндегі сынап қоршаған ортаға оңай шығады. Шет елдерде люминесцентті шамдарды тастауға арналған арнайы жәшіктер кез келген жерден табуға болады және мұндай қоқыс жәшіктерін тазартуға арналған арнайы машиналар да жұмыс жасайды.

Шыны керек, біздер ескірген, қолданыстан шыққан заттардың құрамында улы заттардың бар-жоғын ескерместен, өзге қалдықтармен бірге қоқысқа шығарып тастаймыз. Электрүнемдегіш шамдар да солармен бірге кетіп жатады. Осы жерде «Табиғат» экологиялық Одағы ұсынып жүрген қалдықтарды жинаудың жаңа тәсілі өте қолайлы боп тұрғандай. Тамақ қалдықтары мен тұрмыстық қалдықты бөлек жинап, арнайы алаңда терең іріктеуден өткізуге негізделген жоба ел бойынша жүзеге асатын болса, сынаптан келетін қауіпті азайтуы мүмкін. Өйткені тамақпен араласпаған тұрмыстық қалдықтан электр шамдары секілді заттарды бөліп алу оңай. Сондықтан әр азамат өз денсаулығына және қоршаған ортаға жауапкершілікпен қарап, құрамында сынабы бар шамдарды бөлек жинап, оны залалсыздандырумен айналысатын мекемелерге өткізу қажеттігін есте ұстағаны жөн.

Егер Қазақстан да, басқа дамыған елдер сияқты, энергия үнемдеуші шамдарға көшетін болса және энергия үнемдейтін шамдарды жинау орындары көбейсе онда сынаптың ауадағы мөлшері қанша есе өсетінін байқау қиын емес.

Бұл мәселенің көтерілгеніне көп болса да, әлі көпшілік қауым энергия үнемдеуші шамдардың ағзаға әкелетін зияны жайлы біле бермейді. Сондай шамдарды пайдаланушылар оны арнаулы орынға апарып тапсыру қажет екенін біле тұра, қоқыс жәшігіне тастай салады. Қазіргі таңда Қазақстанда сынабы бар приборларды өндейтін орындар өте аз. Мысалы, Алматы қаласында сынабы бар приборларды, шамдарды қабылдап, өндейтін екі-ақ орын бар. Олардың толық мекенжайын қалалық әкімшіліктен немесе ғаламтордан білуге болады. Әркім өз қалтасын ойлап энергияны үнемдеп, қоршаған ортаны ластай беретін болса, келешекте экологиялық апат орын алуы мүмкін.

Пайдаланылған әдебиеттер:

1. Газет «Литер».20.12.2012. 9 бет.
2. www.energoberegayushhielampy.ru
- 3.Қазақстан Ұлттық Телеарнасы. Апта.kz www.kaztrk.kz Нұрбек Бекбау
- 4."Атырау" газеті. 14.07.2012ж. Қоя ұйым Мұқашев.
- 5.www.massaget.kz Еркебұлан Қайрахан
6. «Энциклопедический словарь юного химика», издание «Педагогика», 1982, В.А.Крицман, В.В.Станцо
7. "Қазақ үні" 26.06.2012ж. Ғ. Жұманова - химия ғылымдарының кандидаты.
8. «Қазақстан» энциклопедиясы.
9. www.bnews.kz 14.06.2012ж
10. "Заң" газеті.

ВЛИЯНИЕ ЭНЕРГОСБЕРЕГАЮЩИХ ЛАМП

Аннотация

Энергообеспечение людей по всему миру стало проблемой глобального масштаба. В этой связи в целях энергосбережения развитые страны предложили один из путей решения проблемы - применение энергосберегающих ламп. То есть использовать энергосберегающие

и люминесцентные лампы вместо ламп Ильича.

Ключевые слова: энергосберегающие лампы, ультрафиолетовые лучи, рентгеновские лучи, ртуть

INFLUENCE OF ENERGY-SAVING LAMPS

Annotation

Energy supply for people around the world has become a global problem. In this regard, in order to save energy, developed countries have proposed one of the ways to solve the problem - the use of energy-saving lamps. That is, use energy-saving and fluorescent lamps instead of Ilyich lamps.

Keywords: energy-saving lamps, ultraviolet rays, x-rays, mercury

МРНТИ 20.53

К. Ш. Шураханова¹

¹*Баишев Университеті, Қазақстан, Ақтөбе*

ҚАЗІРГІ АҚПАРАТТЫҚ ТЕХНОЛОГИЯЛАР: ҰҒЫМДАР, ҚҰРЫЛЫМ, ТЕХНОЛОГИЯЛАР

Аңдатпа

Соңғы уақытта компьютерлік технологиялар деп ақпараттық технологиялар, атап айтқанда ақпаратты сақтау, өңдеу, беру және алу үшін компьютерлер мен бағдарламалық жасақтаманы пайдалану түсіндіріледі.

Кілт сөздер Ақпараттық технологиялар, жинау, алу, қабылдау, жинақтау, сақтау, өңдеу және беру, бағдарламалық, ақпараттық, техникалық және басқа да құралдар, интерактивтілік түрі бойынша ақпараттық технологиялар.

Қазіргі уақытта қазіргі адам өз өмірін теледидар, радио, ұялы телефонсыз, ең бастысы компьютерсіз елестете алмайды. Қазіргі әлемде дербес компьютер барлық қызмет салаларында, әлемнің барлық елдерінде үлкен рөл атқарады. Әрине, бірнеше ондаған жыл бұрын ешкім компьютерді пайдаланбаған және сонымен бірге ешқандай ыңғайлы емес, бірақ әлем бір орында тұрмайды және "уақытты сақтау" керек екенін атап өтуге болады.

Көптеген адамдар үшін ДК-бұл виртуалды өмір. Өйткені, компьютердің көмегімен біз ойындар ойнай аламыз, Фильмдер, телешоулар, ток - шоулар көре аламыз, музыка тыңдай аламыз, пайдалы ақпаратты, жаңалықтарды біле аламыз, танысамыз, Жердің басқа бөлігіндегі адамдармен сөйлесе аламыз және тағы да басқалар. Бұның бәрін компьютерді пайдалана отырып жасауға болады.

Мақаланың мақсаты ақпараттық технологияларды толығырақ білу, талдау.

Ақпараттық технологиялар (АТ, ағылш. information technology, IT) - деректерді басқару және өңдеу технологияларына жататын, оның ішінде есептеу техникасын қолдана отырып, пәндер мен қызмет салаларының кең класы[1].

Ақпараттық технология-ақпаратты жинауды, сақтауды, өңдеуді, шығаруды және таратуды қамтамасыз ететін технологиялық тізбекке біріктірілген әдістердің, өндірістік және бағдарламалық-технологиялық құралдардың жиынтығы. Ақпараттық технологиялар ақпараттық ресурстарды пайдалану процестерінің күрделілігін төмендетуге арналған[2].

АТ (ЮНЕСКО) - бұл ақпаратты өңдеумен және сақтаумен айналысатын адамдардың

еңбегін тиімді ұйымдастыру әдістерін; компьютерлік техниканы және адамдармен және өндірістік жабдықпен өзара іс-қимылды ұйымдастыру мен оның әдістерін, олардың практикалық қосымшаларын, сондай-ақ осының бәріне байланысты әлеуметтік, экономикалық және мәдени проблемаларды зерттейтін өзара байланысты, ғылыми, технологиялық, инженерлік пәндер кешені[3].

Ақпараттық технологиялардың жалпы түсінігін талдай отырып, АТ ақпаратты берудің, сақтаудың, қабылдаудың барлық салаларын қамтитынын атап өтуге болады. Бірақ көп жағдайда IT компьютерлік технологиялармен байланысты, өйткені компьютерлердің пайда болуы ақпараттық технологияларды дамудың жаңа деңгейіне шығарды.

Компьютерлік технологиялар немесе Ақпараттық технологиялар (IT)- бұл компьютерлерді қолдана отырып ақпаратты сақтауға, беруге, өңдеуге, қорғауға және көбейтуге жауап беретін технологиялардың жалпыланған атауы[4].

Яғни, дербес компьютердің пайда болуымен ақпараттық технологияларды дамытудың жаңа кезеңі басталды. АТ - ның басты мақсаты-кәсіби сала үшін де, күнделікті пайдалану үшін де адамның жеке ақпараттық қажеттіліктерін қанағаттандыру.

Ақпараттық технологияларды дамытудың белгілі кезеңдері бар:

1 кезең (60-70 жылдардың басынан бастап) - негізгі бағыт адамның күнделікті әрекеттерін автоматтандыру, компьютерлік орталықтарда мәліметтерді ұжымдық пайдалану режимінде, аппараттық құралдардың шектеулі мүмкіндіктері жағдайында өңдеу болды, ақпараттың үлкен көлемін өңдеу проблемасымен сипатталады.

2-кезең (70 - ші жыл) - дербес компьютерлердің пайда болуы, IBM/360 сериялы ЭЕМ тарату, жеке пайдаланушыға бағдарлану, жергілікті мәселелерді шешуге және пайдаланушының жұмыс орнында жергілікті дерекқорлармен жұмыс істеуге негізделетін орталықтандырылған деректерді өңдеуді, сондай-ақ орталықтандырылмаған деректерді пайдалану.

3 кезең (80 - ші жыл) - Компьютерді кәсіби емес адамдар қолдана бастайды, мәселелерді шешуге бағытталған ақпараттық технологияларды құру, олардың бірі пайдаланушының қажеттілігін барынша қанағаттандыру және компьютерлік ортада тиісті жұмыс интерфейсіні құру.

4-кезең (90 - шы жыл) - ұйымдық байланыстар мен ақпараттық жүйелер арасында қазіргі заманғы технологияларды құру, ақпаратты қорғауды және оның қауіпсіздігін ұйымдастыру, стратегиялық ақпаратқа қол жеткізуді ұйымдастыру, компьютерлік байланыс үшін келісімдер әзірлеу және стандарттар, хаттамалар белгілеу.

Ақпараттық технологияның мақсаты-адамның оны талдауы және оның негізінде кез-келген әрекетті орындау туралы шешім қабылдау үшін ақпарат шығару[5].

Жалпы, ақпараттық технологиялар-бұл есептеу құралдарын қолдана отырып, ұйымдық құрылымда ақпаратты жинау, алу, қабылдау, жинақтау, сақтау, өңдеу және беру функцияларын жүзеге асыратын операциялар жиынтығы. Ақпараттық технологиялардың мақсаты-пайдаланушының қажеттіліктеріне сәйкес ақпараттық ресурстарды сапалы қалыптастыру және пайдалану. Ақпараттық технологиялар құралы ретінде математикалық, бағдарламалық, ақпараттық, техникалық және басқа да құралдар болып табылады.

Өмірдің әртүрлі салаларындағы ақпараттық технологиялардың өзіндік жіктемесі бар.

Интерактивтілік түрі бойынша ақпараттық технологиялар бөлінеді:

* таңдамалы интерактивтілікпен (ақпаратты құрылымдық түрде сақтауды қамтамасыз ететін технологиялар, яғни пайдаланушы бұрыннан бар мәліметтермен жұмыс істейді. Мысал: банктер мен мәліметтер базасы, видео, телемәтін, Интернет және т. б.)

* толық интерактивтілікпен (ақпараттық желілерде немесе кез-келген медиада сақталатын ақпаратқа тікелей қол жеткізуді қамтамасыз ететін технологиялар. Ақпаратты беруге, өзгертуге және толықтыруға мүмкіндік береді).

Ақпараттық технологияларды әртүрлі салаларда қолдануға болады: білім, мәдениет, ғылым, өндіріс, әскери іс және т. б.

Пайдалану дәрежесі бойынша ақпараттық технологиялардың жіктелуін талдай отырып, компьютерлік және компьютерлік емес технологияларды ажыратуға болады.

Компьютерлік және компьютерлік емес технологиялардың мысалы, біз білім беру саласын қарастырамыз. Оқу ақпаратын беретін компьютерлік ақпараттық технологияларға компьютерлік оқыту бағдарламаларын, мультимедиялық технологияларды, қашықтықтан оқыту технологияларын қолданатын технологиялар жатады.

Оқу ақпаратын ұсынатын компьютерлік емес ақпараттық технологиялар арасында қағаз, оптотехникалық, электронды-техникалық технологиялар ерекшеленеді. Олардың арасында айырмашылық бар: ақпарат беру құралы және олар қағаз, оптикалық және электронды болып бөлінеді. Қағаз Оқу құралдары-оқулықтар, оқу және оқу құралдары. Оптикалық-бұл кинопроекторлар, диапроекторлар, графопроекторлар. Электрондық оқыту құралдарына теледидарлар мен лазерлік диск ойнатқыштары кіреді.

Қазіргі компьютерлік техниканы да жіктеуге болады:

* дербес компьютерлер (заманауи ақпараттық технологиялардың дамуы 1980-ші жылдардың басынан бастап жеке компьютерлердің кең таралуымен байланысты, олар салыстырмалы түрде арзан және кәсіби емес қолданушы үшін кең функционалдылықты біріктіреді. ДК-бұл есептеу техникасының ең көп класы).

* корпоративтік компьютерлер (кез-келген ұйымда көптеген зияткерлік жұмысшылардың бірлескен қызметін қамтамасыз ететін есептеу жүйелері. Корпоративтік компьютерлерді пайдалану саласы-ірі қаржылық және өндірістік ұйымдардағы қызмет, көптеген пайдаланушыларға қызмет көрсетуді ұйымдастыру: билеттерді брондау және сату, биржалық және банктік жүйелер)).

* суперкомпьютерлер (әскери және ғарыш саласында, іргелі ғылыми зерттеулерде, жаһандық ауа-райын болжауда қолданылатын есептеу жүйелері).

* мультимедиа (мәтінді, графиканы, бейнені және анимацияны интерактивті түрде пайдалануға мүмкіндік беретін технология).

* виртуалды шындық (мультимедиялық орта көмегімен жасалған байланыссыз ақпараттық өзара әрекеттесу технологиясы, стереоскопиялық ұсынылған "экран әлемінде"нақты уақыт режимінде болу Елесі. Виртуалды әлемде белгілі бір заттардың көмегімен орналасқан жерлердің Елесі сақталады: дисплейдің орнына - теледидар мониторлары (олар үнемі өзгеріп тұратын әлемді бейнелейді), басқару - "ақпараттық қолғаптар" (виртуалды объектілерге қатысты Пайдаланушының қозғалу бағытын анықтайды), дыбыстық сигналдарды құру және беру құрылғысы.

Интернет технологиясы (www (ағылш. World Wide Web-бүкіләлемдік ғаламтор)), пайдаланушыларға желі серверлерінде ақпарат көзін таңдауға мүмкіндік береді).

Қазіргі уақытта барлық дерлік ұйымдарға ақпараттық қызмет көрсету, көптеген ақпаратты өңдеу қажет. Ақпаратты беру, қабылдау, өңдеудің негізгі техникалық құралдарының бірі-компьютер. Компьютердің рөлі-бұл адамның және жалпы қоғамның зияткерлік мүмкіндіктерінің күші, байланыс пен ақпарат беру үшін қызмет етеді.

Жаңа ақпараттық технология ұғымына сондай - ақ телефон, телеграф, телекоммуникация, факс және т.б. әртүрлі құралдармен ақпарат беруді қамтамасыз ететін коммуникациялық технологиялар енгізілген[6].

21 ғасырдың басы ақпараттық қоғамның пайда болуымен анықталады. Ақпараттық қоғамдағы Компьютер құрамдас бөлік болып табылады.

Ақпараттық қоғам-постиндустриалды қоғамның теориялық тұжырымдамасы; өркениеттің мүмкін дамуының тарихи кезеңі, онда ақпарат пен білім өндірістің негізгі өнімдеріне айналады. Айырықша белгілері: қоғам өміріндегі ақпараттың, білімнің және

ақпараттық технологиялардың ролін арттыру; жалпы ішкі өнімде ақпараттық технологиялармен, коммуникациялармен және ақпараттық өнімдер мен қызметтер өндірумен айналысатын адамдар санының өсуі; телефонияны, радионы, теледидарды, Интернет желісін, сондай-ақ дәстүрлі және электрондық БАҚ-ты пайдалана отырып, қоғамды үдемелі ақпараттандыру; :

1-адамдардың тиімді ақпараттық өзара іс-қимылы;

2-олардың әлемдік ақпараттық ресурстарға қол жетімділігі;

3-олардың ақпараттық өнімдер мен қызметтерге қажеттіліктерін қанағаттандыру.⁷

Ақпараттық қоғам компьютерлік және телекоммуникациялық технологиялар қоғамдық өндірістің ақпараттық секторындағы өнімді еңбекті едәуір ұлғайту қажеттілігі болып табылады.

Компьютерлердің кең таралуы мен Интернетті құрудың арқасында адамдар бір-бірімен ДК арқылы сөйлесе алады.

Көптеген адамдар үшін Интернет-бұл кең таралған және таныс ғаламдық желі, ол ақпаратты алудың, берудің қарапайым тәсілі ретінде қолданылады. Интернеттің көмегімен компьютер нақты байланыс құралына айналады. WWW-ге қол жеткізе алатын кез-келген адам өзіне қажет барлық ақпаратты ала алады, сонымен қатар оны бүкіл әлемге жеткізе алады. Интернеттегі World Wide Web (WWW) – бұл ең демократиялық ақпарат тасымалдаушысы: оның көмегімен кез-келген адам белгілі бір әдептілік шеңберін басшылыққа ала отырып, аралық түсіндірусіз, бұрмалаусыз және цензурасыз сөйлей және ести алады. Интернет жеке тұлға мен ақпаратты білдірудің ерекше еркіндігін қамтамасыз етеді. Қазір Интернет жұмысты, бизнесті бұрынғыға қарағанда тиімдірек етеді, өйткені адамдар кез-келген ақпаратты алуға кең қол жеткізе алады, бұл туралы бұрын айту мүмкін емес еді.

Ақпараттық технологиялардың ескірудің және жаңаларымен алмастырудың осындай ерекшелігі бар екенін атап өткен жөн: есептеу орталығындағы үлкен компьютер пайдаланушының жұмыс орнындағы жеке компьютерге, телефондағы телеграфқа, факс телексіне және электрондық поштаға ауыстырылды.

Әрине, сіз бәрін "ұрлай алмайсыз", бірақ ұйымдар үшін бәсекелестерінен артта қалмау керек, сондықтан уақыт өте келе ақпараттық өнімдерді жақсарту қажет.

Ақпараттық технологияларды қалыптастыру және жетілдіру қоғамдағы басты факторлардың бірі болып табылады. АТ-ның таралуы адамдардың өмірін өзгертеді, жұмысты жеңілдетеді, бос уақытты көбірек береді, экономикалық, мәдени, білім беру және басқа салаларда дамуға әкеледі.

Ел ауқымында ақпараттық-телекоммуникациялық инфрақұрылымды дамыту-бұл кәсіпорындардың шетелдік виртуалды нарықтарға шығуы, электрондық бизнестің ең озық технологияларын қаруландыруы үшін қажетті шарт, ал жалпы ұлттық деректер банктерін құру оларды әлеуетті клиенттер, әріптестер мен инвесторлар үшін тартымды етуге мүмкіндік береді.

Ақпараттық байлық әлемді өзгертіп қана қоймай, қарастырылмаған жаңа проблемалар туғызды.

Қазіргі қоғам өңдеуді қажет ететін ақпарат ағындарына толы. Сондықтан ақпараттық технологияларсыз, энергетикалық, көліктік және химиялық технологияларсыз ол қалыпты жұмыс істей алмайды.

Пайдаланылған әдебиеттер:

1. Wikipedia [электронный ресурс]

Режим доступа: <http://ru.wikipedia.org/wiki/IT-специалист>

2. Glossary [электронный ресурс]

Режим доступа:http://www.glossary.ru/cgi-bin/gl_art2.cgi?qqragmm

3. <http://intec.3dn.ru/>

4. http://ru.wikipedia.org/wiki/Портал:Компьютерные_технологии

5. http://revolution.allbest.ru/programming/00004698_0.html

6. http://synopsis.kubsu.ru/informatic/master/lecture/themes4_1_1.htm

MODERN INFORMATION TECHNOLOGIES: CONCEPTS, STRUCTURE, TECHNOLOGIES

Annotation

Recently, computer technology has been understood as information technology, namely the use of computers and software for storing, processing, protecting the transmission and reception of information.

Keywords Information technology, collection, receipt, reception, collection, storage, processing and transmission, software, information, technical and other means, information technology by type of interactivity.

СОВРЕМЕННЫЕ ИНФОРМАЦИОННЫЕ ТЕХНОЛОГИИ: ПОНЯТИЯ, СТРУКТУРА, ТЕХНОЛОГИИ

Аннотация

В последнее время под компьютерными технологиями понимают информационные технологии, а именно использование компьютеров и программного обеспечения для хранения, обработки, защиты передачи и получения информации .

Ключевые слова Информационные технологии, сбор, получение, прием, сбор, хранение, обработка и передача, программное обеспечение, информация, технические и другие средства, информационные технологии по типу интерактивности.

ӘЛЕУМЕТТІК-ГУМАНИТАРЛЫҚ ҒЫЛЫМДАРЫ
СОЦИАЛЬНО-ГУМАНИТАРНЫЕ НАУКИ

МРНТИ 16.01

Бимашева А.М.¹, Кумарова А.²
^{1,2}Баишев Университеті, Ақтөбе қаласы

FEATURES OF LINGUISTIC AND CULTURAL INTERFERENCE IN THE
PROCESS OF FOREIGN-LANGUAGE INTERCULTURAL COMMUNICATION

Annotation

The expansion of international contacts and the internationalization of all spheres of life due to the entry of the national education system into the European educational and socio-cultural space required the use of a linguoculturological approach to the study of interference. For modern linguodidactics, the study of linguoculturological interference is also significant due to the intensification of professional activities of specialists of various profiles in close contact with foreign colleagues. In this paper, interference is considered as a communication hindrance due to the imposition of linguistic and cultural codes of contacting languages.

Keywords: interference, linguocultural, intercultural communication, bilingualism.

The term "interference" (from lat. Inter-between, mutually and ferio-touch, hit), became widely used in physics, where it means "mutual strengthening or weakening of waves (sound, light, heat, electric) when they overlap", and later was transferred to the methodology of teaching foreign languages in the meaning of "inhibiting the influence of the native language on the acquisition of a foreign language".

V. A. Vinogradov, E. M. Vereshchagin, Yu. D. Desheriev, I. F. Protchenko, L. I. Barannikova, and others emphasize two main points in interference:

- 1) the impact of one language system on speech in another language;
- 2) the destruction of individual language models (norms) in this interaction. The interference is most apparent in the process of learning a foreign language: in this case, it floats to the surface in overt speech errors recognized by native speakers as a violation of linguistic norms. However, the results of interference may be less noticeable than speech error, and also have a positive value when evaluating the interaction of two (or more) contacting languages.

Interference is a complex phenomenon that has at least two interpretations. The first goes back to the works of I. A. Baudouin de Courtenay and L. V. Shcherba. Interference is understood by them as the interaction of two types of bilingual language activity, which leads to errors and deviations in speech in the language being studied. It occurs as a result of overlapping (combining) the speech mechanisms of the native and studied languages and affects the assimilation of the latter. Interference at the level of speech operations is the student's desire to build a speech action in the second language, based on the speech operations of the native language (as evidenced by the facts of replacing individual elements of the structure of the native language). Interference at the level of speech actions means building a speech utterance in another language from the speech actions of the native language, i.e. in a situation of communication in Russian, foreign students from time to time get lost in their native language or the intermediary language as a means of communication.

Problems of bilingualism, multilingualism and mutual influence of languages have attracted the attention of linguists for a long time. Throughout the history of human society, people have entered into military, economic, political, cultural and other relations with each other, overcoming various barriers and, above all, language. Language barriers are overcome through cross-cultural communication and translation, which are constantly complicated by interference processes. With increasing interest in the problems of cross-cultural communication (P. N. Donets, O. A. Leontovich, Yu. Roth, N. L. Shamne, etc.), there is a need for a more in-depth study of the relationship between culture, mentality, traditions, values, and vision of the world of different peoples, and a number of new interdisciplinary research paradigms appear, such as linguistics, linguoculturology, ethnolinguistics, etc., which consider the already known phenomena of language from other theoretical positions.

The relevance of our study is the fact that in the framework of the linguocultural paradigm a special place is occupied by the work focused on the identification of national-cultural specificity of semantics units of the English language and characteristics of intercultural communication, due to the specific worldview of the English linguistic community and the difficulty of isolating cultural connotations, so obvious for native speakers and invisible to foreign-language users in the process of intercultural communication. The relevance of the topic is also determined by the fact that even those who speak English as a non-native language at a level that allows them to communicate freely with foreign-language partners and read literature in the original language, in the process of their live and artistic communication in English, various communicative misunderstandings occur, due to the lack of necessary communicative competence in communication partners and the resulting linguistic and cultural interference. The study of the levels, components, and types of such interference, as well as the causes of its occurrence, is dictated by the need to avoid or reduce the likelihood of communication failures first in teaching, artistic, and later in real communication. In addition, the levels, components and types of linguistic and cultural interference have not yet been adequately covered in translation theory and are not taken into account in translation practice, as evidenced by the practice of multicultural communication in international production companies.

The relevance of the work is related to the growing interest of linguodidactics in the phenomenon of interference, which generates not only interlinguistic (phonetic, lexical-grammatical, syntactic), but also discursive, socio-cultural interference in cross-cultural communication. As a result, interference is interpreted in a broad sense as a conflict interaction of cognitive-speech mechanisms, which is manifested in a secondary language personality in deviations from the linguistic, discursive, socio-cultural norms of one linguistic culture under the influence of another.

Cross-cultural communication in a broad sense means interaction between representatives of different language communities. Such communication assumes that the speech partners speak at least two languages-their native language (Russian, Japanese, Italian, etc.) and English, that is, their language and cultural consciousness combines two language systems, two worldviews, or, in other words, two linguistic and cultural codes. In the process of using foreign languages, these two systems inevitably overlap, which leads to the explication of interlanguage interference. To intercultural communication we, after L. V. Kulikova, N. L. Shamne, V. I. Select, etc. include not only communication between representatives of different national-linguistic-cultural communities (the term Vladimir Red), but also communication between members of different subcultural (social, professional, gender) groups of a linguistic community, which implicitly or explicitly manifested inculcate partners for communications affecting the results of communicative interaction.

Increased attention to the problems of interference and related bilingualism (bilingualism) was observed in the USSR and the USA in the 60-80s due to the phenomenon of mass bilingualism caused by the multinational composition of these countries. At this time, many works were published that explore the relationship of the Russian language with the languages of the Union

republics (E. M. Akhunzyanov, T. A. Bertagaev, E. M. Vreschagin, Yu. d. desheriev, E. N. Yershova, L. N. Kovylyna, etc.), as well as on the language contacts of numerous immigrants in the United States (U. Weinreich, L. PAP, E. Haugen, and others). Later, with the collapse of the USSR, interest in this problem decreased, but now, thanks to the processes of globalization and integration, it is growing again (A. E. Karlinsky, V. T. Klovov, O. A. Leontovich, L. G. Fomichenko, etc.). the result of renewed attention to interference was the isolation of many aspects of the study of this phenomenon: pedagogical, linguistic, sociological, psychological, psycholinguistic, etc.

The expansion of international contacts and the internationalization of all spheres of life due to the entry of the national education system into the European educational and socio-cultural space required the use of a linguoculturological approach to the study of interference. For modern linguodidactics, the study of linguoculturological interference is also significant due to the intensification of professional activities of specialists of various profiles in close contact with foreign colleagues. In this paper, interference is considered as a communication hindrance due to the imposition of linguistic and cultural codes of contacting languages. The relevance of the work is related to the growing interest of linguodidactics in the phenomenon of interference, which generates not only interlinguistic (phonetic, lexical-grammatical, syntactic), but also discursive, socio-cultural interference in cross-cultural communication. As a result, interference is interpreted in a broad sense as a conflict interaction of cognitive-speech mechanisms, which is manifested in a secondary language personality in deviations from the linguistic, discursive, socio-cultural norms of one linguistic culture under the influence of another. Language interference is actualized at all levels of the language system and is implemented in speech independently of the speaker's consciousness, so until recently, research on interference has focused mainly on the study of its phonetic (G. V. bershadskaya, G. M. Vishnevskaya, V. A. Korneva, T. A. Krasnova, A. A. Mamluk, L. G. Fomichenko) and lexical (A. E. Karlinsky, I. N. Kuznetsova) aspects. However, interference in cross-cultural communication often occurs not only because of distortions of the phonetic or lexical side of foreign language speech, although vocabulary is one of the most important forms of reflecting the ethno-cultural specifics of the worldview. Discursive and socio-cultural phenomena that often differ in ethnocultures give rise to misunderstandings, hindrances, and failures in cross-cultural communication, which can be overcome by purposefully studying the communicative behavior and background knowledge of representatives of a foreign cultural community.

In this paper, we consider linguoculturological interference, that is, interference within the framework of the linguoculturological approach, which consists in the study of communicative failures resulting from the imposition of cultural codes.

In this study, linguistic and cultural interference refers to the complete or partial discrepancy between English cultural connotations and the cultural connotations of other languages that come into contact with each other.

The aim of the work is to identify the sources, types and components of linguistic and cultural interference that affect the success of the process of intercultural communication.

To achieve this goal, you need to solve the following tasks:

- * define and describe the criteria for selecting culturally marked lexical units of the English language and identify the features of their functioning in cross-cultural communication;
- * establish levels of linguistic and cultural interference;
- * identify the components of linguistic and cultural interference and identify their causes;
- * show the role of cultural connotation in the adequate perception of foreign language information contained in artistic and real communication;
- * identify the types of linguistic and cultural interference and suggest ways to overcome it and smooth it out in the process of cross-cultural communication.

As a result of our research, we came to the following conclusion regarding the goal stated at

the beginning of this work and the tasks that follow from it.

Considered in the paper on the example of the English language, linguistic and cultural interference in the real communication of English-speaking communicants with representatives of other national-linguistic and cultural communities occurs on both sides. Russian Russian-English communication, for example, will be interfered with by both Russian and English partners and will occur in two directions, with the possibility of mutual correction. When reading works of art and watching movies in English, a foreign-cultural reader or viewer experiences linguistic and cultural interference, which has a one-sided orientation.

It has been established that linguistic and cultural interference manifests itself in everyday (unofficial) and formal (official) intercultural communication. In the formal process of intercultural communication cases of linguistic and cultural interferences have a negative impact on adequate understanding of the information transmitted, while informal communication in an international manufacturing companies is characterized by numerous linguistic and cultural interference, whose influence on the discourse is mitigated by the use of average language and average crops possible in a multicultural context. We have noted that linguistic and cultural interference, as well as language interference, is manifested at all levels of the English language system. However, in contrast to language interference, which manifests itself to a greater extent at the initial stages of mastering English, linguistic and cultural interference is characteristic of those who speak English sufficiently to communicate freely with a native speaker of this language. This is because at the initial stages of English language training, attention is paid only to the formation of language, not communicative, competence of students, that is, without taking into account the extralinguistic reality behind language phenomena.

REFERENCES

1. Zhumasheva A. sh. Dialogue of cultures and problems of linguocultural interference: dis.... doctor of pedagogical Sciences. - Pavlodar, 2010. - 262 p.
2. Tarasov E. F. Intercultural communication — a new paradigm for analyzing language consciousness // Ethnocultural specificity of language consciousness. - M., 1996. - P. 7-22.
3. Kagan M. S. the World of communication: problems of intersubjective relations. - M.: Politizdat, 1988. - P. 213.
4. Khaleeva I. I. "LINGUAUNI" - contribution to the culture of peace // LINGUAUNI: Third international conference of UNESCO. - M., 2000.
5. Antonov, V. I. Language and culture: features of ethnosemantic interpretation / V. I. Antonov // Vestn. MSU. Ser. 7. Philosophy. 2001. - No. 2. - P. 50-71.
6. Antonov, V. I. the problem of stereotypes as one of the barriers in the context of cultural communication / V. I. Antonov, Z. S. Yampilova // Russia and the West: dialogue of cultures, Moscow, 1999, Issue 7, Pp. 206-215.
7. Apresyan, Yu. D. Connotations as part of word pragmatics (lexicographic aspect) / Yu. D. Apresyan // Selected works, Vol. 2. - M.: SHK "Languages of Russian culture" 1995. 768 p.

ОСОБЕННОСТИ ЛИНГВОКУЛЬТУРОЛОГИЧЕСКОЙ ИНТЕРФЕРЕНЦИИ В ПРОЦЕССЕ ИНОЯЗЫЧНОЙ МЕЖКУЛЬТУРНОЙ КОММУНИКАЦИИ

Аннотация

Расширение международных контактов и интернационализация всех сфер жизни в связи с вхождением национальной системы образования в европейское образовательное и

социокультурное пространство потребовали применения лингвокультурологического подхода к изучению интерференции. Для современной лингводидактики изучение лингвокультурологической интерференции также значимо в связи с активизацией профессиональной деятельности специалистов различного профиля в тесном контакте с зарубежными коллегами. В данной работе интерференция рассматривается как коммуникативная помеха, обусловленная навязыванием лингвокультурных кодов контактирующих языков.

Ключевые слова: Интерференция, лингвокультура, межкультурная коммуникация, билингвизм.

ШЕТ ТІЛІ МӘДЕНИЕТАРАЛЫҚ ҚАРЫМ-ҚАТЫНАС ПРОЦЕСІНДЕ ЛИНГВОМӘДЕНИ КЕДЕРГІЛЕРДІҢ ЕРЕКШЕЛІКТЕРІ

Аңдатпа

Халықаралық байланыстардың кеңеюі және ұлттық білім беру жүйесінің еуропалық білім беру және әлеуметтік-мәдени кеңістікке енуіне байланысты өмірдің барлық салаларын интернационалдандыру интерференцияны зерттеуге лингвомәдени көзқарасты қолдануды қажет етті. Қазіргі лингводидактика үшін лингвомәдени кедергілерді зерттеу шетелдік әріптестермен тығыз байланыста әр түрлі саладағы мамандардың кәсіби қызметін жандандыруға байланысты да маңызды. Бұл жұмыста кедергі байланыс тілдерінің лингвомәдени кодтарын енгізуге байланысты коммуникативті кедергі ретінде қарастырылады.

Қілт сөздер: Интерференция, лингвомәдениет, мәдениетаралық коммуникация, билингвизм.

МРНТИ 16.01

Халымбек Ә.¹, Науманова Э.Ш.²

^{1,2}*Баишев Университеті, Қазақстан, Ақтөбе*
naumanovae@bk.ru

ҚАЗІРГІ ҚЫТАЙ ТІЛІНДЕГІ ЗАМАНАУИ ИНТЕРНЕТ СЛЕНГ

Аңдатпа

Қазіргі қытай тілінің өзекті мәселесі-интернеттегі лексиканы зерттеу. Соңғы онжылдықтарда қытай тілі әр түрлі бола бастады, көптеген компьютерлік терминдермен, қарыздармен, сондай-ақ әртүрлі тілдердің өзара әсер ету процесін көрсететін жаңа сөздермен белсенді түрде толықтырылды. Мақаланың міндеті-интернет, блогтар мен чаттардың тілін коммуникацияның жаңа түрі ретінде сипаттау.

Қілт сөздер: интернет-лексика, әріптік қысқартулар, сленг, неологизмдер, қытай тілі.

Тілдің екі түрі бар – ауызша және жазбаша. Жазбаша форма кейінірек пайда болды, оның көмегімен ақпаратты уақыт пен кеңістік арқылы беруге болады. Байланыстың жаңа формасы – Интернеттің пайда болуымен техникалық тұрғыдан жазбаша және қолданылатын тілдің құрылымы тұрғысынан ауызша деп санауға болатын аралық байланыс түрі пайда болды. Байланыстың бұл түрі барған сайын маңызды, өзекті болып келеді және басқа дәстүрлі, нормативтік формалардың аясын шектейді.

Алайда, ресми сайттарда пайдаланушылар негізінен нормативтік актілермен қолдау

көрсетілетін қарапайым жазбаша сөйлеуге тап болатындығын атап өткен жөн. Мысалы, Шан-Хайда қабылданған интернет тілін реттейтін заң тыйым салу сипатында болды: "мемлекеттік органдардың ресми сайттарында, жаңалықтар шығарылымдарында және білім беру сайттарында қазіргі қытай тілінің нормаларына сай келмейтін тілді пайдалануға жол берілмейді.

Қытай интернет тілін үйрену басқа сөйлеу салаларында ең қызықты, оған жедел хабар алмасу қызметтері, әлеуметтік желілер, блогтар, чаттар және бейне чаттар кіреді (WeChat – вэйсин, Viber, Skype, QQ, али ванван). Интернеттегі қарым-қатынастың бұл саласы зерттеу үшін ең қызықты. Интернеттегі тілдің өмір сүру формасына келетін болсақ, көптеген сөздер бастапқыда негізінен ағылшын тілінде пайда болған, содан кейін біртіндеп басқа тілдерге таралған қарыз алу, кездейсоқ, символдар немесе қысқартуларға жатады. Осы лексикалық бірліктерді қолданудың лингвистикалық себептері: жоғары тілдік үнемдеу, сығылу, өрнектің жаңалығы, сөйлеудің жоғары қарқынын сақтау.

Қарыздардың қатарына қысқартылған сөздер кіреді, олардың арасында лексикалық бірліктердің арнайы тобы пайда болды - әріптік қысқартулар 2. Бұл тілдік құбылыстың анықтамасын Цзыму цыдянь сөздігінен табуға болады – "әріптік қысқартулар сөздігі": "Бук - веналық қысқартулар-бұл шет тілінен алынған әріптер (негізінен латын әріптері) немесе басқа тілдің алфавитінің әріптерінен тұратын сөздер бар лексикалық бірліктер. Олар жаңа типтегі қарыздар" [Чжоу Вэйлян, 2001].

Әріптік қысқартулардың маңызды ерекшелігі – олар қандай функцияларды атқаратынына қарамастан, олардың құрамында пиньин – қытай тілінің фонетикалық алфавиті (HSK hanewu shuipin kaosi - қытай тілінің стандартты біліктілік емтиханы) немесе латын әріптері (WTO world trade organization – Дүниежүзілік сауда ұйымы) алфавит немесе рим цифрлары – Барлығы интернетте қолданылады. Жалпы, қытайлық Интернетте 2030-ға жуық жиі қолданылатын әріптік қысқартулар бар, оларды екі топқа бөлуге болады [Қытай жастар сөйлесу лексикасының ерекшеліктері, 2012:

1. Латын әріптері мен иероглифтерді қамтитын аралас модельдер, мысалы:

* дыбыстық қарыз: ㄐ* ОК (кала ОК) – караоке;

* әріптік қысқартулар (бұл жаңа құбылыс емес, олардың қытай жазушыларының көптеген шығармаларынан табуға болады):

Nㄤ # ~ N Сяньшэн мырза N, ал сол-А Нюйши ханым А, F тобы

ㄤ-F дасюэ университеті F;

Қытайлық интернет қолданушылары көбінесе күрделі эмодзилерді қолданады, бірақ, мысалы, ресейлік қолданушылар үшін қарапайым немесе қарапайым. Іс жүзінде эмограммалар жиі кездеседі :-)) және :-(. Кейде минус еленбейді, ал көңіл - күйге байланысты жақшалар саны артуы мүмкін – бірақ, мысалы :) жай ғана жақсы көңіл-күйді білдіреді, ал:)) - өте көңілді көңіл-күй. Орын мен уақытты үнемдеу функциясынан басқа, интернеттегі қарым-қатынастағы графикалық қысқартулар адамның интернет - қауымдастыққа тиесілі маркерлерінің рөлін атқарады [Пал-кова, 2004: 2-3].

Бастапқыда интернеттегі қарым-қатынас тілі-ағылшын тілі, сондықтан Қытай қолданушылары қабылданған ережелерді ұстануға мәжбүр болды. Уақыт өте келе ағылшын тіліндегі қысқартулар Қытайдың ішкі China-net желісіне ауысып, сол жерде жиі қолданыла бастады, содан кейін олар қытайлардың күнделікті сөйлеуінде де қолданыла бастады.

Айта кету керек, көптеген адамдар тілдің кеңейуін теріс құбылыс және ағылшын тілінің кең таралуының салдары деп санайды. Қазірдің өзінде қытай тіліндегі ата-баба сөздерін қарызға алған неологизмдермен алмастыру туралы айтуға болады. Жарқын мысал-ағылшын тіліндегі "салқын" сөзі, ол екі мағынаға ие: "тыныш", "салқын" және "салқын", "керемет". Дәл осы сөздің соңғы мағыналары қазіргі қытай жастарының сөзіне мықтап енген. Қытай

тілінде ата-бабалар бар бұл сөздің синонимдері -нь (бан цзилэ), ㄣ (Хао Дэ), бірақ қазір фонетикалық қарыз алу жиі қолданылады 粽 (ку). Интернеттегі лексиканың сипаттамасы лексикалық вариацияны анықтады қоғамның жаңа шындықтарына бейімделетін қазіргі қытай тілінің жүйесі. Бір ұрпақ өскен сайын сәнді немесе тар таралған интернет сөздері жоғалып кетуі мүмкін. Алайда, иероглифтік сәйкестігі және белгілі бір мағынасы бар сөздердің бір бөлігі күнделікті тілге енуі мүмкін.

Пайдаланылған әдебиеттер:

1. Дегтярева О.А. Язык общения интернет-социума Рунета. Становление в развитие. Иркутск, 2010.
2. Заботкина В.И. Новая лексика современного английского языка. М., 1989.
3. Палкова А.В. Аббревиация как способ образования новых лексических единиц в сфере компьютерной техники и Интернета // Иностранные языки в экономических вузах России: Всероссийский научно-информационный альманах. СПб., 2004. С. 66–80.
4. Чжоу Вэйлян. Цзыму цзыдянь. Словарь буквенных сокращений. Шанхай, 2001.
5. Щукин А.А. Современная китайская аббревиатура: Справочник / Сост. А.А. Щукин. М., 2004.
6. Бурмистрова Ю. Китайский язык в интернете и СМС. 521, или Я люблю тебя. 2010. URL: http://www.chaskor.ru/article/kitajskij_yazyk_v_internete_i_sms_14967
7. Китайский сленг – интернет сленг. URL: <http://studychinese.ru/pages/241> Китайский сленг. URL: <http://www.kitaysky.com/ruchinese/slang.asp>
8. Маничева Е. Цифры в культуре Китая. 2011. URL: <http://habrahabr.ru/company/abbyu/blog/118654/>
9. Особенности китайской лексики молодежных чатов. 2012. URL: <http://www.studsell.com/view/105620/120000>
10. Справочник англоязычных аббревиатур. URL: <http://www.prometeus.nsc.ru/resource/abbrlist/>
Internet slang words and computer slang. URL: <http://www.internetslang.com/>

ИНТЕРНЕТ СЛЕНГ В СОВРЕМЕННОМ КИТАЙСКОМ ЯЗЫКЕ

Аннотация

Актуальной проблемой современного китайского языка является изучение лексики в интернете. В последние десятилетия китайский язык стал более разнообразным, активно пополнялся многочисленными компьютерными терминами, заимствованиями, а также новыми словами, отражающими процесс взаимовлияния различных языков. Задача статьи – описать язык интернета, блогов и чатов как новый вид коммуникации.

Ключевые слова: интернет-лексика, буквенные сокращения, сленг, неологизмы, китайский язык.

INTERNET SLANG IN THE MODERN CHINESE LANGUAGE

Abstract.

The actual problem of modern Chinese language is the study of Internet vocabulary. Over the past decade, the Chinese language is becoming diverse, actively replenishing of the World “web” numerous computer terms, borrowing, as well as new words that reflect the process of mutual influence of different languages. Goal of the article is to describe the language of the Internet, blogs and chat rooms as a new form of communication.

Key words: The Internet language, abbreviations, slang, neologisms, the Chinese language.

МРНТИ 16.01

Сабирова Н. Ж.¹¹Баишев Университеті, Қазақстан, Ақтөбе
nagima.aset@inbox.ru

一带一路倡议下文化传播的有效路径

摘要：中国拥有丰富多彩的文化资源，推动中国文化走出去是中国对外交往的重要内容。“一带一路”战略构想的提出，为中国文化走出去提供了一个平台，只要中国文化在走出去的过程中扬长避短，改进传播方式和方法，中国文化一定能为世界其他各国人民接受和理解，能够在全球文明交流和互鉴中绽放光彩。在较长的历史时期，中国与哈萨克斯坦始终保持友好邻邦的关系，两国文化交流相对较为频繁，中国文化在哈萨克斯坦取得了较好的传播效果。近几年，在我国全面推动“一带一路”发展倡议的大时代背景下，中哈两国之间的经贸合作日渐频繁，文化、旅游和教育领域的交流也呈现出深化发展态势。因此，为了更好地把握两国文化交流的情况，十分有必要积极探索中国文化在哈萨克斯坦的传播，并针对新时期传播中国文化提出合理化的建议，有效促进两国文化实现更好交流，创造更大的文化效益和经济效益。

关键词：哈萨克斯坦文化; 中国文化; 一带一路; 国际传播

习近平总书记指出，在中华民族同其他民族的友好交往中，逐步形成了以和平合作、开放包容、互学互鉴、互利共赢为特征的丝绸之路精神。这为“一带一路”倡议的实施提供了科学的理论指导和鲜明的方向指引，对于我们科学探索和构建“一带一路”倡议下文化传播的有效路径具有重要意义。

第一，以和为贵是文化传播的基本前提。丝绸之路精神本质上是以和为贵。在新时代，推动“一带一路”倡议需要文化先行。文化传播就是要进一步传承和发扬丝绸之路精神，坚持以和为贵的基本前提。

第二，以义为先是文化传播的基本原则。中华民族历来讲究仁义礼智信，“舍生取义”“义不容辞”等观念深入人心。“一带一路”倡议下的文化传播，应坚持和发扬中华传统美德，坚持“以义为先”的基本原则，为“一带一路”倡议的推进创造良好的国际环境。

第三，以民为本是文化传播的基本路径。人类只有一个地球，各国共处一个世界，而经济危机、地区冲突、恐怖主义等阴影笼罩着世界，寻求持久和平与共同发展已经成为人类的普遍共识。“一带一路”倡议的根本目的也是维护和发展中国人民与沿线各国人民的根本利益。因此，文化传播必须以民为本，坚持各国民众的广泛认可、坚持各国民生利益为先，从而实现各国的共同发展。

一、“一带一路”背景下中国文化走出去对策研究

2013年9月至10月，中国国家主席习近平在访问哈萨克斯坦和印度尼西亚时，先后提出共建“丝绸之路经济带”和“21世纪海上丝绸之路”的倡议构想。2015年3月28日，国家发展改革委员会、外交部、商务部联合发布《推动共建丝绸之路经济带和21世纪海上丝绸之路的愿景与行动》，阐述了“一带一路”战略的时代背景、共建原则、框架思路、合作重点等主要内容。“一带一路”战略既是一项实现共同发展的战略构想，也是一项促进沿线各国人民“互联互通”的文化和交流和合作平台。中国应该借力“一带一路”战略，推动中国文化走出去，推

进与“一带一路”沿线国家的文化交流和合作，重塑中国的全球形象。

1、“一带一路”：中国文化走出去的战略环境分析

“一带一路”的战略构想给中国文化的国际传播带来了历史性的战略机遇。同时，推动中国文化走出去，增强中国文化的软实力和国际影响力也面临着复杂多变的战略环境。

“一带一路”战略的提出，旨在全球化进程加快的背景下，加强各国之间的互联互通，推进发展战略的相互对接，推动各国共享全球化发展的成果。“一带一路”战略是中国构建全方位对外开放新格局，促进区域协调发展，深度融入全球化，积极推动全球化向纵深方向发展的需要。

“一带一路”的战略构想，有利于进一步加快推进中国和“一带一路”沿线国家和地区之间的经贸往来，形成对外开放的新格局。

通过“一带一路”建设，有利于推动不同文明之间的交流互鉴，推动彼此之间价值体认，增进文化互信和交往互利。“一带一路”战略构建了全球化时代文化交流和融合发展的新平台，沿线各国人民借助这个平台进行互联互通，推动彼此文化在更高层次、更大范围的交流、互鉴、创新和发展。

2、中国文化走出去面临的问题和挑战

中国文化走出去是一个长期的系统性工程，中国文化要被“一带一路”沿线国家和地区的人民接受，面临着一系列的问题和挑战。

(一) 中国的对外文化交往没有把文化资源优势转化为文化交往优势

截至2014年6月，我国已经拥有48项世界遗产，位居世界第二，其中文化遗产30项。但从中国对外文化交往的状况而言，中国不善于推销自己的文化资源，没有把自身的优势文化资源转化为他国人民喜闻乐见的文化形式和文化产品，进而形成对他国人民的吸引力。

(二) 中国的国际传播能力不足制约了中国文化的对外传播

改革开放三十多年来，中国的经济总量已经位居世界第二，国际地位也不断提高。但中国文化的国际传播能力却不容乐观。中国文化的国际传播失真情况比较严重，“中国威胁论”“中国崩溃论”等负面新闻信息严重干扰了中国文化的正常传播，损害了中国的国家形象。

3、推动中国文化走出去的策略和路径

加强中国与“一带一路”沿线国家和地区人民的文化交流和合作，推动中国文化走出去，中国需要在加强文化资源的开发和传播，提高中国文化的国际传播能力，提高中国文化产品的国际竞争力等几个方面补齐“短板”、共同发力，形成中国文化的国际传播优势，提高中国文化的国际影响力和向心力。

(一) 在对外文化交往中，中国要把自身文化资源优势转化为文化交往优势

推动国际社会更好地了解中国文化，中国文化的国际传播必须改变重形式表达、轻实质内容，重传统、轻现代，重同一性、轻差异性的传播现状，打造立体、丰富、多元的文化传播格局。

(二) 加强国际传播能力建设，推动中国文化的对外传播

中国要加强国际传播能力建设，改变“西强我弱”的国际传播格局，为中国文化走出去创造良好的传播条件。中国目前的国际传播能力与中国的国际地位不能匹配，缺乏世界一流的国际媒体和国际传播能力。对标国际一流媒体标准，中国的国际传播能力建设任重道远。推动中国文化走出去，中国需要改进传播方式，革新传播理念，拓展传播渠道。

(三) 增强中国文化产品的国际竞争力。中国的文化产品要在激烈竞争的国际文化贸易市场上占据有利地位，赢得国际口碑，需要在培育文化企业的国际竞争力，提升国际文化贸易价值链，提高文化产业品牌意识及创新能力等方面下功夫。

二、汉语在哈萨克斯坦传播的历史与现状

苏联时期，乌兹别克斯坦的塔什干是国内东方学（包括汉学）教学科研中心之一。1957年塔什干国立大学（1960年以前名为中亚国立大学）成立汉语教研室，在中亚地区率先开展汉学研究。哈萨克斯坦真正意义上的高校汉语教学起步于20世纪80年代末至90年代初。1989年，哈萨克基洛夫国立大学（现为哈萨克阿里·法拉比国立大学）在原亚非国家历史与阿拉伯语教研室的基础上组建东方学系，开始汉语人才培养。在苏联解体后，哈萨克斯坦刚获得独立的艰难时期，其国内汉语教学发展面临的困难可想而知，教材极度匮乏，师资力量不足，缺少专门的教学大纲。为此，学校专门派人前往汉语教学经验丰富的莫斯科、圣彼得堡和塔什干等相关高校寻求帮助，以解燃眉之急。可供选择的汉语教师也仅局限在来哈留学的中国学生、新疆哈萨克族移民，甚至是中国商人等有限范围内。

中国汉语教师的到来使学校的汉语教学逐渐步入正轨，由原来大规模使用莫斯科出版的教材，过渡到广泛使用中国的汉语教材和音像资料，教学大纲也进行了重新修订。中国驻哈大使馆为东方学系提供了大量教材、词典以及中国文学和文化等方面的书籍。此外，哈萨克阿里·法拉比国立大学不断加强与中国高校开展校际交流合作，中方院校接收东方学系汉语专业的师生来华进修学习。哈萨克国立大学是中亚地区最负盛名的高校，这一时期该校的汉语教学状况也是当时哈萨克斯坦汉语教学初创阶段的缩影。

新世纪之初，中哈两国文化与人文交流日益扩大，哈汉语教学进入快速发展时期。2002年4月，在中国国家汉办大力支持下，兰州大学与哈萨克阿里·法拉比国立大学签署协议，在阿拉木图共建汉语中心（哈萨克阿里·法拉比国立大学孔子学院前身）。汉语中心配备有先进的多媒体设备，可以收看到中国电视节目，丰富的汉语藏书令汉语学习者耳目一新。中心举办形式多样的教学与文化活动，致力于扩大哈汉语人才的培养规模，提高当地的汉语教学水平，为有志于学习汉语言、中国文学以及从事中国相关问题研究的人士搭建交流的平台。2004年7月，汉语中心举办中国西北地区首届中亚汉语教师培训班，来自哈萨克斯坦、乌兹别克斯坦、吉尔吉斯斯坦和塔吉克斯坦的27名骨干汉语教师在兰州大学接受了为期一个月的培训。此后，面向中亚汉语教师的培训项目在中国多地全面推开。这一时期，哈国内各主要高校陆续开设汉语课，哈萨克斯坦学生自费来中国留学深造也逐渐成为一种趋势。

随着中哈两国各领域合作进一步深入，哈国内汉语教学与汉语国际传播迈入了一个全新的阶段。2007年12月，哈萨克斯坦首家孔子学院——欧亚大学孔子学院正式揭牌。为满足哈国内强劲的汉语学习需求，阿拉木图、阿克托别、卡拉干达等哈主要大城市的孔子学院相继运营。目前，哈萨克斯坦国内已设立5所孔子学院，是中亚五国孔子学院数量最多的国家。

三、在哈萨克斯坦传播中国文化的可能路径

孔子学院以传播中国传统文化、加强两国文化交流为原则，开展多层次、多类型的语言文化活动，利用教学示范课、教学研讨会、中国书法讲座、中国诗歌大赛、中国民乐鉴赏、太极拳以及茶艺表演等形式激发哈青少年对中国文化的兴趣；组织汉语水平考试（HSK），为汉语学习者提供科学测试语言水平的平台；每年举办的“汉语桥”比赛已成为展示各国优秀汉语人才风采的舞台；“中国政府奖学金”项目和“孔子学院奖学金”项目为各类学生来华留学提供资助，圆了他们感知中国的梦。

现在，孔子学院在哈萨克斯坦的知名度和影响力不断提升，它不仅是哈国内汉语教学的基地，也是了解中国文化和当代中国的窗口，成为中哈两国人民友好交往的桥梁和纽带。

推动中国文化在哈萨克斯坦的传播，要结合当地的实际需求，提供相应的支持与协作，注重“质”的提高。除向汉语学习者展示中国文化外，还应积极扩大文化传播受众的范围。采用视频、图片等生动直观的方式展示中国传统文化与现代中国更容易为当地人所接受。加大译介、推荐中国优秀影视剧的力度，举办“中国电影节”，让当地人了解当代中国和中国人的生活与情感，增强现代中国的吸引力。不断拓展文化传播平台，充分发挥手机、网络等新媒体在现代文化传播中的重要作用，畅通哈年轻人获取中国经典音乐、影视剧以及其他有关中国信息的渠道。此外，针对文化传播的对象做到“精细化”传播，避免由于不理解深层次的文化因素而看不懂，引发误解的现象发生。扩大和深化双方高校在文化、教育领域的合作，在上海合作组织大学框架内，充分发挥高校“民间大使”的作用。

哈境内的各孔子学院要强化总体设计，加强沟通与协调，突破现有活动类型与形式的限制，推动文化活动向更深、更广的程度发展。选派素质高、能力强、语言通的汉语教师和志愿者赴当地工作，中资公司也要加强人员管理，树立品牌和信誉意识，努力塑造良好的中国国家形象。汉语和中国文化传播是一个循序渐进的过程，只有统一规划，多方配合，才能取得良好效果。同时，要加大对包括哈萨克斯坦在内的中亚国家的宣传报道，将哈萨克斯坦介绍给中国，加深中国国内对哈政治、经济、历史、文化等各方面的认识，逐步改变中哈两国虽是近邻，但彼此知之甚少的状况。目前，哈在北京、上海、大连和西安已设立4所**哈萨克斯坦文化中心**，以推动哈萨克语、哈萨克文化、历史和民俗等在中国国内的普及与推广。现阶段，中哈两国在文化教育等人文领域的交流合作不断取得突破，两国合拍的《音乐家》《伊犁之恋》两部电影即将与观众见面。

国之交在于民相亲，汉语和中国文化在哈萨克斯坦的传播推动了中哈两国间的文化交流，促进了两国的民心相通，为“一带一路”建设提供了可靠保障。为把中哈两国人民的友好与合作提升到一个新的高度，必须重视汉语和中国文化的积极作用，孔子学院及相关文化机构必将在“一带一路”时代背景下作出更大的贡献。

四、“一带一路”视域下中国文化在哈萨克斯坦的传播

中国和哈萨克斯坦比邻而居，在文化交流方面具有较长的历史，不论是在古代时期还是在新中国成立后，两国都在经济贸易、文化交流等方面进行了深入的合作探索，极大促进了两国经济的发展，在促进中国和哈萨克斯坦稳定发展的同时，对亚欧政治文化交流也产生着重要的影响。新时期，在我国积极推进“一带一路”发展倡议的过程中，应该分析中国文化在哈萨克斯坦的传播，把握中国文化在哈萨克斯坦的影响，进而总结经验教训为我国文化的国际化发展提出合理化建议。

1、近几年中国和哈萨克斯坦文化交流基本情况

哈萨克斯坦是世界上最大的内陆国家，并且在内陆地区表现出较强的发展潜力和发展活力。中国长时间以来高度重视与哈萨克斯坦的经济文化交流，在我国深入推进改革开放并贯彻落实“一带一路”发展倡议的情况下，中哈两国的交流愈加频繁，对两国文化建设产生着重要的影响。调查研究显示，近几年，哈萨克斯坦来华留学生人数不断增加，从2004年不足500人到2016年将近140000人，能够明确反映中哈两国近几年在文化交流方面作出的实践探索。特别是随着2013年习近平主席访问哈萨克斯坦，发表了题为

《弘扬人民友谊 共创美好未来》的重要演讲后，中哈两国在合作交流方面的探索更加深入，并且在共同推进丝绸之路经济带方面作出了深入系统探究，为“一带一路”建设和发展奠定了坚实的社会基础。在这一社会背景下，中国文化在哈萨克斯坦也得到了很好的传播。中国文化的多样性和社会核心价值观融入哈萨克斯坦的文化体系中，对哈萨克斯坦的民营文化建设产生了相应的影响。在新时期，我们要分析中国文化在哈萨克斯坦的传播，明确未来的发展方向，努力进一步提升中国文化的影响力，积极探索中国民族文化的国际化发展进程。

2、中国文化在哈萨克斯坦传播过程中需要遵循的原则

中国文化在哈萨克斯坦的传播受到多种因素的影响，要想在促进中国文化传播的过程中，形成多层次、多类型的文化活动，就应遵循特定的原则开展各项工作，确保文化传播实现科学化发展目标，切实增强文化传播工作的实际效果。

（一）要遵循地域性原则

在推动中国文化在哈萨克斯坦有效传播的过程中，要结合当地实际需求合理选择相应的文化内容，并在当地政府和社会的支持下探索文化的传播，并有效开展文化传播合作，促进传播质量的提高。在具体传播中国文化的过程中，除了要向汉语学习者和社会大众展示中国文化外，还要发挥汉语学习者的力量对文化传播的受众范围进行适当的拓展和延伸，切实增强中国文化对当地人的吸引力，将当地青年群体发展成为传播中国文化的重要力量，切实增强中国文化的综合传播效果。

（二）要遵循整体性的原则

在组织开展中国文化在哈萨克斯坦传播活动的过程中，为了循序渐进的提高传播效果，还要遵循整体性的原则开展总体设计工作，确保可以在全面加强沟通和协调的基础上，突破现有活动类型与文化形式的限制，推动文化传播活动向更深度层次发展，增强文化传播的影响力。在具体工作中，基于总体设计的要求，要从多方面入手制定相应措施，全面提高文化传播工作的实际效果。如要加强对高素质汉语教师的培养，并且选派高素质志愿者到哈萨克斯坦国家开展中国文化的传播工作，借助相应的教育和社会工作突出文化传播的影响力。同时中资公司在哈萨克斯坦开展组织管理活动的过程中，要认识到企业品牌形象和人员管理的重要性，自觉承担起宣传良好国家文化的重要任务，将传播中国文化融入到企业文化建设中，借助经济交流促进文化传播效果的增强。同时，在传播文化的实践探索活动中，要对文化传播内容进行统筹分析，结合哈萨克斯坦国家建设活动的现实需求，尝试将中国特色的丝绸文化、茶叶文化、风水文化、中医药文化、餐饮文化、儒道文化、特色社会主义文化等融入到文化传播体系中，从多角度多方面增强中国文化在传播方面的影响作用，切实提高中国文化在哈萨克斯坦的传播效果，加快我国文化事业的国际化发展进程。

（三）要遵循互动性的原则

在将中国文化传入到哈萨克斯坦的过程中，不仅要传播我国传统文化、深化哈萨克斯坦国家群众对我国文化的认识和理解，为了切实增强文化传播的效果，还应该积极促进两国文化的互动交流，即在中国文化与哈萨克斯坦文化融合发展的基础上，彰显中国文化的个性化特征，凸显中国文化的独特魅力，确保传播工作取得更好的效果。在实际促进两国文化互动的过程中，要探寻中国与哈萨克斯坦文化的异同点，并挖掘两国文化体系中的同质性元素制定相应的文化传播方案，进而借助统筹协调提高我国文化的综合发展成果。在此基础上，在推动中国文化和哈萨克斯坦文化互动交流的实践中，也应加深中国人民对哈萨克斯坦文化的认识和理解，提高公众对哈萨克斯坦政治、经济、历史和文化的认识和认同，并有效促进哈萨克斯坦国家文化、历史和民俗在中国的传播和推广，在中哈两国文化交流取得突破性进展的基础上，为中国文化在哈萨克斯坦的更好传播奠定基础，切实提高文化传播工作的综合发展成果。

如此，在遵循科学文化传播原则的基础上，才能逐步提高中国文化的国际化传播效果，在推动中国文化向哈萨克斯坦有效传播的基础上，也能在国际社会逐步构建特色的中国文化传播平台，切实提高中国文化的国际地位和国际影响力，为我国文化事业的国际化发展提供相应的支持，为我国国际综合实力的进一步增强创造有利条件。

3、新时期促进中国文化在哈萨克斯坦有效传播的建议

在新时期现代传播影响下文化传播渠道呈现出多元化发展态势的情况下，结合“一带一路”发展战略的影响，要想促进中国文化在哈萨克斯坦的良好传播，产生更为深远的影响，就需要结合文化传播的具体情况提出合理化的建议，为中国文化国际化传播工作的开展做出正确的指引。下面就基于中国文化在哈萨克斯坦的传播提出合理化建议，为中国文化的国际化传播提供有效参考。

（一）对中国优秀传统文化的优秀价值观进行进一步提炼和传播

中华民族在长时间发展过程中形成了深厚的文化积淀和丰富的文化内涵，对我国当今社会的建设和发展产生着重要的影响，甚至可以说中国很多传统文化精髓和优秀的文明传统不仅能够为我国社会现代化建设工作的良性稳定发展提供有效的动力支持，也能促进中国文化的对外交流和传播，是重要的国际化文化资源。基于此，在积极探索中国文化在哈萨克斯坦有效传播的过程中，不仅需要对几千年发展历程中形成的文化精神遗产进行有效的总结和提炼，还需要结合新时期时代发展需求和文化的国际化传播需求整合成为新的文化成果，进而在哈萨克斯坦乃至中亚、国际社会传播，确保哈萨克斯坦以及更多的人重新认识中国文化，感受中国文化的魅力，引导国外友人正确认识持有“中国威胁论”观点的人宣扬中国文化具有冲突性方面存在的问题，进而在正确认识中国历史文化的基础上，受到中国特色书画文化、茶道文化的感染，增强哈萨克斯坦人民和国际社会其他国家和民族人民对中国博大精深传统文化的认同感，为我国对外交流营造良好的国际环境。

（二）采用多种手段和方式扩大中国文化在哈萨克斯坦的传播影响力

要想在传播中国文化的基础上使中国文化的感染力得到明显的增强，真正发挥出文化传播的重要作用，提高他国人民对我国文化的认同感，就应该在传播先进文化的基础上，结合时代发展需求积极采用多种手段对文化传播过程中的影响力进行适当的拓展和延伸，切实增强中国文化在哈萨克斯坦传播实效。其一，要积极面向哈萨克斯坦文化市场发展我国特色文化产业，并且从哈萨克斯坦文化市场向中亚国家的文化市场延伸，在一定的区域范围内推出中国特色的文化产品和品牌，全面增强中国文化传播的实际效果，为文化传播奠定经济基础。其二，要积极组织开展丰富多彩的文艺演出活动、影视交流活动、艺术展览活动和图书展示活动等，让哈萨克斯坦国家的人民能够从多角度了解中国文化，加深哈萨克斯坦人民对我国文化的正确认识，进而更好的促进中哈两国的经济交流、教育交流等，在文化交流的基础上使我国文化传播效果得到明显的增强。其三，要在经贸合作交流中加强对中国文化的渗透，使文化交流和经济交流整合成为统一的整体，进而发挥二者合力的作用，确保中哈两国文化交流和经济交流都取得更好的发展成果。其四，在哈萨克斯坦设立孔子学院（孔子课堂），在其国内的大学和学术机构培养熟悉中国文化的人才，借助他们的力量促进中国文化的良好传播，引导哈萨克斯坦社会群众对我国文化形成更为全面系统的认识，有效提高文化传播活动的实际效果。其五，加强对哈萨克斯坦华人的保护和教育，在哈萨克斯坦地区借助有效的文化交流塑造文明中国的良好国际形象，让哈萨克斯坦地区一些对中国存有偏见的群众也能逐步感受到中国文化的魅力，进而积极参与到中国文化传播探索中，切实提高中国文化在哈萨克斯坦的传播效果。如此就能够促进对外经济活动与文化传播工作紧密结合在一起，在成功促进我国文化传播的基础上，实现对我国外交活动的引领，确保逐步化解哈萨克斯坦地区和中亚地区“中国威胁论”，在促进中国和平外交文化政策实现内涵式发展的基础上，借助推动

中国与哈萨克斯坦文化交流，有效促进中国与中亚地区国家良好双边关系的构建，全面系统的增强文化传播工作的综合发展成效。

(三) 加大对哈萨克斯坦汉语教育和汉语广播的投资力度

文化传播工作的开展与教育事业和文化宣传工作的开展存在紧密的联系，所以在推动中国文化在哈萨克斯坦有效传播的过程中，还应该在哈萨克斯坦国家积极开展汉语教学，并且针对汉语广播节目进行适当的投资，在促进文化交流的基础上探索实质性的合作，确保进一步增强中国文化在哈萨克斯坦青年群体中的影响力，将中国文化融入到哈萨克斯坦国家网络体系中，突出中国文化在哈萨克斯坦国家的传播影响力。同时在加大投入的基础上，不仅可以引导哈萨克斯坦国家青年群体加强对中国文化的學習，还能发挥青年群体的力量支持我国与哈萨克斯坦政治、外交、经济活动的开展，对中哈两国交流合作的日渐深入也产生着重要的影响。所以新时期要针对中哈两国教育学习和文化传播探索有效传播文化的措施，增强中国文化的国际影响力，为我国文化实现国际化发展的目标创造条件。

结语

综上所述，基于中哈两国良好的经济文化交流，中国文化在哈萨克斯坦得到了有效的传播，并且产生了巨大的影响，哈萨克斯坦人民对中国文化的认识和理解更为深入，不仅为两国深入探索经济社会交流奠定了基础，还促进两国文化交流的发展，对中哈经济交流活动的开展以及我国民族文化的全球性传播产生着极其重要的影响。因此，新时期要对中国文化在哈萨克斯坦的传播进行分析，并结合不同时代的影响因素提出合理化的传播建议，逐步增强中国文化的国际化传播和发展效果。

参考文献：

- [1]赵建强,张晶杰,权黎明,等.“一带一路”视阈下民族传统体育传播的困境与疏解——基于跨文化传播[J].武术研究,2020(04):107-110.
- [2]闫艺,李雪军.“一带一路”视域下新疆少数民族体育非物质文化遗产保护与传播研究[J].广州体育学院学报,2019(06):48-54.
- [3]裴永杰.“一带一路”战略下中国体育文化国际传播研究——以伯克认同理论为视角[J].广州体育学院学报,2020(02):28-31.
- [4]崔海亭,李姗姗,张佃波.“一带一路”背景下体育文化国际传播力影响评价体系构建研究[J].山东体育科技,2019(04):1-7.
- [5]李柏,夏晚莹.“一带一路”背景下我国体育小镇文化传播研究[J].沈阳体育学院学报,2019(03):12-16+28.
- [6]赵奕菡,谢智学.“一带一路”背景下河西走廊民间体育活动发展路径探析[J].体育文化导刊,2020(01):61-67.
- [7]赵起生,徐艳艳.“一带一路”背景下中缅跨境民族传统体育交往路径研究[J].当代体育科技,2020(09):211-212.
- [8]秦栋.“一带一路”背景下我国体育文化的传播研究[J].辽宁体育科技,2019(02):10-13.
- [9]刘冬磊.“一带一路”倡议与中国体育文化国际交流融合发展:逻辑关联、实然境况与路径选择[J].吉林体育学院学报,2020(02):42-47.
- [10]郑艳芳.“一带一路”倡议下我国体育文化的国际传播[J].黑河学院学报,2018(11):194-195.

ЭФФЕКТИВНЫЙ ПУТЬ РАСПРОСТРАНЕНИЯ КУЛЬТУРЫ В РАМКАХ ИНИЦИАТИВЫ "ПОЯС И ПУТЬ"

Аннотация

Китай обладает богатыми и яркими культурными ресурсами, и продвижение китайской культуры на глобальный уровень является важной частью внешних обменов Китая. Предложение стратегической концепции «Один пояс, один путь» обеспечивает платформу для выхода китайской культуры на глобальный уровень. последние годы, на фоне всестороннего продвижения Китаем инициативы развития «Один пояс, один путь», торгово-экономическое сотрудничество между Китаем и Казахстаном участилось, а обмены в области культуры, туризма и образования также продемонстрировали тенденцию к углублению развития. Таким образом, чтобы лучше понять ситуацию с культурным обменом между двумя странами, очень необходимо активно исследовать распространение китайской культуры в Казахстане и выдвигать разумные предложения по распространению китайской культуры в новую эпоху, а также эффективно способствовать лучшему культурному обмену между двумя странами и создавать больше Большие культурные и экономические выгоды.

Ключевые слова: казахская культура; китайская культура; один пояс, один путь; международное общение.

EFFECTIVE PATH OF CULTURAL DISSEMINATION UNDER THE BELT AND ROAD INITIATIVE

Abstract

China has rich and colorful cultural resources, and promoting Chinese culture to go global is an important part of China's foreign exchanges. The proposal of the "One Belt, One Road" strategic concept provides a platform for Chinese culture to go global. As long as Chinese culture promotes its strengths and avoids its weaknesses and improves its dissemination methods and methods in the process of going global, Chinese culture will definitely be accepted and understood by the people of other countries in the world. Therefore, in order to better grasp the situation of cultural exchanges between the two countries, it is very necessary to actively explore the dissemination of Chinese culture in Kazakhstan, and put forward reasonable suggestions for the dissemination of Chinese culture in the new era, and effectively promote better cultural exchanges between the two countries and create more Great cultural and economic benefits.

Keywords: Kazakh culture; Chinese culture; One Belt One Road; international communication

МРНТИ 16.01

Кишкенебаев Р. У.¹, Хайруллаева М. Т.²

^{1,2}*Baishev University, Kazakhstan, Aktobe
moni1997@mail.ru*

FEATURES OF THE OFFICIAL BUSINESS STYLE OF ENGLISH COMMERCIAL CORRESPONDENCE

Abstract

This work is devoted to the study of the features of the official business style of English commercial correspondence. The main purpose of a business letter is to reach an agreement with the addressee, inform them about something, and influence their consciousness and behavior.

Keywords: modern technologies, english language, Internet, teaching methods, commercial correspondence, innovative methods.

The structural-semantic and pragmatic features of a business text unit - a complex sentence - are considered within the framework of the modern linguistic direction - the analysis of business discourse. As a part of the analysis of business discourse are the linguistic analysis of text, analysis of the process of communication and interaction analysis of these two components to each other. This approach allows new insights into the functioning of language units in the communication process with the implementation of pragmatic intentions of the addresser (the writer) and the interests of the addressee and the communicative situation.

In linguistic studies devoted to this problem, you can find works on the analysis of the specifics of the business text. Among them, we can distinguish research conducted from the standpoint of studying the linguistic features of official business style (I. S. Volskaya, V. V. Kalyuzhnaya, M. N. Kozhina, L. B. Nizhnikova, etc.), functional-pragmatic and structural characteristics of business texts (G. N. Nasyrova, T. V. Kovaleva, I. M. Podgayskaya, M. Myers, A. A. Karibaev, etc.), Pragmalinguistic aspects of written business communication and national-cultural specifics of business texts (V. Yu. Doroshenko, I. V. Drabkina, A. O. Stebletsova, S. K. Erezhepova), historical conditions for the emergence of official business style (N. I. Ergazieva, S. G. Nosik, M. M. Peshak), syntactic units of business style texts (M. Limaye, A. S. Trofimova, O. A. Kolykhalova), interaction and genre theory (T. V. Anisimova, O. S. Syshchikov, G. G. burkitbayeva, G. Bargiela-Chiappini, S. Nickerson, V. Planken), etc.

The relevance of the research is determined by the growing need to develop business documentation skills in the rapidly developing world of business communication. This is due to the increased role of business communication and the need to quickly and correctly compose a convincing text of a business letter. Business correspondence becomes an important link in business relations, helping to establish contact, bring communication participants to officially recorded business relations (signing a contract, agreement, etc.). The study of the communicative and pragmatic attitudes of the "business letter" text and the syntactic features of their expression is an urgent task of linguistic research in the development of business text problems. The main attention is paid to a complex sentence, since its functions and structural and semantic characteristics in business writing are not sufficiently studied.

As M. Pfitze rightly notes, "The dialectical interaction of language structures with known information and structures with new information should be carried out in such a way as to achieve a certain communicative effect aimed at the recipient of the message". Due to the fact that the main purpose of business commercial writing is to reach an agreement between the participants of communication, it is extremely important to study the language means by which the main communicative and pragmatic functions of sentences are implemented - the message function and the impact function. The study of a sentence of communicative-functional orientation should reveal the regularities of the relationship between the communicative-functional type of sentence and the task of communication, as well as pragmatically relevant structural and semantic features of Sentences. The relevance of the research topic is also determined by the increased need to study American business communication, since representatives of the American business community are the most numerous strategic partners and investors in the economy of the Republic of Kazakhstan.

The object of the research is a complex sentence in an English business text.

The subject of the research is the structural-semantic and pragmatic features of a complex sentence in the text of the English commercial correspondence genre.

The aim of the research is to identify the structural, semantic and pragmatic features of a complex sentence in English business writing, namely in the genre of commercial correspondence.

To achieve this goal, the following research tasks were formulated:

- to study the problem of functioning of a complex sentence in texts of various styles;
- to characterize the communicative and pragmatic functions of communication and impact in

a business letter;

- identify and describe the corpus of structural and semantic types of complex sentences in English business writing;

- identify the types of complex sentences that occur in business letters with different communicative and pragmatic intentions.

The scientific novelty of the research is due to the deepening of the analysis of complex sentences in business discourse, taking into account the situation of communication and the intentions of communication participants. At the same time, the study highlights the main communicative and pragmatic functions of complex sentences in a business text-the message function and the impact function. The paper attempts to describe the syntactic structure of a complex sentence, its structural and semantic content and functioning from the point of view of its communicative and pragmatic characteristics in business discourse. In addition, it is new to establish patterns of preferential use of types of complex sentences in the texts of letters of the commercial correspondence genre.

The theoretical significance of the research is that it makes a certain contribution to the study of the essence of a complex sentence in the process of its functioning in the official business style, as well as the role of grammar in the Constitution of the structure and communicative and pragmatic attitudes of texts of a certain genre. A comprehensive analysis of the business text has a certain significance for the further development of the theory of the business text and business discourse, the study of the official business style from the point of view of the communicative and pragmatic attitudes of its genres.

Practical value of work is determined by the ability to use materials when reading theoretical courses in functional style, the grammar of modern English and the practical English language courses for specific purposes, business correspondence, business communication, intercultural communication, and courses on records management. The research methodology can serve as a basis for identifying and describing the features of the functioning of sentences in other types of texts.

The study was based on the texts of 200 business letters and commercial correspondence in English. During the study, authentic business letters from correspondence of foreign oil and gas companies operating in Kazakhstan with government and commercial institutions, as well as letters from American collections of business correspondence were used for analysis.

The goal and objectives set in this work necessitated the use of the following research methods and techniques: structural - semantic and stylistic analysis in the complex study of commercial correspondence texts; quantitative analysis technique aimed at determining the frequency of use of various types of sentences and determining the patterns of use of various structures and language tools.

The structure of the work. The study consists of an introduction, two chapters, a conclusion, and a list of references.

A business letter is a written form of language. It is characterized by a certain structure in the design, a certain compositional sequence of presentation of thoughts, the presence of a certain vocabulary and syntactic construction of sentences.

The main purpose of a business letter is to reach an agreement with the addressee, inform them about something, and influence their consciousness and behavior. In other words, a business letter is an organization of text that is characterized by a functional orientation, that is, an orientation towards the fulfillment of a pre-planned goal of the message/ business letter, which has become the most common type of business communication, its language and structural content, communication orientation, and the official status of the document as a model of business courtesy and diplomacy are of great interest from a scientific point of view.

Writing any business letter in English is subject to the General rules:

- All text is divided into paragraphs without using the red line.
- In the upper-left corner of the message, enter the sender's full name or company name with the address.
- Then enter the name of the recipient and the name of the company that the message is intended for, as well as its address (from a new line).
- The date of sending is indicated in three lines below or in the upper-right corner of the message.
- The main text should be placed in the Central part of the message.
- The main idea of the letter may begin with the reason for the request: "I am writing to you to ..."
- the letter Usually ends with a statement of gratitude ("Thank you for your prompt help...") and a greeting "Yours sincerely, " if the author knows the name of the addressee and 'Yours faithfully' if not.
- Four lines below the full name of the author and position.
- The author's signature is placed between the greeting and the name.

The object of our research is the texts of letters of the English commercial correspondence genre. Commercial genres include types of texts used for carrying out business activity (business), namely, to ensure non-contact communication between the addressee and the addressee.

As a result of the "multidimensional process of speech communication" in the genre of commercial correspondence, 6 types of text are often distinguished:

- 1) a commercial letter,
- 2) request for quotation,
- 3) offer),
- 4) the contract of purchase and sale,
- 5) the complaint,
- 6) documents confirming the execution of a foreign trade transaction.

It should be noted that in the works of linguists, there is a difference in terminology regarding the name of the genre represented by business letters. In some studies, this genre belongs to the official-clerical litter (M.N.Kozhina), in others - to the administrative-clerical litter. In the latter case, it is called the genre of business correspondence. It defines business style as "a set of language tools whose function is to serve the sphere of official business relations, i.e. relations that arise between state bodies, between bodies or within them, between bodies and individuals in the course of their industrial, economic, and legal activities".

According to the classification Of P.V.Veselov, in the official business style there are 6 subfields, where the official letter is included in the organizational and administrative documentation system along with the order, report, Protocol, act, decision. However, it makes a conditional distinction between business correspondence and commercial correspondence.

The classic approach to business communication texts is shown in following the seven C's principle:

- 1-completeness - completeness,
- 2-conciseness - brevity, conciseness,
- 3-consideration-respect,
- 4 - concreteness - concreteness,
- 5 - clarity - clarity,
- 6 - courtesy - politeness,
- 7 - correctness-correctness.

In the modern business world, characterized by an abundance of mass media, the main means of communication is a letter, which serves not only as a means of transmitting information, but also as a legal document on the basis of which business relations can be built. In this regard, the written

text of the commercial correspondence genre should be sufficiently informative and convincing, since it deals with advertising, sales of goods or services, payment, requests, obtaining loans, etc.

Summing up the results of our research, it should be noted that due to the active development of business relations over the past decades, the written form of communication has undergone significant changes. These changes affected not only the lexical content of the letter text, but also its syntactic structure, as well as stylistic features and design.

The business text is a part of the business discourse, i.e. a kind of result, a material embodiment of the speech interaction of communicants. At the same time, it is characterized by the presence of certain means, constructions, turns, expressions, etc. that are characteristic of it.

The genre of commercial correspondence occupies a special place among the genres of the official business style, since, being an integral and most numerous part of the business discourse, it has characteristic genre features at the structural, semantic and pragmatic levels of its organization.

Main literature:

1. Weise, A. A. Methods of teaching abstract translation / A. A. Weise. - Mn., 1980-31 p.
2. Weise, A. A. Reading, referencing and annotating a foreign text: a Textbook / A. A. Weise. - M.: Higher school, 1985-127 p.
3. Weise A. A. Practical guide to teaching abstract translation / A. A. Weise, A.V. Konyshva. - Mn.: Publishing house of Moscow state linguistic University, 1997 - 86 C.
4. Weise A. A. Referencing of technical texts / A. A. Weise, N. V. Chirkova. - Mn.: vysheyshaya SHKOLA, 1983
5. Kolobkova, A. A. Teaching abstract presentation in the process of professionally-oriented foreign language reading: monograph / A. A. Kolobkova. - M.: Rusains publishing house, 2015 - 160 p.
6. Novikov, A. I. Abstract translation of scientific and technical texts / A. I. Novikov, N. M. Nesterova. - M.: Nauka, 1991-148 p. 4 Manual for translation from English to Russian. Summarization. - Comp. Retsker Ya. I. - M.: Moscow state pedagogical Institute named after M. Torez, 1976 5 Frolova N. A. Referencing and annotation of texts in the specialty (on the material of the German language): Textbook / N. A. Frolova. - Volgstu, Volgograd, 2006-83 p.
7. Chuzhakin, A. P. The world of translation-5. Practicum / A. P. Chuzhakin, K. Petrenko. 2-e Izd. revised - M. : R. valent, 2001 - 216 C.

ОСОБЕННОСТИ ОФИЦИАЛЬНОГО - ДЕЛОВОГО СТИЛЯ АНГЛИЙСКОЙ КОММЕРЧЕСКОЙ КОРРЕСПОНДЕНЦИИ

Аннотация

Данная работа посвящена изучению особенностей официально-делового стиля английской коммерческой корреспонденции. Основная цель делового письма - договориться с адресатом, сообщить ему о чем-то, повлиять на его сознание и поведение.

Ключевые слова: современные технологии, английский язык, интернет, методика обучения, коммерческая переписка, инновационные методы.

АҒЫЛШЫН КОММЕРЦИЯЛЫҚ КОРРЕСПОНДЕНЦИЯСЫНЫҢ РЕСМИ - ІСКЕРИ СТИЛІНІҢ ЕРЕКШЕЛІКТЕРІ

Аңдатпа

Бұл жұмыс ағылшын коммерциялық корреспонденциясының Ресми іскери стилінің ерекшеліктерін зерттеуге арналған. Іскерлік хаттың негізгі мақсаты-адресатпен келісу, оған бір нәрсе туралы хабарлау, оның санасы мен мінез-құлқына әсер ету.

Кілт сөздер: заманауи технологиялар, ағылшын тілі, интернет, оқыту әдістемесі, коммерциялық хат алмасу, инновациялық әдістер

МРНТИ 68.41.31.

Масабаева А.Н.¹

¹*Баишев Университет, Қазақстан, Ақтобе
ainur_1980-80@mail.ru*

ФАСЦИОЛЕЗ ЖИВОТНЫХ

Аннотация

В данной статье показан возбудитель болезни и его виды, а также постановка диагноза. В статье также рассмотрены препараты для лечения и профилактические мероприятия для предотвращения данной болезни.

Ключевые слова: возбудитель, биология возбудителя, диагноз, профилактика, лечение.

Возбудитель. Фасциолез вызывают гельминты двух видов: *Fasciola hepatica* (фасциола обыкновенная) и *Fasciola gigantica* (фасцила гигантская).

Фасциола обыкновенная листочковидной формы, длина ее 2-3 см, ширина - около 1 см. Фасциола гигантская вытянутой формы, достигает 7,5 см длины. На передней части тела фасциолы расположен выступ, в области которого расположены сближенные ротовая и брюшная присоски; мощные петли матки запутаны в клубок и имеют форму розетки. Яичник расположен позади матки, он ветвистый, по форме напоминает олений рог. Семенники древовидно разветвлены и занимают всю среднюю часть тела паразита. От кишечных стволов отходят многочисленные боковые отростки.

Яйца фасциол желтого цвета, овальной формы, длина их 0,120-0,149 мм, ширина 0,070-0,090 мм. На одном полюсе яйца имеется крышечка, которая бывает лучше заметна, если к препарату добавить несколько капель раствора едкой щелочи. [1]

Биология возбудителя. Развиваются фасциолы с участием промежуточных хозяев - пресноводных моллюсков различных видов: *Limnea truncatula*, *L. palustris*, *L. stagnalis*, *L. limosa*, *Radix ovata*, *R. pereger*. В яйце мирацидий развивается (эмбриогония) за 2-3 недели (до месяца). В моллюске развитие фасциол (партеогония) протекает 2,5-3 мес, в зависимости от температурных и других условий. Вышедшие церкарий за короткое время (от нескольких минут до нескольких часов) инцистируются в адолескариев (цистогония). Срок развития фасциолы в организме definitive хозяина с момента заражения до половозрелой стадии - 3-4 мес. Фасциола может жить в печени домашних животных 4-5 лет, а по некоторым данным еще дольше. [1]

Диагноз. При жизни животных диагноз на фасциолез ставят на основании копрологических исследований - применяют метод последовательных промываний фекалий, методы Вишняускаса или Демидова.

При микроскопировании препарата нужно отличать яйца фасциол от попадающих в поле зрения яиц парамфистом. Яйца парамфистом бледно-серые, а яйца фасциол желтые, у яиц фасциол желточные клетки заполняют все пространства внутри оболочек, а у парамфистом у одного из полюсов оно остается незаполненным. [2]

Лечение При фасциолезе показаны четыреххлористый углерод, гексахлорэтан, филиксан, гексахлорпаракилол, битионол, сульфен; из импортных препаратов - дертил, диафенетид, за-нил, рафоксанид, довеникс, клозантел, фазинекс.

Гексахлорпаракилол крупному рогатому скоту назначают в дозе 0,5 г/кг, новую лечебную форму гексахлорпаракилола - гексикол в дозе 0,3 г/кг однократно с 0,5—1 кг дробленого зерна или комбикорма. Лечебную смесь скармливают взрослым животным из индивидуальных кормушек, телятам из групповых кормушек, рассчитанных на 10-15 телят.

Овцам гексикол применяют групповым методом с теми же кормами в соотношении 1:5-1:6. Гексикол дают в дозе 0,2 г/кг. Препарат отвешивают на 100-300 овец и смешивают вначале с небольшим количеством корма, потом с остальной частью корма, предназначенного для разового кормления. Смесь равномерно распределяют в кормушках, обеспечивая свободный доступ к ним; назначают в утреннее кормление. Для индивидуальной дегельминтизации препараты можно задавать в форме мучной суспензии, хлебных или мучных болюсов. Для профилактики возможных токсикозов за сутки и двое суток после дегельминтизации из рациона животных исключают углеводистые, легко бродящие корма 2-3-го класса и внеклассный силос и сенаж, барду, свекловичный жом, жмых, свеклу, картофель, пивную дробину, дрожжеванную солому. Дача поваренной соли животным в период дегельминтизации профилактирующей осложнения . [2]

Четыреххлористый углерод в форме 50 %-ного раствора на чистом вазелиновом масле вводят крупному рогатому скоту внутримышечно в область крупа в 2-3 места в дозе 10 мл на 100 кг массы животного. При возникновении осложнений внутривенно инъецируют раствор хлористого кальция в дозе 100 мл 3- 4 раза в сутки и применяют средства против атонии рубца.

Овцам четыреххлористый углерод задают через рот или вводят в рубец в дозах 1 мл молодняку до года и 2 мл взрослым животным. Препарат можно вводить подкожно в дозе 2 мл на 10 живой массы. При таком способе введения осложнения, которые иногда, преимущественно в стойловый период, встречаются после энтерального введения данного препарата, не возникают. При введении четыреххлористого углерода внутрь осложнения наступают при неполноценном кормлении овец и дефиците в их организме солей кальция и витаминов. Для предупреждения этих осложнений рекомендуют за две недели до дегельминтизации включать в рацион полноценные корма - клеверное сено, гороховую солому, отруби и давать минеральную подкормку по 50 г мясо-костной муки в день в смеси с отрубями. Если осложнения все же возникли, овцам вводят внутривенно 10 %-ный раствор хлористого кальция 3-4 раза в день в дозе 20 мл и назначают другие симптоматические средства.

Гексахлорэтан дают только овцам и козам внутрь однократно в дозе 0,3—0,4г/кг в форме порошка или суспензии. Последнюю готовят на бентоните или других жирных глинах в соотношении 1:10.[3]

Профилактика. Для профилактики фасциолеза следует: практиковать стойловое содержание животных; в неблагополучных по фасциолезу хозяйствах проводить смену пастбищ не ранее чем через 2 месяца, перед переводом на новые участки оборудовать водопой, отвечающий санитарно-гигиеническим нормам.

Если нет возможности менять пастбища через каждые 2 месяца, то практикуют однократную смену пастбищ в середине выпасного сезона в конце июля в начале августа. Перед переводом на 15, свыше 45 кг- 20 мл, при остром течении 20, 40, 60, 80 мл соответственно; для крупного новое пастбище животных дегельминтизируют.

Нельзя использовать для выпасов заболоченные или сильно увлажненные пойменные пастбища с наличием на них промежуточных хозяев-прудовиков. Сено с таких пастбищ рекомендуют скармливать животным не ранее чем через 3-6 мес после его уборки.

В хозяйствах, стационарно неблагополучных по фасциолезу, проводят плановые профилактические дегельминтизации согласно инструкции. [4]

Для уничтожения моллюсков - промежуточных хозяев фасциол – осушают

заболоченные участки большой и малой мелиорацией. В последнюю входят засыпка земель случайных ручьев и запруд, ям, наполненных водой, отвод стока воды из канав и т. д.

Моллюсков можно уничтожать также выжиганием пересохшей травы на подсохших заболоченных участках и опрыскиванием участков пастбищ с биотопами моллюсков раствором медного купороса в концентрации 1:5000, или 5,4°-дихлорсалициланилида. Если медный купорос вносят в водоемы, то создают в них такую же концентрацию препарата (1:5000). Соответствующие расчеты делают после определения объема водоемов. [5]

Растворы моллюскоцидов вносятся при помощи ДУК, ЛДС, тракторных опрыскивателей, а также ручных гидропультов. [6]

Обработку моллюскоцидами проводят в пасмурную сырую погоду, так как при этом активность моллюсков усиливается. На обработанных участках в течение суток животных выпасать нельзя. Необходимо следить за тем, чтобы моллюскоциды не попадали в рыбохозяйственные водоемы.

Моллюскоцидами обрабатывают пастбища один или два раза в год определения объема водоемов. весной или осенью, в период активизации моллюсков. [7]

Список литературы

1. Шуклина Н.Ф. Частная ветсанэкспертиза продуктов животноводства [Текст]: справочное пособие / Н.Ф. Шуклина – Алма - Ата, 1988 – 344 с.
2. Житенко П.В. Ветеринарная санитарная экспертиза продуктов животноводства [Текст] : учебное пособие / П.В. Житенко, М.Ф. Боровков изд. Колос, 2000. - 220 с.
3. Колботский Г.В. Практикум по ветеринарно-санитарной экспертизе Мяса [Текст]: учебное пособие / Г.В. Колботский изд. Колос 1966г 196 с.
4. Боровков, М.Ф. Ветеринарно-санитарная экспертиза с основами технологии и стандартизации продуктов животноводства [Текст]: учебное пособие / М.Ф. Боровков, В.П. Фролов, С.А. Серко – СПб.: Лань, 2010. – 480 с.
5. Боровков, М.Ф. Практикум по ветеринарно-санитарной экспертизе [Текст]: учебное пособие / М.Ф. Боровков, В.Г. Урбан – СПб.: Лань, 2011. – 310 с.
6. Ветеринарно-санитарная экспертиза, стандартизация и сертификация продуктов [Текст] учебное пособие: в 2 т. / под ред. К.Е. Елемесова и Н.Ф. Шуклина. – Казань: Академкнига, 2006. – 520 с.
7. Мезенцев, С.А. Использование ветеринарно-санитарной экспертизы продуктов убоя скота для анализа эпизоотической ситуации [Текст]: учебное пособие / С.А. Мезенцев, К.Г. Густокашин, 2010. - – №.1. – С. 28–30.

ЖАНУАРЛЫҚ ФАСЦИОЛЕЗ

Аңдатпа

Бұл мақалада аурудың қоздырғышы және оның түрлері, сондай-ақ диагноз көрсетілген. Мақалада сонымен қатар осы аурудың алдын-алу үшін емдеу және алдын-алу шаралары қарастырылған.

Кілт сөздер: қоздырғыш, қоздырғыш биологиясы, диагноз, алдын-алу, емдеу

ANIMAL FASCIOLEISIS

Annotation

This article shows the pathogen and its types, as well as the diagnosis. The article also discusses drugs for the treatment and preventive measures to prevent this disease.

Keywords: pathogen, pathogen biology, diagnosis, prevention, treatment

МРНТИ 16.21.49

Бекзада А.Л.¹

¹Қ.Жұбанов ат.Ақтөбе өңірлік университеті, Қазақстан, Ақтөбе

ФРАЗЕОЛОГИЯНЫҢ КОГНИТИВТІК-СЕМАНТИКАЛЫҚ АСПЕКТІЛЕРІ

Аңдатпа

Мақалада фразеологиялық бірліктер тілдік тұлға санасының тұжырымдамасы ретінде әлем суретінің белгілі бір аспектілерінің немесе фрагменттерінің ұлттық-мәдени ерекшелігі тұрғысынан қарастырылған.

Кілт сөздер: лингвистика, фразеологиялық бірліктер, тілдік құбылыстар, когнитивтік семантика.

Қазіргі лингвистика мәдениетаралық қарым - қатынас мәселелеріне көп көңіл бөледі, әр түрлі этностардың ұлттық өзіндік санасының көтерілуіне, бұрынғылардың ыдырауына және жаңа тәуелсіз мемлекеттердің қалыптасуына төтеп беретін адамзат қоғамы дамуының қазіргі кезеңінде өте маңызды.

Қазақстанда іс қағаздарын жүргізу, мемлекеттік лауазымдарға орналасу мүмкіндігі, қызметте жоғарылау мемлекеттік тілді білумен тікелей байланысты. Сонымен бірге, экономикалық байланыстардың кеңеюі, елге шетелдік капиталдың келуі қазіргі уақытта елге көптеген ағылшын тілді шетелдіктердің келуіне әкелді. Қазіргі дамушы мемлекеттердің экономикалық интеграциясы бірлескен кәсіпорындар, достастықтар, ұлттық компаниялардың филиалдарын құруды ынталандырады, бұл саясат, экономика, білім беру және мәдениет саласындағы этносаралық байланыстардың көптеген және алуан түрлі нысандарын өмірге әкелді. Аталған факторлар ағылшын және қазақ этнос өкілдерінің тілін, мәдениетін, психологиясын, тілдік санасын зерттеуіне түрткі болды. Зерттеу барысында салыстырылатын этностар тілдерінің фразеологиялық қорының призмасы арқылы ұсынылған қазақ және ағылшын этникалық қоғамдастықтары өкілдерінің сана бейнелеріне назар аударылды.

Зерттеу материалы ретінде қазақ және ағылшын тілдеріндегі салыстырмалы фразеологиялық бірліктер алынды, олардың құрамында компаратив ретінде антропонимдер, соматизмдер, зоонимдер, фитонимдер және басқалары бар, олар жанама түрде нақты әлемді қабылдаудың ұлттық-мәдени ерекшеліктерін анықтауға мүмкіндік берді.

Салыстырмалы талдау нәтижелері қазақтар мен ағылшындардың сана-сезімінде көрініс тапқан әлемнің түрлі, этникалық негізделген картиналарының / бейнелерінің сәйкес келмеуі туралы теориялық негізделген жағдайды суреттейтін сана бейнесіндегі (әлемнің тілдік картиналарындағы) айырмашылықтардың көп санын анықтауға мүмкіндік берді.

Әрбір тіл шындықты қабылдау мен ұйымдастырудың белгілі бір әдісін көрсетеді, онда осы тілде көрсетілген мағыналар дүниетанымның біртұтас жүйесіне айналады. Берілген тілге тән шындықты тұжырымдамалау әдісі ішінара әмбебап, ішінара этникалық сипатқа ие, сондықтан әртүрлі тілдерде әлемнің суреттері өзіндік сипаттамаларға ие.

Соңғы онжылдықтарда лингвистикалық зерттеулер танымдық, атап айтқанда концептологиялық зерттеулер саласына бағытталған, бұл әлем туралы білімді ұсынуды және оларды тілде тұжырымдау тәсілдерін зерттеуге әкелді. Когнитивті зерттеулер қазіргі лингвистикалық ғылымның ажырамас бөлігі болды (Н.Н.Болдырев, А.Вежицкая, Д. Герартс, Р. Джакендофф, Е. С. Кубрякова, Дж.Л. Н. Лэнекер, М. В. Никитин, Е. В. Рахилина, Л. Талми, Дж.Тэйлор, Р. М. Фрумкина, А.Ченки және т. б.).

Тілдік құбылыстарды зерттеуге танымдық-прагматикалық көзқарасты дамыту үлкен маңызға ие, бұл олардың танымдық және коммуникативті функциялары тұрғысынан жан-жақты қамтылуын білдіреді. Зерттеудің осы парадигмасының ерекшеліктерінің қатарына прагматикалық бағытталған лингвистика идеяларымен бірге адам ақыл-ойының қызметін түсінумен байланысты танымдық бағыттағы идеялардың синтезі деп атауға болады. Вильгельм фон Гумбольдттың пікірінше, сөздер мен сөз формалары ұғымдарды құрайды және анықтайды, ал әр түрлі тілдер, олардың таным мен сезімге әсері іс жүзінде әртүрлі дүниетанымдар болып табылады [1].

Өйткені, адамның әлем туралы білімі мен идеялары және мыңдаған жылдар бойы жинақталған оны игеру тәжірибесі адамдар ұрпақтан-ұрпаққа беріліп отырды. Олар белгілі бір халықтың немесе этностың нақты мәдени-тарихи жағдайлары мен әлеуметтік-экономикалық құрылымы призмасы арқылы сыналды, бұл білім әлемнің ұлттық бейнесінің негізін құрады, әлеуметтік құрылым нормалары мен қоғам мүшелері арасындағы қарым-қатынас, рухани құрылымдар мен құндылықтар түрінде көрінетін дүниетаным мен менталитеттің ерекшеліктерін анықтады. моральдық-этикалық және көркемдік-эстетикалық идеалдар.

Қазақ тілінің метафораларының бір ерекшелігі, құрамына жылқы, түйе, қошқар (қой), сиыр сияқты жануарлар кіретін төрт түлік тобы кең таралған, олар зооморфизм функциясында оң коннотативті белгілердің кең спектріне ие. Мәселен, қазақтың ұлттық мәдениетінде түйе байлықтың, байлықтың символы болған, оны "шөл керуені" деп атаған, ол ет көзі, жоғары сапалы жүн, көлік құралы.

Қазақтың бай зоонимикалық фразеологизмдерінде салыстырудың өзгермейтін элементі болған- мұрнын тескен / мұрындықты/ тайлақтай ; түймедейді түйедей ету; боз інгендей боздады; боталаған нардай бозды.

Түйе ет көзі, жоғары сапалы жүн, көлік құралы-қазақтың бай зоонимикалық фразеологизмдеріндегі салыстырудың өзгермейтін элементі болды: мұрнын тесу/ мұрындықты / тайлақтай (әріп.: мұрындары тесілген түйелер сияқты; белгіде. бағыныста болу);: түйенің өлшемі бойынша бір нәрсені шыңның өлшемімен көрсету; белгіде. л., бейтаныс нәрсеге үлкен мән беру, шыбыннан піл жасау); жылау, айқайлау, түйеден айырылған түйе сияқты); боталаған нардай боздай (қаз. жылай ретінде верблюдица, родившаяся верблюдонка) [2].

Қазақтардың сөйлеуінде зоонимикалық лексикалық құрылымдар, оның ішінде салыстыру ретінде қошқар / қой / қозының салыстырмалы элементі бар фразеологиялық бірліктер өте өзекті болды. Қазақ тіліндегі ұқсастық, біртектілік, адамның жасы, оның сыртқы келбеті сияқты құбылыстар қозымен, қоймен салыстырылады: егіз қозы сияқты; кәрі қойдың жасындай.

Тілдің бейнелі құралдарының ұлттық-мәдени ерекшелігі мәселесі, атап айтқанда, салыстыру және олардың "көріністі" қалыптастырудағы рөлі әлем " тек әлемді танудың әмбебап механизмі ретінде ғана емес, сонымен бірге білімді өндеудің нәтижесі ретінде де ұсынылған: салыстыру үшін автордың санасында бейнеленген әрекеттермен, белгілермен, заттармен және құбылыстармен байланысты әртүрлі заттар мен құбылыстар алынады.

Әрбір тіл шындықты қабылдау мен ұйымдастырудың белгілі бір әдісін көрсетеді, онда осы тілде көрсетілген мағыналар дүниетанымның біртұтас жүйесіне айналады. Берілген тілге тән шындықты тұжырымдамалау әдісі ішінара әмбебап, ішінара этникалық сипатқа ие, сондықтан әртүрлі тілдерде әлемнің суреттері өзіндік сипаттамаларға ие.

Фразеологиялық бірліктер тілдік тұлға санасының тұжырымдамасы ретінде әлем суретінің белгілі бір аспектілерінің немесе фрагменттерінің ұлттық-мәдени ерекшелігі тұрғысынан қарастырылады, оны зерттеушілер әр түрлі тұрғыдан қарастырады; кейбіреулері бастапқы тіл ретінде қабылданады, тілдік жүйелілік призмасы арқылы тілдік ұқсастық

немесе алшақтықтың анықталған фактілерін талдайды және әлемнің тілдік бейнесі туралы айтады; басқалары үшін мәдениет, белгілі бір лингвистикалық-мәдени қауымдастық мүшелерінің тілдік санасы, ал әлемнің бейнесі басты назарда болады. Сонымен, В. Н. Телия лингвомәдениеттану пәнін тілдік белгілердің мәдени семантикасын (номинативті инвентарь мен мәтіндер) олардың тірі, синхронды түрде қолданылуында, ана тілдерінің мәдени - ұлттық менталитетін көрсететін зерттеу және сипаттау ретінде анықтайды.

Фразеологиялық құбылыс әртүрлі көзқарастардан қарастырылады. А. и. Смирницкий фразеологиялық бірліктер мен идиомаларды ажыратады; Н.Н. Амосова фразеологиялық бірліктердің екі түрін- фраземалар мен идиомаларды анықтайды; А.В. Кунин фразеологиялық сәйкестендіру әдісін ұсынды. Тілдің барлық фразеологиялық қоры халықтың салт - дәстүрлерімен, әдет-ғұрыптарымен және нанымдарымен, сондай-ақ этнос-ана тілінің өмірінен алынған шындықтармен, дәстүрлермен, тарихи фактілермен байланысты екендігі атап өтілді[3].

Тіл білімінде фразеология мен когнитивистика фразеологизмдердің мағынасына қатысты бір-бірімен байланысты сөз етілетін бағыттар. Тұрақты тіркестердің мағыналық ерекшеліктері коммуниканттардың тілдік санасында түрлі мағыналық реңктермен сақталуын және прагматикалық-дискурстық үйлесімін зерттеу фразеологияның теориялық әдіснамалық негізінің тереңдеуін қажет етеді. Бұл өз кезегінде тіл білімін- дегі когнитивтік зерттеулерге иек артады. Когнитивтік лингвистиканың гуманитарлық ғылымдар тоғысындағы ізденіс жетістіктерін тілшілер бірден құптаған[4].

Лингвистикада ерекше ғылыми бағыт ретінде когнитивтік фразеологияның қалыптасуы оның нысаны мен зерттеу пәніне байланысты. Когнитивтік фразеологияның зерттеу нысанының проблемалары когнитивтік семантика, дискурсология, психолингвистика, этнолингвистика, лингвомәдениеттану т.б. құзырлы ғылымдар тоғысында айқындалады. Өйткені фразеологиялық тұлғаның семантикасы танымға байланысты десек, онда онымен (таныммен) жалғаса сөз етілуге тиісті мәселелер: фразеологизм прагматикасының дискурстық сипаты, санада және сөйлеуде тұрақталған тіркестің психолингвистикалық ерекшелігі, тұрақты тіркестің этнос тіршілігі мен оның мәдени өміріне қатысы талданады. Когнитивтік фразеологияның пәні – когнитивтік-дискурстық кеңістікте фразеологиялық тіркестердің таным мен мәдениет ықпалымен өзара әрекеттестігі. *Фразеологиялық тіркесті айтылым* дискурс проблемасымен тікелей байланысты. Тек дискурс қана коммуниканттың тілдік танымының мәтіндермен ассоциативті мағыналық байланысын жан-жақты көрсете алады.

Адам өз тілдік болмысындағы концептіні бір тіркестің вариант, синоним қолданысы және түсінігі арқылы сыртқа шығара алады. Мысалы, уақытқа қатысты жылдамдық концептісін – *қабак қаққанша, қабак қақпай, кірпік қаққанша, көзді ашып жұмғанша, қас қағымда, қас пен көздің арасында* тіркестерімен сипаттайды.

Қазіргі білім парадигмалары гуманитарлық ғылымдардың зерттеу аясын когнитологияның принциптері бойынша жан-жақты, терең қарастыруға кеңінен мүмкіндік берді. Бұл ретте пән аралық кешенді зерттеу үлгілерімен фразеология саласына да жаңа проблемаларды, лингвомәдениеттаным, психолингвистика, прагмалингвистика, когнитивтік лингвистика тұрғысынан қарастыруды жолға қойды. Тіл – адамның күрделі таным әрекетінің нәтижесі болғандықтан, бұл бағыттардың барлығы антропоцентрлік зерттеу нысанына айналғандығының белгісі.

Когнитивистика – адамның тілдік ақпаратты алу, сақтау, қайта өңдеу, пайдалану туралы ғылым.

Лингвистикалық пәндер арасында когнитологияның аса белсенді және жан-жақты дамуының арқасында, фразеологияда, әсіресе, экстралингвистикалық ақпараттарды қарастыруға ден қойды.

Қазіргі тіл біліміндегі жаңа категориялардың бірі – «әлем бейнесінің тілдегі ұғымы

және концептуалдық талдау». Бұл мәселе қысқа мерзім- де зерттеліп бітетін сала емес, уақытты қажет етеді. Өйткені осы күнге дейін зерттеу нысаны болған фразеология мен лексикологияның дәстүрлі аспектілері когнитивтік талдау нәтижесінде филология саласы үшін жаңа ізденістер мен тың тұжырымдар жасауды міндеттейді[5].

Зерттеудің лексикографиялық сипаттау, тарихи-салыстырмалы, құрылымдық-семантикалық, стилистикалық т.б. лингвистикалық әдіс-тәсілдері негізінде жасалған теориялық жаңа тұжырымдар тілдік жағдаяттардың қазақстандық тілтаным кеңістігінде әлі жеткілісіздігін көрсетеді.

Когнитивтік лингвистикада фразеологизмдер туралы бинарлық түсінік қалыптасқан. Концептілерді талдағанда бір жағынан фразеологизмдердің туынды номинациялар арқылы концептіні вербалдайтын синтаксистік структуремалар мен мақал-мәтелдерге, афоризмдерге фразеологиялық тұлғаларға концепт бөлігін құрайтын мәртебе беріледі. Себебі концепт түрлерінің вербалдануында фразеологизмдердің концептуалдық жеткіліксіздігі емес, қайта фразеологизмдердің өте жиі қолданылуы назар аудартады. Фразеологизмдердің концептуалдық тәуелсіздігі концептілер- ді фразеологиялық концептілер деп атауға, қарастыруға толық мүмкіндік береді. Мәселен, көркем шығармаларды талдағанда олардағы тұрақты тіркестер тек мәтінге көркемдік құрал ретінде қызмет етпейді, олар концептілердің лингвистикалық объективтену процесінде шешуші рөл атқарады.

Фразеологиялық концептіні фразеологизмдер мағынасының түйіні мен өзегі жасайды. Мұнда «мәдени-менталдық-тілдік» (Ю.С.Степанов) бірліктердің рөлі ерекше. Жалпы кез келген фразеологиялық концептінің жұмсалыуында мәтіндердің орны бөлек. Концептілердің жетілуіне, толығына ең басты – мәтіндегі тұрақты құрылымдар (прецедент) әсер етеді. Қазіргі тіл біліміндегі когнитивтік бағыттың басты мәселесі – бірінші- ден, санада тілге дейінгі бейнеленген дүниелердің ішкі мәнін түсіндірудің әдіс-тәсілдерін жете меңгеру;

Екіншіден, логикалық-позитивті және эстетикалық таным-білімнің реттелген, жүйеленген, өңдеуден өткен ақпараттарын тіл арқылы іздеп айқындау.

Осыған орай, тіл арқылы көрініс тапқан санадағы дүниелер бейнесін анықтау, яғни тілді когнитивтік тұрғыдан зерттеу әлемдік тіл білімінде үлкен бағытқа айналды. Осы орайда, Е.С.Кубрякова: «Прежде всего, когнитивная лингвистика связана с изучением когнитивной системы человека. Основная задача когнитивной системы человека в обработке и переработке информации, а так же ее хранении и видоизменении» деген құнды пікір айтады[6].

Пайдаланылған әдебиеттер:

- 1.Золотых Л.Г. Когнитивно дискурсивные основы фразеологической семантики: монография. – Астрахань, 2007.
- 2.Зусман В.Г. Концепт в культурологическом аспекте. //Межкультурная коммуникация: учеб.пособие. – Нижний Новгород, 2001.
- 3.Кайдар А.Т. Тысяча метких и образных выражений. – Астана: «Билге», 2003. – 368 с.
- 4.Уәлиев Н. Фразеология және тілдік норма. – Алматы, 1993.
- 5.Уәли Нұргелді. Қазақ сөз мәдениетінің теориялық негіздері. Филол. ғыл. докт. дисс. – Алматы, 2007. – 336 б.
6. Е.С.Кубрякова Человеческий фактор в языке. Язык и порождение речи. М.,1991

COGNITIVE AND SEMANTIC ASPECTS OF PHRASEOLOGY

Annotation

In the article, phraseological units as a concept of linguistic personality consciousness are

considered from the point of view of the national and cultural specifics of certain aspects or fragments of the world picture.

Keywords: linguistics, phraseological units, language phenomena, cognitive semantics.

КОГНИТИВНО-СЕМАНТИЧЕСКИЕ АСПЕКТЫ ФРАЗЕОЛОГИИ

Аннотация

В статье рассматриваются фразеологизмы как концепт сознания языковой личности с точки зрения национально-культурной специфики отдельных аспектов или фрагментов картины мира.

Ключевые слова: лингвистика, фразеологизмы, языковые явления, когнитивная семантика

МРНТИ 16.21.49

Bekzada A.L.¹

¹*Zhubanov University, Kazakhstan, Aktobe*

COMPARATIVE ANALYSIS OF IDIOMATIC EXPRESSIONS IN ENGLISH AND KAZAKH

Annotation

This article discusses idioms, as well as proverbs and sayings. Due to the fact that idiomatic expressions very clearly reflect the national character of the people, familiarization with them will benefit everyone who learns the language. The fact that familiarizing yourself with a foreign culture greatly contributes to language learning is undeniable. In addition, knowledge of the meanings of idioms and the ability to use them correctly is practically necessary in colloquial speech. After all, it is in colloquial speech that they are mostly used.

Key words: phraseological units, proverbs and sayings, national specifics of the language, identity, comparative analysis of idiomatic expressions.

Learning a foreign language is the comprehension of a new national culture, an attempt to join it. Phraseology, which is an integral part and a kind of Treasury of any language in the world, can especially contribute to this communion. Phraseological units reflect the centuries-old history of the people, the originality of their culture and life. That's why studying them is so important.

Idiom (phraseology) is an important expressive means of language. An idiom is a stable expression with an independent meaning. For the most part, idioms are created by the people, and therefore are closely related to the interests and daily activities of ordinary people.

This paper considers idioms in a broad sense. In other words, Proverbs and sayings also fall into the category of phrases under consideration. In the future, the concept of "idiomatic expressions" will be used in the work.

Due to the fact that idiomatic expressions very clearly reflect the national character of the people, familiarization with them will benefit everyone who learns the language. The fact that familiarizing yourself with a foreign culture greatly contributes to language learning is undeniable. In addition, knowledge of the meanings of idioms and the ability to use them correctly is practically necessary in colloquial speech. After all, it is in colloquial speech that they are mostly used.

Idiomatic expressions reflect ideas related to the work, life and culture of the people. They fully reveal the national specifics of the language, its identity. Thus, the main purpose of idioms is

to give speech a special expressiveness, unique originality, accuracy and imagery.

The country-specific value of idiomatic expressions lies in the indisputable reliability of their content. Analyzing them, you can trace the history of the country, partially get acquainted with its customs and traditions, get an idea of the mentality of the people who speak the language. Therefore, the paper focuses on idiomatic expressions of regional value.

The purpose of this work is to identify similarities and differences in the mentality of the peoples under consideration by a comparative analysis of idiomatic expressions of the English and Kazakh languages.

To achieve this goal, we set the following tasks:

determining the criteria for analyzing idiomatic expressions of the English , and Kazakh languages;

- identification and analysis of factors that most strongly influence the nature of idiomatic expressions.

To solve the tasks set in this work, the following methods were used:

-descriptive method as a source; collection of material, systematization of material (creating a file of idioms divided into topics and subtopics)

-comparative method-comparison of idiomatic expressions of English, Russian, Kazakh and Uzbek languages

-method of analysis: analysis of idiomatic expressions of each considered language groups separately, as well as groups of idioms that are equally found in all considered languages. To determine the criteria for the analysis of idiomatic expressions, the authors identified the factors that most strongly affect the nature of these expressions.

Conditionally, these factors can be divided into two groups:

1. external factors - the geographical location of the country, its relations with neighboring countries, climatic conditions, etc.

2. internal factors - features of everyday life and economic development, religion, traditions, customs, etc.

Many articles, books, and dissertations have been written about phraseology, and interest in this area of the language does not dry up either among researchers or those who are simply not indifferent to the word. The accuracy of the formula expressed at the dawn of the last century by the famous Danish linguist Otto Jespersen, who called phraseology "despotically capricious and elusive thing", is confirmed. The very fact that there are whole word complexes in the language in addition to words, which are sometimes identical to the word, and more often are a unique linguistic phenomenon, characterized by vivid expressiveness, imagery and emotionality, serves as a reason for us to explore this particular section of stylistics. However, phraseology as a set of all stable expressions in a particular language is too wide a field of activity for such a small work as this [1].

Phraseology as an independent linguistic discipline emerged in the 40s of the XX century in Soviet linguistics. The prerequisites for the theory of phraseology were laid down in the works of A. A. Potebni, I. I. Sreznevsky, A. A. Shakhmatov and F. F. Fortunatov. The development of phraseology was also influenced by the ideas of the French linguist sh.Bali (1865-1947). In Western European and American linguistics, phraseology does not stand out as a special section of linguistics. The question of studying stable combinations of words in a special section of linguistics-phraseology-was raised in the educational and methodological literature back in 20-40. in the works of E. D. Polivanov, S. I. Abakumov, L. A. Bulakhovsky. The study of phraseology was stimulated by lexicographic practice, on the one hand, and on the other - by Vinogradov's works, which raised questions about the basic concepts of phraseology, its scope and tasks. In the 50s, the main attention was paid to the similarity and differences of phraseological units with the word and combination of words; the problems of phraseology were mainly limited to clarifying the criteria for phraseology and clarifying the basics of classification of phraseological units. Since the late 50s,

there has been a trend of a systematic approach to the problems of phraseology, issues related to the description of phraseological units as structural units of the language are being developed (A. I. Smirnitsky, O. S. akhmanova). The 60-70s in the development of phraseology are characterized by intensive development of proper phraseological methods for studying phraseological objects based on the ideas of system-level analysis of language facts (V. L. Arkhangelsky, N. N. Amosova, V. P. Zhukov, A.V. Kunin, M. T. Tagiyev), study of the system organization of phraseological composition (I. I. Chernysheva, N. M. Shansky) and its development (V. N. Mokienko, F. N. Popov, A. I. Fedorov), special attention is paid to semantics of phraseological units, and its nominative aspect (V. N. Telia), phrase formation in its dynamics (S. G. Gavrin, Yu.A. Gvozdarev), signs of compatibility of words-components (M. M. Kopylenko, Z. D. Popova), comparative-typological study of phraseological composition (Y. Y. Avaliani, L. I. Roseton), as well as development of the description of phraseology in dictionaries (M. A. Babkin, A. I. Molotkov).

The subject of phraseology as a section of linguistics research are categorical features of phraseological units on the basis of which highlights the main signs of frazeologicheskie and the question about the essence of phraseological units as the particular units of language and identification of regularities of functioning of phraseological units in speech and their formation processes. However, in the presence of a single subject of research and despite the numerous detailed developments of many issues of phraseology, there are still different points of view on what phraseology is, what is the scope of phraseology of the Russian language [2]. The lists of phraseological units of the Russian language proposed by different scientists are so different from each other that it is possible to speak with good reason about different, often directly opposite, even mutually exclusive views on the subject of research and about the diversity and confusion in the scientific terminology used to denote the corresponding concepts. This explains the lack of clarity in understanding the tasks, goals and essence of the term "phraseology", and the fact that there is no sufficiently specific unified classification of phraseological turns of the Russian language in terms of their semantic unity. Although the most common (with clarifications and additions) is the classification of V. V. Vinogradov[3]. The lack of development of the basic concepts of English phraseology, although there are a large number of works in this area, many of which are of significant interest, leads to numerous, often contradictory, interpretations of the same question, the appearance of separate confused works, the transfer to English phraseology of schemes developed for the Russian language, as well as to the dispersion of creative researchers. But nevertheless, among the works on English phraseology, the doctoral dissertation of N. N. Amosova and the book "Fundamentals of English phraseology" created on its basis stand out, which is the most significant of what has been written on English phraseology. Also worth mentioning are the works of T. I. Arbekova, I. V. Arnold, V. V. Vinogradov, A.V. Kunin, K. G. Seredina, A. A. Ivanova and the English-Russian phraseological dictionary of A.V. Kunin. Kazakh phraseology highlighted in the works of the following authors: M. Lameboy, A. J. Gasymovoy, A. Bolganbaev, G. Smagulova, and in the Uzbek sh. Rakhmatullaev. Based on the above, the author has set a goal to compare the idiomatic expressions of English, Russian, Kazakh and Uzbek languages, since there are very few works in this direction that would consider the languages of not only one group, but also different families.

Analysis of idiomatic expressions of the English language

External factors:

1 Relations with the Netherlands

Speaking about the history of great Britain, it is necessary to emphasize the fact that in the English language there are phraseological units that represent the Dutch in a rather unpleasant light. This can be explained by the fact that for centuries England competed with Holland for the title of the first Maritime power in the world. It is a kind of confrontation between the 2 countries has found a response in English phraseology. It got to the point that in the 17th century. the word "

Dutch "in England has acquired the meaning of" foreign "(in the sense of" incomprehensible", "unusual"). Below are examples of English phraseological units with the keyword " Dutch ("Dutch"):

Dutch bargain-a deal made in a drunken state

Dutch courage-the courage of a drunk

to talk like Dutch uncle-read morals

2. Climatic conditions

Without a doubt, the climate has a great influence on the mentality of the people and, accordingly, is reflected in the colloquial speech, to which idiomatic expressions belong. [4].

It is known that the climate of great Britain is characterized by cloudy weather. This explains the presence of a large number of English Proverbs with the keyword " rain ("rain"):

"It never rains but it pours" (literally "Trouble falls not rain, but rain") - " Trouble does not come alone»;

"Rain at seven, fine at eleven "(literally "Rain at 7, clear at 11")- " Seven Fridays a week»;

"Keep something for a rainy day "(literally" Keep something for a rainy day")-"Save for a rainy day".

Thus, the Proverbs clearly show the significance of weather events (in this case, rain).

Internal factors:

1. Religion

Like every nation, the English are reverent about religion. This explains the presence in the English language of a large number of idiomatic expressions, the key words in which are "God" ("God") and "devil"("devil"). Below are examples of Proverbs:

"God helps those who help themselves"

"He that serves God for money will serve the devil for better wages"

"Lord helps those who help themselves"

"Man proposes but God disposes"

"Like priest, like people"

"Needs must when the devil drives"

"Open not your door when the devil knocks"

"Set a beggar on horseback and he'll ride to the devil"

"Speak of the devil and he will appear"

"The devil is not so black as he is painted"

"The devil knows many things because he is old"

"The devil lurks behind the cross"

2. Mercantilism

Historically, London, the capital of great Britain, is the world's financial center. London is home to the world's largest stock exchange. Perhaps this is due to the presence of the English language, many idioms, Proverbs and sayings with keyword "money" ("money") and on the subject of Finance in General:

"Not hasn't a penny to his name" (literally "it is not listed for a penny")

"Penny and penny laid up will be many"

"Time is money"

"No bees, no honey; no work, no money "

"It is better to be born lucky than rich "

"Early to bed and early to rise, makes a man healthy, wealthy and wise" "A beggar can never be bankrupt" (literally "the Poor will never bankrupt") - "Naked sheep are not shorn"

"A fool and his money are soon parted"

"A penny saved is a penny earned"

3. The main direction of development in the UK

Since Great Britain is an industrial country, there are idiomatic expressions in the English language, the main theme of which is industry. For example:

"To carry coals to Newcastle"

4. Traditions

Speaking of English traditions, it should be mentioned that the most consumed drink in England is tea. The English are very sensitive to the preparation of tea and the process of tea drinking. As a result, there are several idiomatic expressions in the English language with the phrase "cup of tea»:

sire of tea (literally "Cup of tea") - person; subject

The expansion of the component composition of phraseology becomes the reason for the acquisition of a new shade:

an old cup of tea - an old woman

an unpleasant cup of tea - an unpleasant person

to be one's cup of tea-like

"a storm in a teacup" - "a storm in a glass of water»

The most voluminous thematic group of idiomatic expressions of the English language was the group "Death". It combined idioms that contain the keyword "Death" or simply belong to this topic. There is also a large number of idioms on the topic of "Wealth" and "Work". In General, the English people can be described as moderately calm, but at the same time quite concerned with financial issues and not particularly hardworking. Some English Proverbs sound shocking, betraying the pessimistic worldview of the British. For example, "There will be sleeping enough in the grave".

Analysis of idiomatic expressions of the Kazakh language[5].

External factor:

1. interaction with neighboring states

The Kazakh people have a great importance in good relations with other peoples living on the territory of Middle Asia. And this is clearly expressed in idiomatic expression: «Өзбек-өрістес ел, Қырғыз-қоныстас ел, Қарақалпақ- қарындас ел, Түрікпен-тамырлас ел, Татар-башқұрт-тағдырлас ел» - "Uzbekistan is a field Country, Kyrgyzstan is a settlement country, Karakalpak is a sister country, Turkey is a root country, Tatar-Bashkir is a Destiny country»

2. climatic conditions

A great influence on the world and culture of Kazakhs was the management of the cochineal image of life. The permanent relationship with the land was determined by the long-term relationship. "The life of the coachman-Kazakhstan has grown from the surrounding environment, natural habitats, and knowledge about them helped Kazakhstan to survive in labor climatic conditions, which is our reflection in idiomatic expressions of the Kazakh language:" "do not go to the edge in Winter, do not go to the edge in summer".

"If the winter is severe, the reed beds are covered with Earth»

Internal factor:

1. religion

Faith in God has played an irreplaceable role in the life of the Kazakh people, which is its reflection in idiomatic expressions of the Kazakh people: «Жарлының жары-Құдай» «Құдай бергенге құлай береді» «Жетімге ауыз берген Құдай нәпақа да береді».

2. traditions

Generally, the family, the family home - Kara shanyrak-is the most expensive building of Kazakhstan. And that one of the main canons in the health code of young Kazakhstan is respected by the senior, and above all by parents. A family and mother-holy for every Kazakh ponies: «Ата - асқар тау, ана - бауырындағы бұлақ, бала - жағасындағы құрақ». Family for Kazakhstan-search for an unbroken, untenable mountain, unbreakable authority, image for entertainment. In this

regard, the Kazakhs say: «Әкеге қарап ұл өсер» " the son grows up looking at the father " .

If the father of the family is a revered person, then his son will also receive a small share of respect addressed to the father and will serve as a kind of recommendation to him. Hence the idiomatic expression: «Жақсы әке - жаман балаға қырық жылдық ризық

Despite the fact that the father is the head of the family, the mother-woman occupies a special place in the family, because the man is also born by the mother. Having adequately appreciated the important role of the female neck with the male head, the Kazakhs say: «Жақсы әйел жаман еркекті хан қылады».

The debt of each child to the mother is so great that no one can pay it. Kazakh people say: «Анаңды Меккеге үш арқалап барсаң да, қарызыңнан құтыла алмайсың»

Since ancient times, the Kazakh people were distinguished by hospitality. Any guest was welcomed with open arms and treated to the most delicious food that was in the house-Konak Asy (food for the guest). It is believed that one aces is unrequited on the part of the inheritance of the Kazakh. In former times, the Kazakh, going on a long journey, did not take provisions with him, knowing that on the way he would be cordially received and fed in any house, as God's messenger with all honors, and he would be offered a plentiful meal and provided with a night's lodging, because it is considered:

«Қонақ келмеген үй - мола» "the House guest does not come, like a tomb"

«Қонаққа кел демек бар да, кет демек жоқ» -" You can invite the Guest, but you can not ask him to leave your home.

3. Patriotism

The Kazakh people have a strong sense of patriotism, love for the Motherland, for their land. After all, they were not only able to defend their lands, but also to preserve them. And this sense of patriotism can be traced in the idiomatic expressions:

«Туған жерге туыңды тік», «Жат елдің жақсысы болғанша, Өз еліңнің сақшысы бол», «Жері байдың елі бай»

4. Life of the people

The life of the Kazakh people is inherently connected with work. There are a lot of idiomatic expressions on this topic in the Kazakh language. Most of them have an agricultural theme due to the nomadic lifestyle, where cattle breeding played the most important role. After all, cattle for the Kazakh - and food, and clothing, and tax: «Малы бірдің жаны бір», «Бірінші байлық-денсаулық, екінші байлық-ақ жаулық, үшінші байлық-бес саулық»

"Speech without Proverbs is like food without salt" - says the Kazakh wisdom. As bland as a dish without salt, so bland and boring is speech without idiomatic expressions. And it is simply impossible to imagine the Kazakh language without these works of folk wisdom. Anyone who is more or less familiar with the Kazakh culture knows that the Kazakhs have always highly valued the power of the word. Wise orators with the help of a single label, succinct phrase stopped the enmity between the clans, resolved complicated disputes. Thanks to its brevity, wit and deep content, Proverbs and sayings have long been preserved in human memory and have come down to our days. These wise sayings reflect historical events, the process of development of national consciousness, everyday life, features of expression of thought, ethical and legal norms, and artistic taste. Only in an idiomatic expression can the characteristic of an entire nation be contained briefly and accurately. The greatest number of idiomatic expressions of the Kazakh language is associated with the following topics: "Patriotism", "Bravery", "Family". This shows a freedom-loving disposition, love for the Native land, love for relatives. Kazakhstan is an example of good neighborliness, as well as a positive example of a domestic political and stable domestic economic system. More than one generation of people learned and brought up on Proverbs, moreover, some Proverbs have become a motto in the lives of great people. In the understanding of the people, idiomatic expressions act as a source of reason, as an example of imitation, as a good adviser and

first mentor, as an instructive legacy of previous generations.

REFERENCES

1. Kaidarov A. T. Folk wisdom. Almaty, 2004. - 559 P. Sagidoldakzy G. Ethno-cultural content of poetic phraseology. Almaty: Nauka publ., 2003. – 246 p.
2. Karasik V. I., Krasavsky N. A., Slyshkin G. G. Linguocultural conceptology. Uch. Manual for the special course. - Volgograd, 2009.
3. Maslova V. A. Linguoculturology. - M., 2001.
4. Maslova V. A. Introduction to cognitive linguistics. - M., 2007
5. Kalybaeva K. S. Salystyrmaly Turkish phraseology. - Almaty, 2009

СРАВНИТЕЛЬНЫЙ АНАЛИЗ ИДИОМАТИЧЕСКИХ ВЫРАЖЕНИЙ НА АНГЛИЙСКОМ И КАЗАХСКОМ ЯЗЫКАХ

Аннотация

В этой статье рассматриваются идиомы, а также пословицы и поговорки. В связи с тем, что идиоматические выражения очень четко отражают национальный характер народа, ознакомление с ними пойдет на пользу каждому, кто изучает язык. Тот факт, что знакомство с чужой культурой в значительной степени способствует изучению языка, неоспорим. Кроме того, знание значений идиом и умение правильно их использовать практически необходимы в разговорной речи. Ведь именно в разговорной речи они в основном и используются.

Ключевые слова: фразеологизмы, пословицы и поговорки, национальная специфика языка, идентичность, сравнительный анализ идиоматических выражений.

ИДИОМАЛЫҚ ӨРНЕКТЕРДІ АҒЫЛШЫН ЖӘНЕ ҚАЗАҚ ТІЛДЕРІНДЕ САЛЫСТЫРМАЛЫ ТАЛДАУ

Андатпа

Бұл мақалада идиомалар, сондай-ақ мақал-мәтелдер қарастырылады. Идиомалық өрнектер халықтың ұлттық сипатын нақты көрсететіндіктен, олармен танысу тілді үйренушілердің барлығына пайдалы болады. Шетелдік мәдениетпен танысу тілді үйренуге айтарлықтай ықпал ететіндігі сөзсіз. Сонымен қатар, идиомалардың мағынасын білу және оларды дұрыс пайдалану мүмкіндігі ауызекі сөйлеу кезінде қажет. Өйткені, ауызекі тілде олар негізінен қолданылады.

Кілт сөздер: фразеологизмдер, мақал-мәтелдер, тілдің ұлттық ерекшелігі, сәйкестілік, идиомалық өрнектерді салыстырмалы талдау.

«Баишев университетінің Хабаршысы» ғылыми журналына мақалалар беру тәртібі:

«Баишев университетінің Хабаршысы» ғылыми журналына (ҚР Ақпарат министрлігі бұқаралық ақпарат құралы несепке алу туралы 29.01.2004ж. №4645-Ж куәлігі берілген) қазақ, орыс және ағылшын тідерінде мақалалар қабылданады.

«Баишев университетінің Хабаршысы» ғылыми журналы авторларына қойылатын талаптар:

Журналға жарияланатын мақала дайындау алдында авторлардың келесі ережелерді басшылыққа алуы-сұралады:

Авторлар жөнінде мәлімет (аты-жөні, ғылыми атағы, ғылыми дәрежесі, қызметі немесе мамандығы, жұмыс орны (ұйым немесе мекеме атауы және орналасқан жері; елінің атауы, мекен-жайы, телефоны, e-mail) үштілде (қазақ, орыс, ағылшын) беріледі. *Ескерту. Автордың аты-жөні атау септігінде қолданылады.*

МРНТИ коды

1 интервалдан соң МРНТИ коды көрсетіледі. МРНТИ коды жарияланатын мәлімет тақырыбынан сол жағында бөлек жолмен орналасады.

Аннотация және кілт сөздер

Аннотация және кілт сөздер арасы 1 интервалмен үш тілде беріледі (қазақ, орыс, ағылшын). Мәтін алдында аннотация мен кілт сөздер жарияланатын материал тілінде жазылады және әдебиеттер тізімінен кейін басқа екі тілде орналастырылады.

Мақаланы рәсімдеуге келесі талаптар қойылады:

Мақала көлемі әдебиеттер тізімі, кесте, сурет, сурет жазбалары және аннотациялармен қоса 5 беттен аспау керек. Баспаға басып шығарылған нұсқасымен толық сәйкес келетін электронды түрінде тапсыру керек. Файл атауы мақала авторының тегімен көрсетіледі. Мақала беттерін нөмірлеу керек. Мәтін Word бағдарламасының кез келген нұсқасымен теріліп, CD, басқада тасушы құралмен жеткізіледі немесе электронды поштаға жіберіледі. Мәтін А4 қағазына (210*297 мм) 12 пиксельдегі Times New Roman әрпімен жоларалық 1 интервал қалдыра отырып жазылады.

Кесте, сурет, формулаларда символ және белгілерге әр түрлі түсініктеме болмауы керек. Суреттер айқын әрі анық болуы тиіс. Мәтіндегі суреттер мен кестелерге сілтемелер көрсетілуі керек. Мәтінде формула саны аз болуы керек. Формулалар баспаға сәйкес (математикалық және химиялық формулалар үшін) болуы тиіс. Кестенің тақырыбы қойылып, бос бағандар болмауы тиіс.

Әдебиеттер тізімі жарияланатын материал мәтінінен кейін орналастырылады. Әдебиеттер тізімі 20-дан көп болмауы керек. Мақалада сілтеме нөмірлері әдебиеттер тізіміндегі дереккөздердің реттік нөмірлері бойынша қойылады. Мұрағаттық материалдар тізімге енгізілмейді, оларға сілтеме мәтін ішінде жақшаға алу арқылы реттеледі. Дереккөз ретінде электронды ресурстарды қолданған жағдайда әдебиеттер тізімінде

библиографиялық жазба және ғаламтордағы толық желілік адресіне сілтеме пайдаланған күнімен берілгені жөн.

Ескерту. Мақала ГОСТ 7.1 - 2003-ке сәйкес рәсімделуі керек.

«Библиографиялық жазылым. Библиографиялық, сипаттама. Құрылымның жалпы талаптары мен ережелері». Мақала мәтініндегі дереккөздерге сілтеме тік жақшаға алынады.

Бір нөмірге бір автордың мақала саны 2-ден аспауы қажет. Мақалаға ұйым жетекшісінің қолы қойылған жолдама хаты мен пікірі жазылады. Баспаға түскен

барлық мақалаға пікір беріледі. Қажетті жағдайда толықтыру мен өзгертулер енгізу үшін мақала авторға қайтарылып беріледі. Баспа мақала мәтініне өзгеріс енгізуге құқылы.

Жарияланымға мақалалар келесі мекен-жай бойынша қабылданады 030000, Ақтөбе қаласы, Ағ. Жұбановтар көшесі, 302. Баишев университеті.

Тел.: 8(7132) 974081, e-mail: vestnik@bu.edu.kz

Правила для публикации в журнал «Вестник Баишев Университета»

В научный журнал «Вестник Баишев Университета» (свидетельство о постановке на учет средства массовой информации №4645-Ж, выданный Министерством информации Республики Казахстан от 29.01.2004 г.) принимаются статьи на казахском, русском и английском языках.

Редакционная коллегия просит авторов при подготовке статей для опубликования в журнале руководствоваться следующими правилами в порядке расположения:

Сведения об авторах

Перед наименованием статьи указываются сведения об авторах: имя, отчество и фамилия; место работы (наименование учреждения, организации, предприятия и место расположения; наименование страны, домашний адрес, телефон, e-mail) приводят на трех языках (казахский, русский, английский). Сведения об авторах излагаются на языке публикуемого материала и после списка литературы на двух других указанных языках.

Примечание. Имя автора приводится в именительном падеже.

МРНТИ

Через 1 интервал указывается код МРНТИ. Его располагают отдельной строкой слева перед заглавием публикуемого материала.

Аннотация и ключевые слова

Через 1 интервал приводят аннотацию и ключевые слова на трех языках (казахский, русский, английский). Перед текстом публикуемого материала аннотация и ключевые слова приводятся на языке публикуемого материала и после списка литературы приводятся на двух других указанных языках

Статья

Через 1 интервал размещается статья. Объем статьи, включая список литературы, таблицы и рисунки с подрисуночными надписями, аннотации, не должен превышать 5 страниц печатного текста. Текст должен быть набран в программе Word любой версии, представляется на электронном носителе, либо отправляется по электронной почте. Шрифт текста – Times New Roman, формат бумаги А4 (210*297 мм), размер кегля – 12 пт. Межстрочный интервал – одинарный. Выравнивание текста по ширине.

В таблицах, рисунках, формулах не должно быть разночтений в обозначении символов, знаков. Рисунки должны быть четкими. На рисунках и таблицах в тексте должны быть ссылки. В тексте число формул должно быть минимальным. Формулы должны быть набраны в соответствующем редакторе (для математических и химических формул). Таблицы должны быть озаглавлены, не допускается наличие в них пустых граф. Условные сокращения и символы следует пояснять в примечании.

Список литературы

Через 1 интервал список литературы помещают после текста публикуемого материала. Список литературы должен составлять не более чем из 20 наименований. Нумерация ссылок в статье производится по порядковому номеру источника в

пристатейном списке литературы. Архивные материалы в список не включаются, ссылки на них помещаются в тексте в круглых скобках. При использовании в статье источников из электронных ресурсов или удаленного доступа (Интернета) в списке литературы приводится библиографическая запись источника и ссылка на сетевой ресурс с полным сетевым адресом в Интернете. Желательно указывать дату обращения к ресурсу.

Примечание. Список литературы оформляется в соответствии с ГОСТ 7.1–2003 «Библиографическая запись. Библиографическое описание. Общие требования и правила составления». Ссылки на источники в тексте статьи даются только в квадратных скобках [12].

В один номер принимаются не более 2 статей одного автора. В редакцию необходимо представить электронную версию статьи в полном соответствии с распечаткой. Имя файла должно начинаться с фамилии первого автора. Статья должна сопровождаться рецензией. Все статьи, поступившие в редакцию, рецензируются. При необходимости статья может быть возвращена автору на доработку. Редакция оставляет за собой право внесения в текст редакторских изменений, не искажающих смысла статьи.

Материалы для публикации принимаются по адресу:
030000, г.Актобе ул. Бр.Жубановых, 302 а, Баишев Университет,
Тел.: 8 (7132) 974081. E-mail: vestnik@bu.edu.kz

БАИШЕВ УНИВЕРСИТЕТІНІҢ ХАБАРШЫСЫ

ВЕСТНИК БАИШЕВ УНИВЕРСИТЕТА

*Қазақ және орыс тілдерінде үш айда бір рет шығарылады
Выпускается один раз в три месяца на казахском и
русском языках*

Формат А4
Көлемі 8,4 баспа табақ
Объем 8,4 печ.л.
Таралымы 100 дана
Тираж 100 экз.

Басуға қол қойылды:
20.12.2020 ж.

Подписано в печать:
20.12.2020 г.

**Редакцияның мекен-жайы: 030000, Ақтөбе қаласы, ағайынды
Жұбановтар көшесі, 302А
Адрес редакции: 030000, г. Ақтөбе; ул. Братьев
Жубановых, 302А
тел. 97-40-81, 52-36-00**

БАИШЕВ УНИВЕРСИТЕТІ

**® ЖУРНАЛ НАБРАН И СВЕРСТАН В РЕДАКЦИОННО-
ИЗДАТЕЛЬСКОМ ОТДЕЛЕ БАИШЕВ УНИВЕРСИТЕТА**

**Жарияланған мақала авторларының пікірі редакция көзқарасын
білдірмейді.**

**Мақала мазмұнына авторлар жауап береді.
Қолжазбалар өңделмейді және авторға қайтарылмайды.**

Опубликованные материалы авторов не отражают точку зрения редакции.